

200.822



Int. C. E O L B

M O D E L O
D E
U T I L I D A D

a favor de Don José MASFERRER VALL-LLOSERA, de nacionalidad española, residente en San Andrés de Llavaneras (Barcelona) Calle Acatá, sin número, por "PIEZA PARA LA FORMACIÓN DE ZÓCALOS".

- . -

MEMORIA DESCRIPTIVA

La presente invención se refiere a una pieza para la formación de zócalos en tabiques o paredes, mediante la cual se facilita extraordinariamente la operación del enlucido, a la vez que se determina una cavidad apropiada para instalación de conducciones empotradas.

5. Uno de los problemas que presenta la colocación del enlucido, es la adecuada formación del nivel del mismo y la colocación del material en la parte inferior del tabique o pared.

10. Estos problemas han sido solucionados mediante

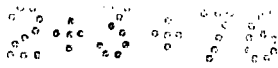

200.822



la adopción de la pieza objeto de la invención, destinada a la formación de un zócalo de características especiales.

5. La pieza en cuestión se caracteriza esencialmente por el hecho de que la cara superior presenta medios de acoplamiento por superposición de las piezas que constituyen el tabique o pared, en tanto que los laterales de la pieza sobresalen respecto a la anchura de las piezas superiores, determinando un escalón inferior a lo largo de la base de la pared que corresponde al grueso del enlucido.

10. En una realización preferida, tales piezas son huecas, presentando uno o varios canales longitudinales, aptos para la instalación de conducciones ocultas.

15. Para la mejor comprensión de cuanto queda descrito en la presente memoria, se acompaña un dibujo en el que, tan sólo a título de ejemplo, se representa un caso práctico de realización del objeto de la invención.

20. En dichos dibujos, la figura 1 es una vista en perspectiva de la pieza; la figura 2 es una sección transversal del zócalo instalado; la figura 3 es una vista similar, pero de una pieza de forma distinta a la de la figura anterior; y la figura 4 es una vista en perspectiva parcialmente seccionada del zócalo instalado.

25. La pieza -1- presenta en los dibujos un canto superior provisto de una acanaladura longitudinal -2-, complementaria a un nervio longitudinal -3- de que están provistas unas piezas -4- que constituyen el tabique. La pieza -1- está dotada en los laterales de salientes -5- que constituyen escalonados longitudinales -6-, que sobresalen respecto

200.822



a la anchura de las piezas -4-.

La pieza -1- está dotada de un hueco longitudinal -7- que, en determinadas realizaciones puede subdividirse en varios huecos -7a- (figura 3), si las dimensiones de la pieza lo permiten.

5.

Al alinear las piezas -1- para la formación del zócalo queda formando a lo largo del mismo un escalón -6- que forma un regrueso respecto a la anchura de las piezas -4- del tabique, de forma que indica el grueso del enlucido -8-, que se coloca a partir del escalonado. De esta forma el enlucido se coloca con mayor facilidad a partir del escalón -6-, sin precisar de retoques ni de seglajes especiales que siempre son dificultosos y caros.

10.

Al propio tiempo, los huecos -7 y 7a- constituyen canales apropiados para el paso de conductores -9- o tubos -10- para instalaciones de calefacción. Gracias al zócalo descrito, la instalación de los cables y conducciones empotrados se efectúa con mayor rapidez, sin necesidad de abrir regatas que han de ser tapadas posteriormente.

15.

Serán independientes del objeto de la invención los materiales empleados en la fabricación de las piezas que constituyen el zócalo, formas y dimensiones de las mismas y cuantos detalles accesorios puedan presentarse, siempre y cuando no afecten a su esencialidad.

20.

200.822



N O T A

Se reivindica como objeto del presente modelo de utilidad:

5. 1. Pieza para la formación de zócalos, caracterizada esencialmente por el hecho de que la parte superior es del ancho apropiado a las piezas que por superposición constituyen el tabique o pared, en tanto que los laterales de la propia pieza sobresalen respecto a la anchura de las piezas superiores, determinando un escalón inferior a lo largo de la base de la pared que determina el espesor del enlucido.
10. 2. Pieza para la formación de zócalos, según la reivindicación anterior, caracterizada por el hecho de que está dotada, por lo menos, de un hueco longitudinal abierto por ambos extremos, apropiado para la instalación de conducciones ocultas.
15. 3. Pieza para la formación de zócalos, según las reivindicaciones 1 y 2, que se caracteriza por el hecho de que el borde superior de la pieza presenta medios para facilitar el acoplamiento por superposición de las piezas que forman el tabique o pared.
20. 4. Pieza para la formación de zócalos.

Todo ello según queda descrito en la presente memoria y resumido en las reivindicaciones contenidas al final de la misma, establecidas de acuerdo con el artículo 100 del vigente Estatuto sobre Propiedad Industrial y que comprenden en conjunto cinco hojas foliadas escritas a máquina por una

200.822

- 5 -

22 FEB 1974



sola de sus caras.

Barcelona, 22 de febrero de 1974

José MASFERRER VALL-LLOSERA

P.a.

FIG. 1

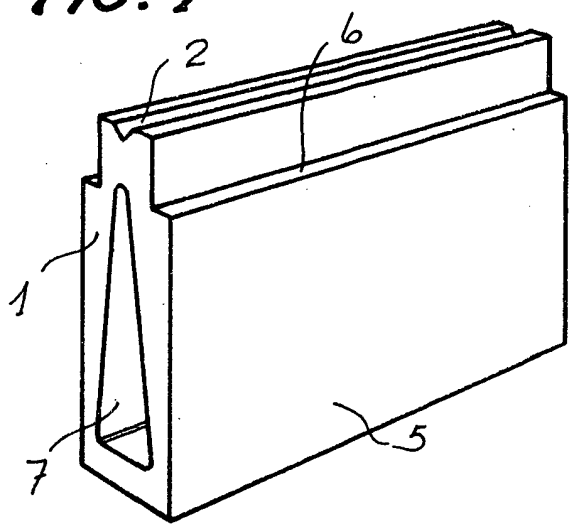

FIG. 2 22 FEB 1984

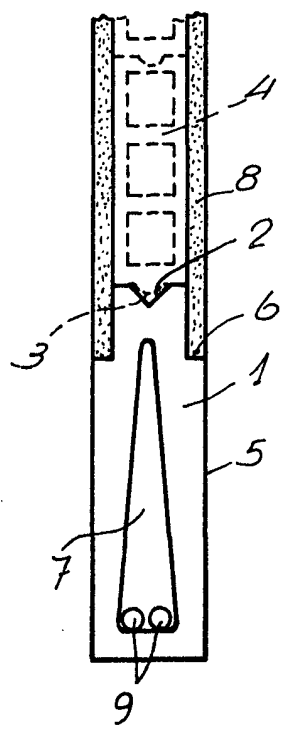

FIG. 3

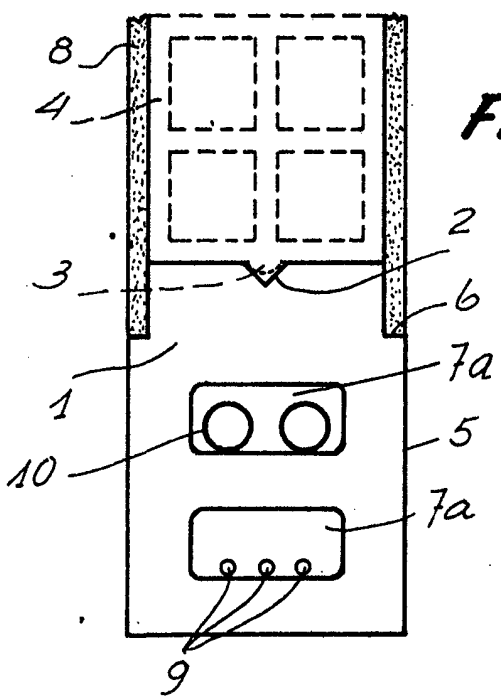
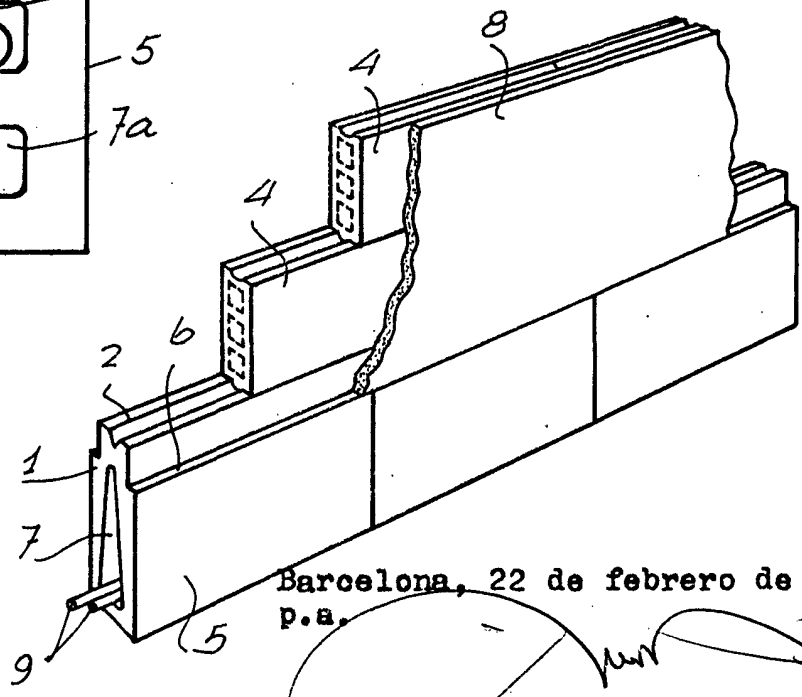

FIG. 4



Barcelona, 22 de febrero de 1984
P.A.

[Handwritten signature]

1/4440/1