

200816

26 AGO. 1974



P.- 48.862

GRG-4877

Int. Cl.: B60R

MEMORIA DESCRIPTIVA

para solicitar MODELO DE UTILIDAD POR VEINTE AÑOS

a nombre de DUNLOP HOLDINGS LIMITED

entidad británica

con domicilio en Dunlop House, Ryder Street, St. James's,
Londres, Inglaterra

por: "UNA CUBIERTA DE SUELO MOLDEADA"

(Clase Internacional B60n)

26 AGO. 1974



Esta invención se refiere a cubiertas de suelos y en particular a cubiertas apropiadas para los suelos interiores de automóviles.

5 Los suelos de los automóviles tienen una superficie no plana, irregular, a la cual no se adopta fácilmente una cubierta de suelo. En uso, las cubiertas del suelo están sometidas a esfuerzos originados por el movimiento de los pies de los ocupantes, bien mientras están sentados en el coche o cuando entran o
10 salen de él, junto con las vibraciones naturales causadas por el motor. A causa de este movimiento, se produce el deslizamiento de la cubierta del suelo, lo que tiene como resultado la formación de arrugas y abultamientos en la superficie. Además, los bordes periféricos de la cubierta tienden a curvarse y doblarse, mostrando el revés de la cubierta del suelo. Estos resultados son desagradables y peligrosos. En los casos en que es necesaria una unión a tope entre cubiertas de suelo separadas se producen otros inconvenientes a causa del deslizamiento, porque, según la dirección del movimiento, o bien se deslizan las cubiertas separándose una de otra en la unión, formando así un huelgo, o bien se levantan separándose del suelo al empujarse los bordes a tope uno contra otro. Por la periferia
25 de la cubierta, donde topa contra la carrocería del co-

26 AGO.



che, el deslizamiento o bien originará un huelgo, o bien hará que la cubierta se levante por la carrocería del automóvil; ambos resultados son también indeseables.

5

Los métodos actuales de producción de una cubierta de suelo de automóvil comprenden la preconformación o moldeo de un material adecuado para ajustarse a la configuración de la superficie interior del suelo de un coche. Para resolver los problemas

10

mencionados anteriormente, originados por el deslizamiento, los métodos corrientes de ajustar una cubierta a un suelo de automóvil incluyen el empleo de medios para sujetar la cubierta del suelo al interior

15

del coche después o durante la colocación, por ejemplo, adhesivos y/o medios mecánicos, tales como sujetadores de pasadores de presión. También se ha mejorado el aspecto de las cubiertas ocultando los bordes periféricos de modo que el respaldo no sea visible. Se puede conseguir esto doblando los bordes hacia atrás y cosiendo después las dos capas de cubierta en esa posición, o alternativamente, plegando una tira de tejido sobre los bordes y cosiendo la tira y la cubierta.

20

25

30

35

40

45

50

25

Los medios anteriores de sujeción de la cubierta del suelo y ocultación de los bordes implica



el empleo de equipo adicional, materiales, trabajo y tiempo. Hay, por consiguiente, necesidad de una cubierta de suelo que sea de libre adaptación, es decir, una cubierta de suelo que mantenga su posición sin la ayuda de dispositivos de sujeción y, además, de una cubierta de suelo que tenga un borde que no sea necesario ocultarlo, y esto es proporcionado por la presente invención.

5

La presente invención provee, en un aspecto, una cubierta de suelo moldeada, que tiene en su margen una porción que se extiende fuera del plano del cuerpo principal de la cubierta y después vuelve hacia dicho plano, de modo que, cuando se coloca la cubierta en un suelo, hay un canal bajo dicha porción, limitado por dicha porción y el suelo, y el extremo de dicha porción alejado del cuerpo principal está en contacto con el suelo.

10

•••••
•••••
•••••
•••••
•••••

15

•••••
•••••
•••••
•••••
•••••
•••••
•••••
•••••

20

Naturalmente, se apreciará que una cubierta de suelo según la invención no necesita tener la porción que se extiende doblada, por toda su periferia. Por ejemplo, en algunas circunstancias, puede ser conveniente que no haya porción doblada a lo largo de uno o más lados de la cubierta del suelo.

25

La cubierta de suelo según la invención es particularmente adecuada para el uso sobre la super-

26 AGO.



5

10

•••••

••••• 15

•••••

•••••

•••••

••••• 20

•••••

•••••

•••••

25

ficie del suelo de un automóvil u otro suelo al cual no se adaptan fácilmente las cubiertas y sobre el cual tienden a deslizarse durante el uso, ya que la porción marginal doblada de una cubierta según la invención reduce al mínimo cualquier tendencia de esta clase. También es conveniente que una cubierta de suelo de automóvil tenga una porción doblada semejante alrededor de un agujero cortado para acomodar la cubierta en torno a un mando de conducción. Esta segunda porción se separa del plano del cuerpo principal de la cubierta y después vuelve hacia este plano, de modo que cuando la cubierta está colocada en el suelo de un coche, el extremo de la porción curvada más próxima al agujero esté en contacto con el suelo.

Es conveniente dar a la porción curvada la forma de sustancialmente una "U" invertida, y es conveniente que sea simétrica.

La cubierta de suelo según la invención puede ser hecha de un material adecuado resistente a la abrasión, que pueda dársele la forma deseada por moldeo, o de un material compuesto, siendo por lo menos una capa del material compuesto resistente a la abrasión, por ejemplo de fibras textiles o tela, para proporcionar la superficie de uso, y siendo mol-



26 AGO

deable por lo menos una capa del material compuesto para darle la forma deseada a la cubierta de suelo. Por ejemplo, una cubierta de suelo puede comprender, convenientemente, pelo constituido por fibras de flocaje, por ejemplo de nilón, adherido a un soporte o respaldo que comprende un material termoplástico, por ejemplo, polietileno o poli(cloruro de vinilo). El soporte puede contener además, convenientemente, una tela extensible y/o un material textil mullido, tal como un fieltro.

A continuación se describirá la invención más ampliamente, a título de ejemplo, con referencia a los dibujos adjuntos, en los cuales:

•••••

•••••15

•••••

•••••

•••••

•••••20

•••••

•••••

•••••

25

La Figura 1 es una vista en perspectiva de una alfombra de automóvil con flocaje, según la invención;

La Figura 2 es un corte transversal parcial a lo largo de cualquiera de las línea II-II de la Figura 1, y

la Figura 3 es una vista parcial, en corte transversal, de dos alfombras con flocaje, según la invención, puestas en contacto.

La alfombra representada en las Figuras 1 y 2, que tienen pelo de fibras de flocaje, 4, adheridas por medio de una capa 13 de adhesivo a un sopor-



te 5 moldeable, que comprende una capa de material termoplástico, ha sido moldeada para adaptarla a la configuración del suelo de un automóvil y se han cortado porciones dejando agujeros 6 que corresponden a las posiciones de los mandos de conducción en el automóvil en el cual se va a colocar la alfombra. La alfombra tiene una porción curvada, moldeada, 7, alrededor del margen y alrededor de los agujeros 6. Puede verse que la porción curvada se dobla alejándose del plano del cuerpo principal de la alfombra y después vuelve hacia este plano de tal modo que el extremo 8 de la porción curvada alejado del cuerpo principal de la alfombra, es decir, el extremo exterior o el extremo más próximo al agujero, respectivamente, en el margen o alrededor de los agujeros 6 esté en contacto con el suelo 9 del automóvil (incluido el alojamiento o túnel de la transmisión) cuando se coloque. Se puede colocar la alfombra en el suelo del automóvil sin la ayuda de dispositivos de sujeción y la presencia de las porciones curvadas reduce al mínimo cualquier tendencia de la alfombra a deslizarse, doblarse en el borde o alrededor de los agujeros 6, y formar arrugas o abultamientos cuando esté sometida a esfuerzos normales en uso.

25 El aspecto de la alfombra colocada tam-



5 también constituye una mejora sobre la de alfombras colocadas anteriores, ya que, como se ilustra en la Figura 2, el extremo exterior de la porción curvada está en contacto con el suelo y, por tanto, el soporte no es visible. Así, no hay necesidad de recurrir a los medios utilizados convencionalmente para ocultar el borde.

10 Se han encontrado problemas al intentar asegurar que las dimensiones globales de una alfombra moldeada sean exactas. Un método corriente consiste en hacer marcas alrededor de una plantilla colocada sobre la alfombra y después, cortar por las marcas, pero este método da lugar a errores y es engorroso. Un método alternativo requiere el empleo de cuchillas de cinta, pero esto también puede dar lugar a inexactitudes o implica el coste adicional de la cuchilla propiamente dicha más las máquinas recortadoras necesarias para hacer funcionar las cuchillas.

15
20
25 Una alfombra según la presente invención puede ser moldeada con una porción desechable de anchura aproximada entre 12,7 y 25,4 mm, que se extiende formando aproximadamente ángulo recto con el fondo de la porción curvada, de modo que está provista de una marca claramente definida, es decir, la línea a lo largo de la cual se juntan la porción curvada y el borde

26



5 desechable alrededor del margen y también alrededor de los agujeros 6 (Figura 1), a lo largo de la cual se puede recortar o cortar la alfombra, respectivamente. Con esto resulta un producto que ajusta exactamente y se evita la necesidad del equipo al que se ha hecho referencia anteriormente.

10 Cuando sea necesario usar una cubierta de suelo que comprenda piezas separadas de material, que quedan en contacto a tope, las piezas pueden ser confeccionadas con un margen curvado, de modo que los extremos exteriores 10 de las porciones curvadas de cada una de las piezas estarán en contacto con el suelo 11 y las porciones curvadas de las piezas quedarán a tope, como muestra la figura 3. Las piezas, colocadas a tope, de alfombra con flocaje, de la Figura 3, están en contacto firme una con otra, y las fibras de flocaje 12 de las dos porciones curvadas se entrelazan de modo que las piezas están fijas la una con la otra. La unión obtenida de este modo ofrece un aspecto mucho mejor que el que se obtiene cuando dos bordes planos están en contacto a tope y también, debido a la altura del pelo, que es corrientemente de unos 4 mm, se pueden tolerar algunas inexactitudes en el ajuste.

25 Se ha encontrado que los bordes de las al-

25.7.74

26 AGO.



5 fombros de automóvil corrientes que tienen un soporte de fieltro se desgarran o rompen a menudo durante el manejo o la colocación de la alfombra, particularmente cuando la alfombra tiene que ajustarse sobre un entorpecimiento en el automóvil. La presencia del margen doblado en una alfombra según esta invención mejora considerablemente la resistencia a la rotura y reduce al mínimo el riesgo de rotura durante el manejo o la colocación.

10 La producción de una alfombra de automóvil, según la invención, está ilustrada por el ejemplo siguiente.

EJEMPLO

15
20

Una gran longitud de un soporte moldeable para material de alfombra se produjo depositando polvo de polietileno en un fieltro cosido, comprimido, fundiendo el polietileno, aplicando al material fundido un tejido de punto, estirable, y dejando después que el polietileno se enfríe para que forme una película fina flexible. Se produjo material de alfombra moldeable aplicando un adhesivo de poli(cloruro de vinilo) a la tela de punto y depositando fibras de flocaje de nilón sobre el adhesivo por un proceso conven-

25

26 AGO.



cional de flocado electrostático.

5 Del material de alfombra moldeable flo-
cado se cortó una pieza rectangular de 1,37 m x 0,91
m y se calentó ésta para ablandar la capa de polieti-
leno. Se estiró después la pieza sobre la mitad hem-
bra de un molde diseñado para producir una alfombra
de automóvil de la forma representada en la Figura 1,
es decir, un molde que tenía superficies curvas alre-
dedor de sus bordes periféricos y alrededor de las zo-
10 nas correspondientes a las áreas interiores de la al-
fombra a cortar. Después se bajó la parte macho del
molde a la posición de moldeo y con esto se moldeó la
pieza en forma de una alfombra de la configuración re-
querida.

15 Se sacó del molde la alfombra moldeada,
se cortó el margen y las secciones interiores rodeadas
por las porciones curvadas interiores fueron elimina-
das por corte, produciendo una alfombra dispuesta pa-
ra ser colocada en el suelo de un automóvil.

20 La presente solicitud que corresponde a
la presentada en Gran Bretaña, el día 5 de Septiembre
de 1.970, con el número 42625/70, se acoge a los bene-
ficios del artículo 51 del vigente Estatuto sobre Pro-
piedad Industrial.

25.7.74

26 AGO



REIVINDICACIONES

5

Los puntos que como característica de novedad se presentan para que sean objeto de esta solicitud de Modelo de Utilidad en España, por VEINTE años, son los que se recogen en las reivindicaciones siguientes:

10

1ª.- Una cubierta de suelo moldeada, caracterizada porque tiene en su margen una porción que se extiende separándose del plano del cuerpo principal de la cubierta y después vuelve hacia dicho plano, de modo que cuando la cubierta está colocada en su suelo, hay un canal bajo dicha porción, limitado por dicha porción y el suelo, y el extremo de dicha porción alejado del cuerpo principal está en contacto con el suelo.

15

20

2ª.- Una cubierta de suelo según la reivindicación 1ª, caracterizada porque dicha porción recibe sustancialmente la forma de una "U" invertida.

25

3ª.- Una cubierta de suelo según la reivindicación 1ª ó 2ª, que es para uso en un automóvil, caracterizada porque tiene, también alrededor de un

25.7.74

agujero en ella, para acomodar la cubierta alrededor de un mando de conducción, una segunda porción, que se separa del plano del cuerpo principal de la cubierta y después vuelve hacia dicho plano de modo que cuando la cubierta está colocada en el suelo de un automóvil, el extremo de dicha segunda porción más próximo al agujero esté en contacto con el suelo.

5

4ª.- Una cubierta de suelo según cualquiera de las reivindicaciones precedentes, que comprende un pelo de fibras de flocaje adheridas a un soporte o respaldo moldeable, caracterizada porque está en contacto a tope con otra cubierta de suelo según cualquiera de las reivindicaciones precedentes, que comprende un pelo de fibras de flocaje adheridas a un soporte moldeable, de tal modo que fibras de flocaje de dichas porciones están mutuamente fijadas en sus márgenes de contacto a tope.

10

15

5ª.- Una cubierta de suelo moldeada.

Tal y como se ha descrito en la Memoria que antecede, representado en los dibujos que se acompañan y con los fines que se han especificado.

20

26 AGO.



Esta Memoria consta de catorce hojas escritas a máquina por una sola cara.

26 AGO. 1974

5

Madrid,
P.A.

Alberto de Eizaburu
Por Orden

25.7.74

JGA.

- 14 -



81008

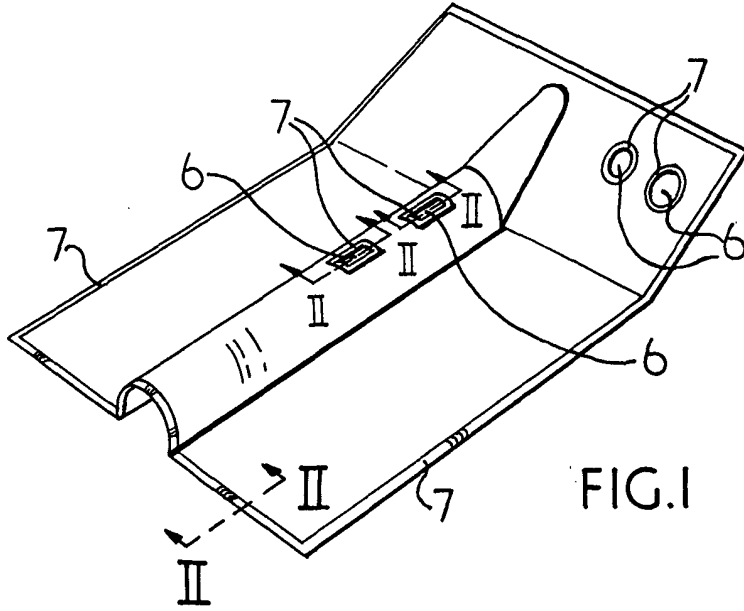

FIG. 1

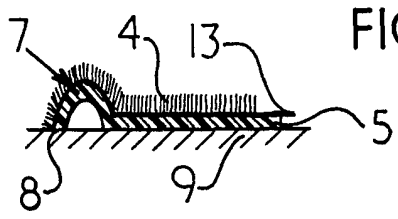

FIG. 2

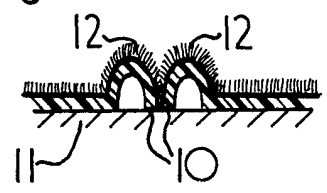

FIG. 3