

200761



Cl. AC30

M O D E L O  
D E  
U T I L I D A D

a favor de Don Jorge OLLER VILADROSA, de nacionalidad española, residente en San Justo Desvern (Barcelona), calle Roquetas, 29, por "JUEGO DE FÚTBOL DE SOBREMESA".

- . -

MEMORIA DESCRIPTIVA

La presente invención se refiere a un juego de fútbol de sobremesa de constitución muy sencilla, pero que a la vez resulta muy interesante.

5. El juego de fútbol de sobremesa siempre ha despertado un gran interés en los niños, consecuencia del auge que tiene este deporte. No obstante, las realizaciones conocidas en juegos de sobremesa no consiguen alcanzar el grado de similitud con el deporte real que fuera de desear y, en consecuencia, merman aquel interés. Otras
10. realizaciones más perfectas son excesivamente complicadas



y costosas.

5. Con el fin de salvar estos inconvenientes se ha ideado el juego de fútbol de sobremesa objeto de la invención, que, a pesar de su simplicidad, permite realizar jugadas muy espectaculares y con gran parecido a las reales.

10. El juego en cuestión consta esencialmente de un tablero de juego con las señalizaciones propias de un campo de fútbol, dotado de medios para el montaje de unas porterías. Cada bando consta de una figura representativa de un jugador con peana de sustentación y una pierna articulada accionada mediante una varilla que sobresale al exterior y provista de un pulsador, y de una figura que representa a un portero montado en una varilla que, mediante un juego de pulsadores, permite comunicar al portero un desplazamiento lateral angular de  $180^{\circ}$ , cuyo portero tiende a situarse en una posición erguida intermedia. Finalmente, el juego consta de un balón de forma poliédrica diferenciado cromáticamente en dos zonas, cada una de las cuales coincide con el distintivo cromático de los jugadores de ambos bandos.

15. El mecanismo de accionamiento de la varilla a la que se halla unida la figura del portero está alojado en una caja provista de dos pulsadores destinados a conseguir el desplazamiento a uno u otro lado de la figura, formando un conjunto desplazable.

25. Más concretamente, la varilla penetra en el interior de la caja y forma un acodamiento a modo de ci-



14

- güñal, contra el que se apoya un resorte que obliga a mantener a la varilla en la posición que corresponde a la situación erguida estable de la figura. Sobre el propio cigüñal y en sentido opuesto al de acción del resorte, se apoyan dos palancas articuladas en el interior de la caja, encima de las cuales actúan respectivos pulsadores que sobresalen al exterior, cuyo accionamiento provoca el desplazamiento a uno u otro lado del cigüñal y, por tanto, de la figura del portero.
- 5.
10. Las porterías están constituidas, cada una, por un cuerpo monopieza de cuya parte posterior parten unas patillas con un acodamiento a modo de gancho, destinadas a introducirse en unos salientes huecos fijos al tablero de juego, provistos de sendas escotaduras para el paso de las patillas, las cuales mantienen erguida a la portería correspondiente.
- 15.
- Para la mejor comprensión de cuanto queda descrito en la presente memoria, se acompañan unos dibujos en los que, tan sólo a título de ejemplo, se representa un caso práctico de realización del objeto de la invención.
- 20.
- En dichos dibujos, la figura 1 es una vista en perspectiva en la que se aprecia el tablero, una portería desmontada, un jugador con la pierna articulada, un portero y una pelota situados fuera del tablero; la figura 2 es una vista en planta del tablero con las porterías y jugadores situados en posiciones de juego; la figura 3 es una vista en sección longitudinal del jugador con la pier-
- 25.



na articulada en posición de reposo frente a la pelota; la figura 4 es una vista similar, pero con el jugador en posición de chutar; la figura 5 es una vista en alzado lateral del portero situado frente a la portería, con la caja del mecanismo y el saliente hueco de montaje de la portería seccionados transversalmente; la figura 6 es una vista en alzado posterior del portero en posición de reposo, con la caja seccionada longitudinalmente; la figura 7 es una vista similar con el portero desplazado a un lado; la figura 8 es una vista similar, pero con el portero desplazado 180°; la figura 9 es una vista en perspectiva de la portería separada de los salientes huecos; y la figura 10 es una vista en perspectiva de la pelota.

15. El juego descrito consta en los dibujos de un tablero flexible -1- que lleva marcadas las líneas -2- propias de un campo de fútbol. En los extremos del tablero están unidos dos pares de cuerpos huecos -3- con una escotadura -4- en su cara superior, en las que se introducen sendos acodamientos -5- a modo de gancho previstos en los extremos de unas patillas -6- que sobresalen de las porterías -7-, que forman un solo cuerpo con las patillas (figuras 5 y 9).

25. Los jugadores están formados por dos figuras corpóreas -8- y -8a- unidas a sendas bases de apoyo -9-. Ambos presentan una pierna -10- articulada al cuerpo por un eje -11- a modo de palanca, a la cual está articulado un extremo de una varilla -12- que atraviesa un orificio



longitudinal -13- del cuerpo y sobresale al exterior re-  
matada por un pulsador -14-.

5. Los jugadores -8- y -8a- están diferenciados  
cromáticamente, cual corresponde a sendos jugadores de  
equipos distintos.

10. Además de los jugadores -8- -8a-, existen o-  
tros dos jugadores -15- -15a-, uno por bando, que simu-  
lan los porteros, unidos cada uno a una varilla -16-,  
la cual penetra por un orificio en una caja -17- y for-  
ma en su interior un acodamiento de cigüeñal -18-, so-  
bre el que se apoya un resorte laminar -19- que descansa  
por sus extremos en unos soportes internos -20-. Sobre  
el cigüeñal, pero en sentido opuesto al resorte, se apo-  
yan dos palancas simétricas -21- y -22-, las cuales están  
15. articuladas por uno de sus extremos en puntos -23- y -24-  
de paredes opuestas de la caja. Sobre cada una de las pa-  
lancas se apoyan otros tantos pulsadores -25- y -26- que  
sobresalen al exterior de la caja.

20. Finalmente, existe un balón poliédrico -27-  
con dos mitades de distinto color, y cuyos colores coin-  
ciden con los del atuendo de los jugadores -8- y -8a-.

25. El juego se desarrolla del modo siguiente:  
los dos porteros -15- y -15a- se sitúan delante de sus  
respectivas porterías -7-, de manera que la varilla -16-  
pasa por debajo de ellas y la caja -17- queda situada de-  
trás.

Inicia el juego el jugador -15- a quien le co-  
rresponda por sorteo, a partir del centro del tablero,

200761

14



o de otro lugar que se determina, situando la pelota -27- frente a la pierna articulada -10- (figura 3). Con una mano se sostiene firme el jugador, apoyándola sobre la peana -9-, en tanto que con la otra se efectúa una presión sobre el pulsador -14-, que obliga a desplazarse a la varilla -12-, que, a su vez, impulsa a la pierna -10- hacia delante girando alrededor de -11-, con lo que golpea a la pelota -27-, que sale hacia delante en la dirección que le ha proporcionado el golpe. La próxima jugada dependerá de la posición en que haya quedado la pelota -27-, puesto que corresponderá chutar al jugador cuyo atuendo coincida con el color del balón que haya quedado en la cara superior del mismo.

Si la posición de la pelota -27- permite al jugador -8- chutar a portería, el portero -15- tiene opción a detenerla. Para ello, el jugador que lo manipula procurará estar atento a la dirección que sigue la pelota y pulsar uno u otro botón -25- o -26-, con el fin de conseguir el desplazamiento lateral en uno u otro sentido (figuras 7 y 8).

Las jugadas se desarrollan sucesivamente, con la emoción que representa el desconocer cual será el jugador que efectuará la siguiente, pues ello depende de la posición que adopte el balón. Por otra parte, el jugador -8-, hábilmente manipulado, puede impulsar el balón con más o menos fuerza, y en uno u otro sentido, según la presión que se realice sobre el botón -14- y el punto en que el pie móvil golpee a la pelota.

200761



5. En cuanto a la actuación del portero -15- también requiere habilidad por parte del jugador que lo manipula, pulsando el botón adecuado para conseguir la oscilación lateral en el momento y punto exacto, con el fin de evitar que la pelota penetre en la portería -7-.

El juego ocupa un reducido espacio, puesto que el tablero -1- es flexible y puede enrollarse cuando no se usa, separando previamente las porterías -7- de los soportes -3-.

10. Serán independientes del objeto de la invención los materiales empleados en la construcción de las distintas piezas que componen el juego de fútbol de sobremesa, formas y dimensiones de las mismas y cuantos detalles accesorios puedan presentarse, siempre y cuando no afecten a su esencialidad.

15.

- . -

#### N O T A

Se reivindica como objeto del presente modelo de utilidad:

20. 1. Juego de fútbol de sobremesa, caracterizado esencialmente por el hecho de que comprende un tablero de juego con las señalizaciones propias de un campo de fútbol, dotado de medios para el montaje de unas porterías, sobre el cual quedan situados cuatro jugadores, dos por bando, de los cuales uno es el portero y el otro

20010114



- es un chutador, constituidos todos ellos por figuras corpóreas, de las cuales las que corresponden al chutador están fijadas por una de las piernas sobre una peana, en tanto que la otra pierna está articulada en el cuerpo y es accionada con movimiento de chutar, mediante una varilla guiada en el cuerpo, que sobresale superiormente y está rematada en un pulsador, en tanto que las figuras de los porteros están montadas cada una en una varilla que, mediante un juego de pulsadores, y a través de un dispositivo conveniente, comunica un desplazamiento lateral angular al portero, que tiende a adoptar una posición erguida intermedia, completando el juego una pelota con dos zonas diferenciadas cromáticamente, las cuales coinciden con los respectivos distintivos cromáticos de los jugadores de uno y otro bando.
- 5.
- 10.
- 15.

2. Juego de fútbol de sobremesa, según la reivindicación anterior, caracterizado por el hecho de que el mecanismo de accionamiento de la varilla a la que está unida la figura del portero, para conseguir el desplazamiento a uno u otro lado del portero, formando un conjunto amovible.

20.

3. Juego de fútbol de sobremesa, según las reivindicaciones 1 y 2, caracterizado por el hecho de que la varilla penetra en el interior de la caja y forma un acodamiento a modo de cigüeñal contra el que se apoya un resorte que obliga a mantener a la varilla en una posición estable que corresponde a la figura erguida, sobre cuyo cigüeñal se apoyan en sentido inverso al de apoyo del re-

25.

200761

14



sorte, dos palancas articuladas en el interior de la caja oscilantes en sentidos opuestos y relacionadas a su vez con los respectivos pulsadores de accionamiento.

5. 4. Juego de fútbol de sobremesa, según la reivindicación 1, caracterizado por el hecho de que las porterías están dotadas de unas patillas posteriores con un extremo libre a modo de gancho, destinado a introducirse en unos salientes huecos fijados en los extremos del campo, provistos de escotaduras para el paso de los extremos de las patillas, las cuales mantienen erguida a la portería.

5. Juego de fútbol de sobremesa.

La presente memoria descriptiva consta de nueve hojas foliadas escritas a máquina por una sola de sus caras.

Barcelona, 14 de febrero de 1974

Jorge OLLER VILADROSA

p.a.

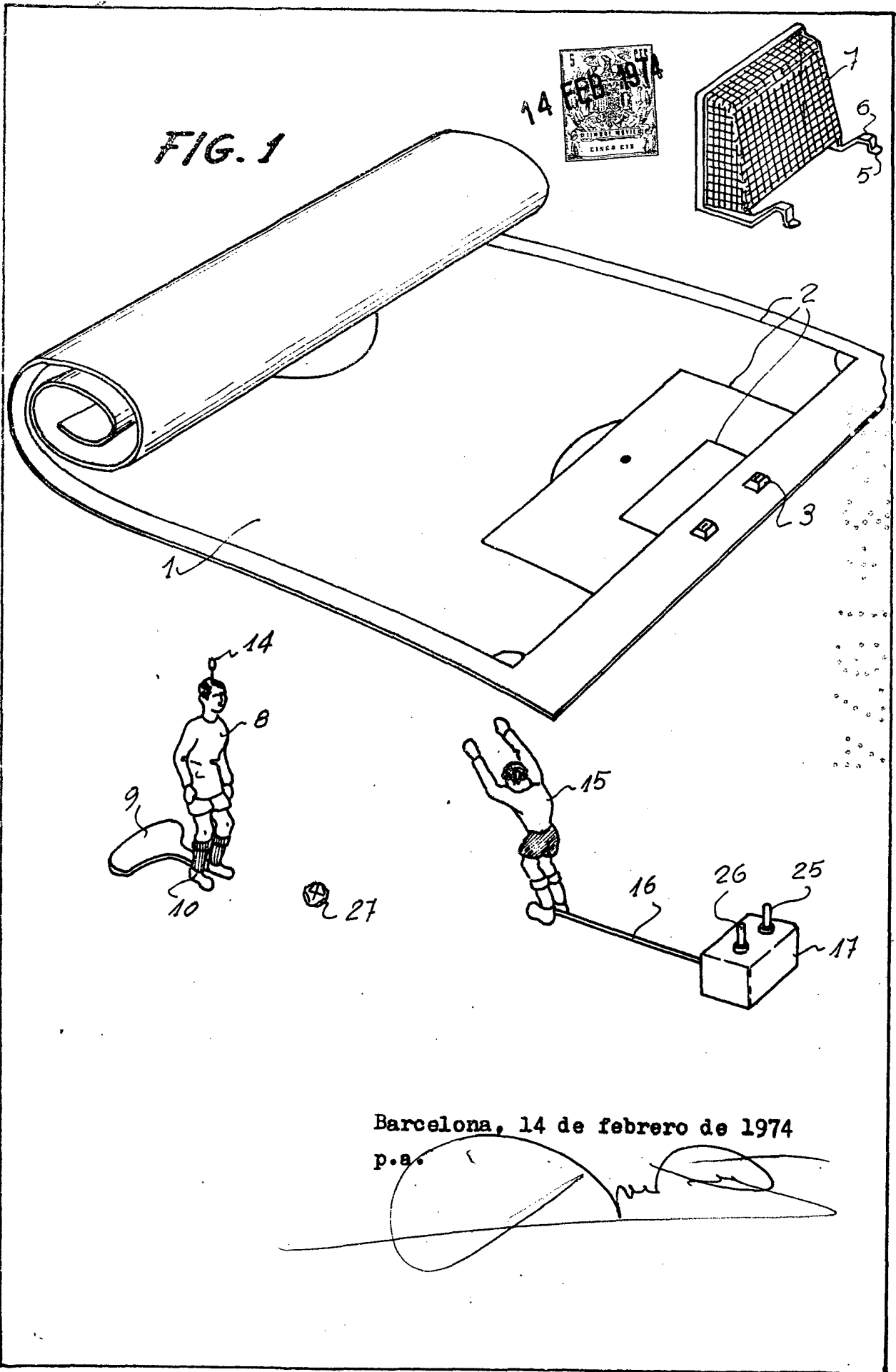

2445/4

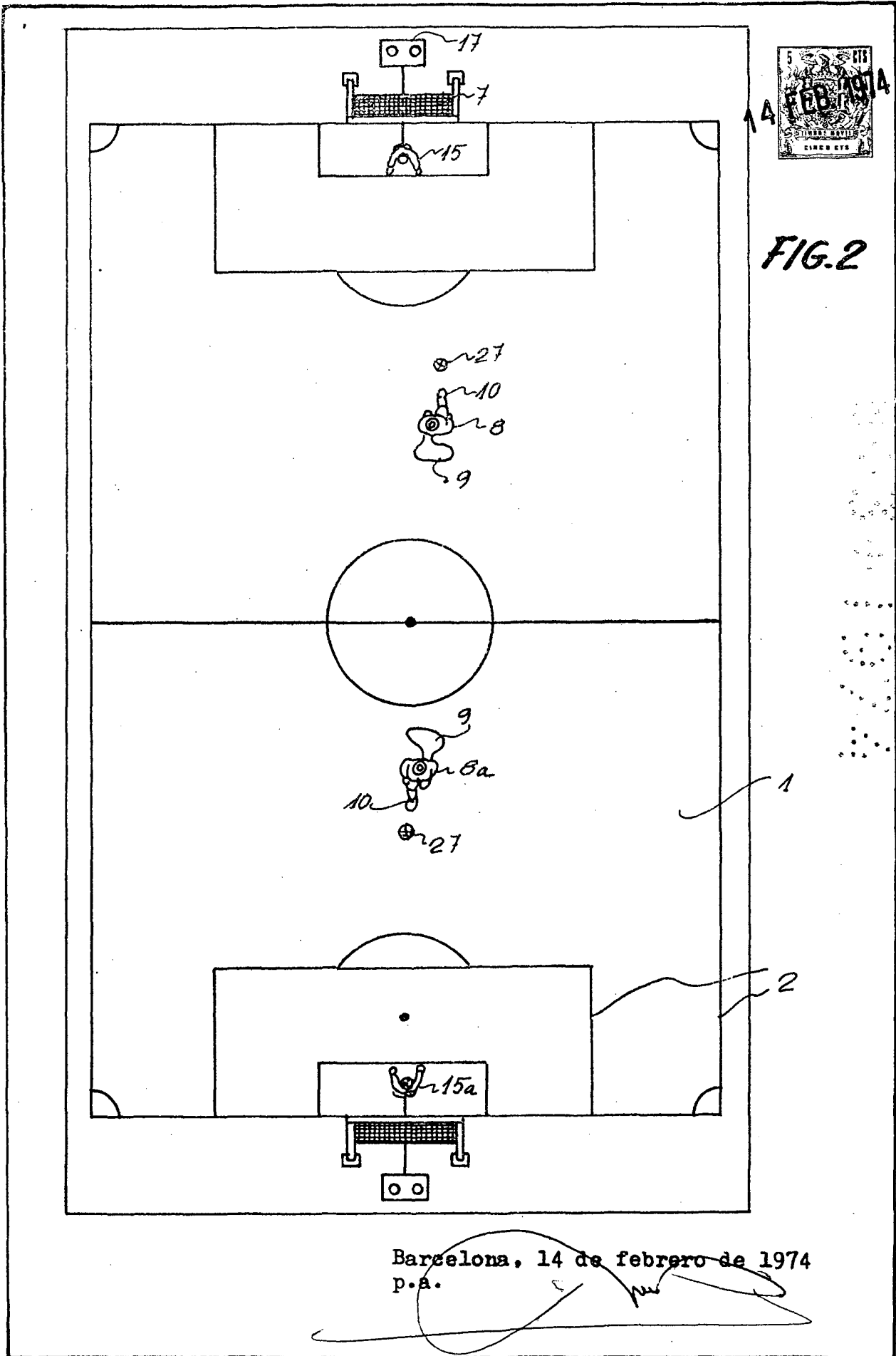

Barcelona, 14 de febrero de 1974  
p.a.

*[Handwritten signature]*

2440-1/2

200.000

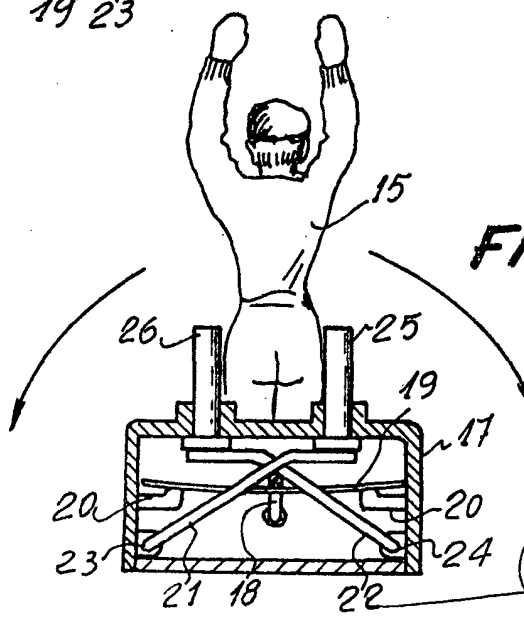
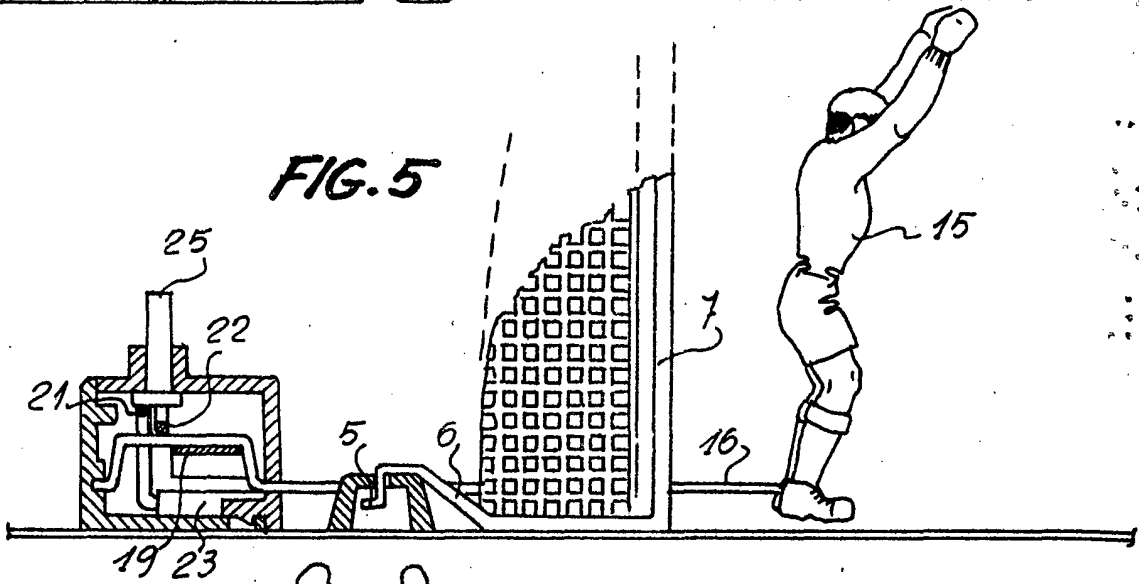
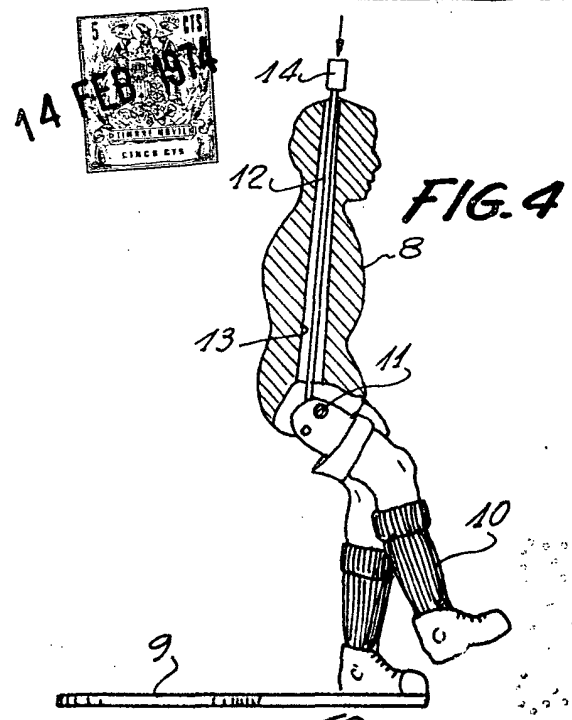
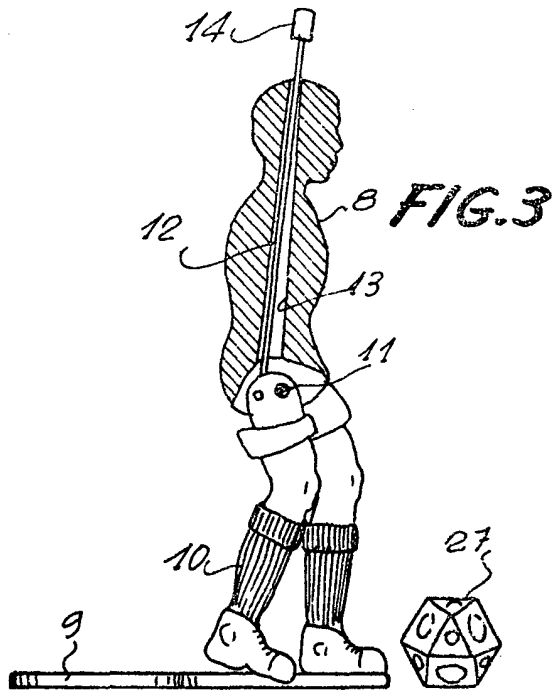

Barcelona, 14 de febrero 1974  
p.a.

*[Handwritten signature]*

FIG. 7

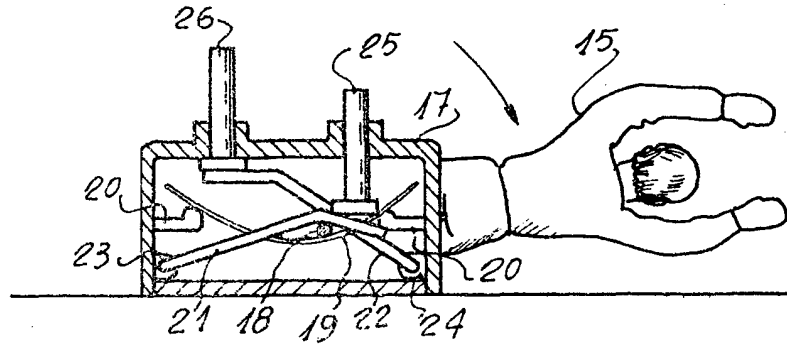

FIG. 8

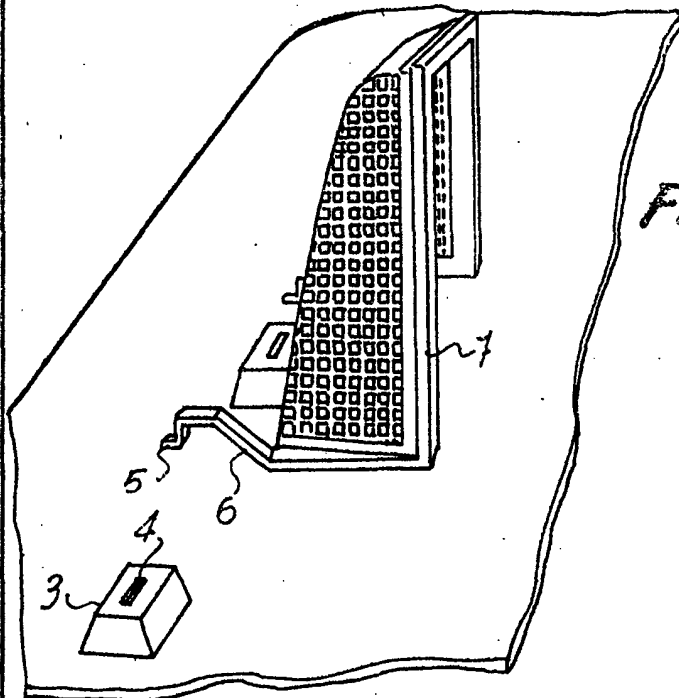
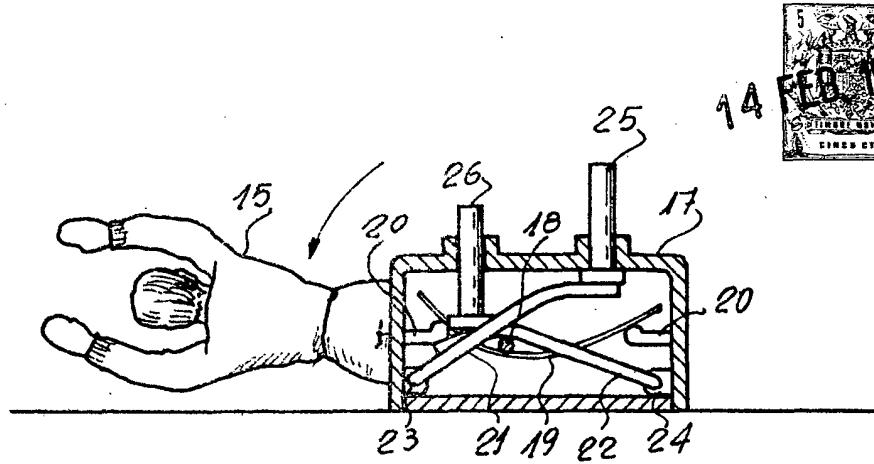

FIG. 9

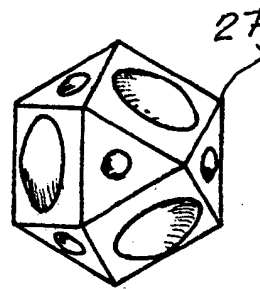

FIG. 10

Barcelona, 14 de febrero de 1974  
p.a.