

200753



TA.

Int. Cl.:

B65D

MODELO DE UTILIDAD

## Memoria Descriptiva

sobre:

DISPOSITIVO PARA TRANSFERIR ARTICULOS DE UN NIVEL  
A OTRO.

*Solicitante:* DOÑA MARIA DEL CARMEN SOTILLOS OLLERO, de naciona-  
lidad española, residente en Arias Montano nº3  
MADRID.

El presente Modelo de Utilidad tiene por objeto  
un dispositivo para transferir artículos de un nivel a otro y de  
una forma más particular se refiere a un dispositivo para trans-  
ferir objetos delicados, como pueden ser los huevos transportados  
por una cinta sin fin en un canal de recogida de huevos de una

5.



batería de jaulas para aves, de las denominadas de puesta intensiva.

5. En las instalaciones de aves del tipo anteriormente mencionado, normalmente las jaulas se encuentran alineadas en diferentes niveles y se hace precisa la instalación de un dispositivo que sea capaz de disponer todos los huevos recogidos a un solo nivel; con el fin de evitar la disposición de varios órganos colectores que encarecerían notablemente la instalación.

10. El objeto de la presente invención, es proporcionar un dispositivo que pueda transferir artículos delicados de un nivel a otro asegurando su integridad. Esto se consigue disponiendo un elemento de transporte sin fin que en las proximidades de su extremo de descarga pase de sentido vertical a cualquier otro sentido descendente, siendo cubierto dicho tramo descendente por otro elemento de transporte sin fin dispuesto paralelamente espaciado del anterior a una distancia en consonancia con los artículos a transferir. Dicho segundo elemento presenta por su cara externa protuberancias de material elástico que impiden la precipitación en la caída de los objetos a transferir.

15. Para una mejor comprensión de la presente invención se hace a continuación una descripción detallada con referencia al plano adjunto, en cuya figura única se ha representado de forma esquemática una vista en alzado lateral del dispositivo, según la presente invención.

20. Con referencia a la figura puede apreciarse que en el extremo de descarga 1 de un elemento de transporte sin fin 2, que circula en la dirección que indican las flechas F se hace variar el sentido de horizontal a cualquier otro sentido descendente (en la figura vertical) para lo cual, en este caso, se han dispuesto los rodillos 4 y 5. El citado trayecto descendente,

30.



es decir, el comprendido entre los rodillos 4 y 5, está cubierto por un segundo elemento de transporte sin fin 6, que dispone en su cara externa de una serie de protuberancias 7 de material elástico que impiden la caída precipitada de los artículos a transferir.

5.

- N O T A -

Descrita suficientemente la naturaleza del invento, así como la manera de realizarse en la práctica, debe hacerse constar que las disposiciones anteriormente indicadas son susceptibles de modificaciones de detalle en cuanto no alteren su principio fundamental. Siendo lo que constituye la esencia del referido invento y por lo que se solicita un Modelo de Utilidad por 20 años, sobre: DISPOSITIVO PARA TRANSFERIR ARTICULOS DE UN NIVEL A OTRO; caracterizándose por lo siguiente:

10.

15.

20.

25.

1.- Dispositivo para transferir artículos de un nivel a otro, caracterizado porque se constituye de un elemento de transporte sin fin, que en las proximidades de su extremo de descarga para el sentido horizontal a cualquier otro sentido descendente, siendo cubierto dicho tramo descendente por otro elemento de transporte sin fin, dispuesto paralelamente espaciado del anterior a una distancia en consonancia con los artículos a transferir, disponiendo dicho segundo elemento de transporte por su cara externa de protuberancias de material elástico que impiden la precipitación en la caída de los artículos a transferir.

2.- Dispositivo para transferir artículos de un nivel a otro, tal y como queda sustancialmente descrito en la presente Memoria e ilustrado en el dibujo adjunto.

- 4 - 200753



Esta Memoria consta de cuatro hojas escritas a máquina por una sola cara.

30 AGO. 1974

Madrid,

MARIA DEL CARMEN SOTILLOS OLLERO.

J. GOMEZ ACEBO Y MODET  
p. p. Firmado: L. García Fernández

Vertical text on the left margin, possibly a page number or reference code, consisting of a series of small dots and characters.

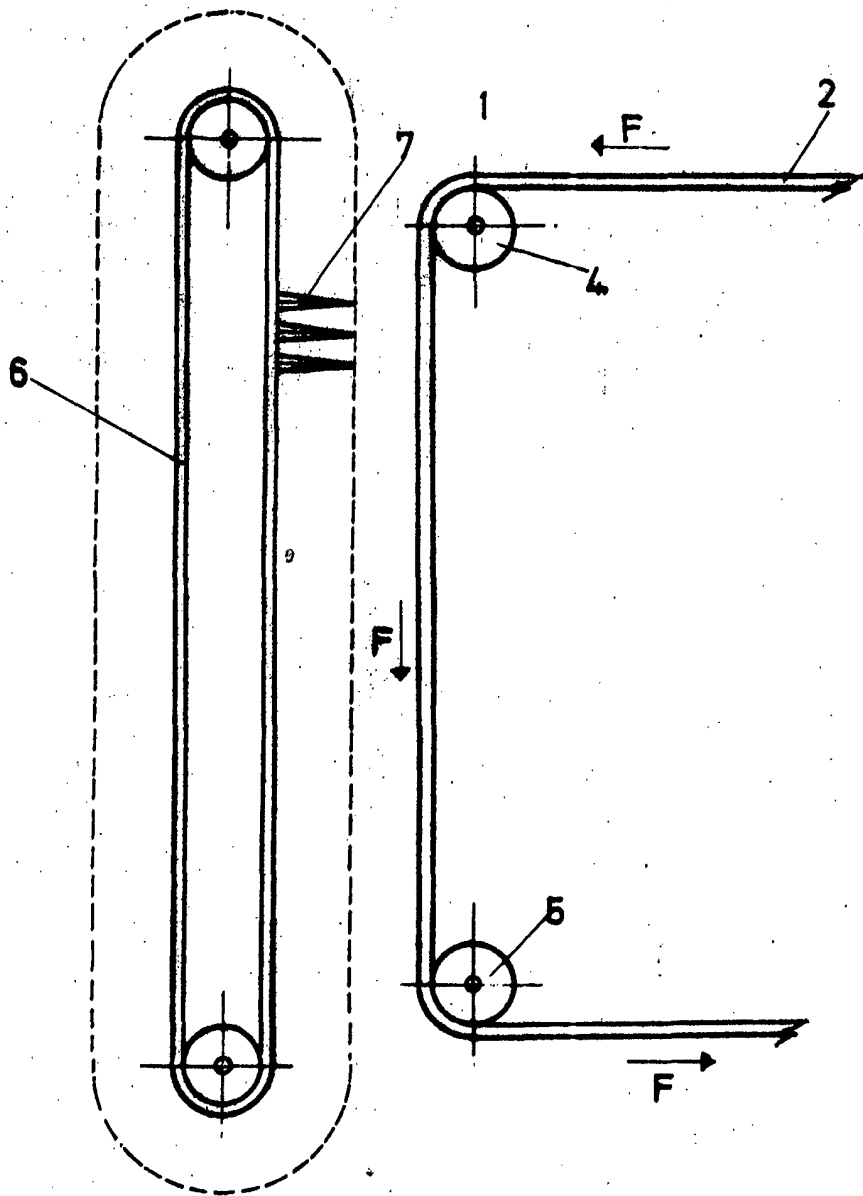

ESCALA  
VARIABLE

ESCALA VARIABLE.

Madrid 30 102 1974  
L. GOMEZ ACEBO Y MOBEY  
p. Firmado: L. Gomez Fernández