

F. e. 13-11-1975

200678



Incl. en AG3D

MODELO DE UTILIDAD

por V E I N T E años
a favor de D. Roman Martinez de Velasco y Farinos
de nacionalidad española
residente en MADRID/- Edificio España.-
Planta, 18.- Grupo 5º
por:
"UN JUEGO DE HABILIDAD PERFECCIONADO".-



5.- El Modelo de Utilidad objeto de la presente memoria se refiere, como su titulo indica a un juego de paciencia y habilidad dotado de un interes especial que le hacen preferible a cuantos de analoga constitución han aparecido hasta el momento.

10.- Esencialmente consiste la presente invención en un laberinto de varias pistas en forma de coronas circulares concentricas, comunicadas entre si por pasos en sentido radial, alternados es decir en puntos no homologos. El conjunto va cerrado por una tapa circular transparente y dispone de una capsula en sección circular y extremos redondeados en cuyo interior se aloja una esfera metalica. Como puede adivinarse el juego consiste en llevar la capsula, con las dificultades que entraña por sus movimientos irregular, a través de los pasos alternados de los tabiques hasta la plaza circular central.

15.- Para la mejor comprensión del invento que se preconiza se acompaña una hoja de planos en la que, en tres figuras se detalla suficientemente, la constitución y disposición de sus elementos componentes asi como su utilización en un ejemplo de realización practica no limitativo.

20.- La figura primera representa una vista en planta del juguete, la segunda es una sección diametral del mismo y la tercera, se refiere a una vista en sección de la capsula.

25.- La numeración que acompaña a las figuras tiene el mismo significado para todas ellas siendo este el si-



guiente:

- 1.- Placa base.
- 3.- Tapa transparente.
- 4.- Tabiques circulares.
- 5.- Pasos de (4).
- 6.- Capsula.
- 7.- Esfera metalica.

Perpendicularmente a la placa base (1) se han previsto los tabiques circulares concentricos (4) con sus aberturas opuestas (5) para el paso, donde la pista periferica hasta el centro, de la capsula (6) provista de esfera metalica libre en el interior.

Seran independientes del objeto de la presente invención, los materiales formas, colores y dimensiones y en general todo cuanto no altere, cambie o modifique la esencialidad de la invención.

Descrita suficientemente la naturaleza y objeto de este Modelo de Utilidad se hace constar que las características esenciales sobre las que han de recaer la concesión del mismo estan comprendidas en las siguientes

REIVINDICACIONES

1ª.- Un juego de habilidad perfeccionado, caracterizado por comprender una caja cilindrica en cuyo interior se ha previsto una pluralidad de tabiques circulares en disposición concentrica que constituyen entre ellos pistas de analoga disposición, presentandose de forma opuesta o alternada, un paso en cada tabique de una altura suficiente para permitir el paso de la ficha

- 200678



movil, estando el conjunto cerrado inferiormente por una tapa transparente.

- 5.- 2ª.- Un juego de habilidad perfeccionado, caracterizado por comprender, según reivindicación anterior una capsula, dispuesta inicialmente en la pista exterior que lleva alojada interiormente una esfera metálica que discurre libremente, consistiendo el juego en llevar la ficha o capsula a través de todos los orificios hasta el centro, viéndose dificultada esta acción por el movimiento irregular de la capsula.
- 10.-

3ª.- UN JUEGO DE HABILIDAD PERFECCIONADO.

- 15.- Todo ello tal y como se describe y reivindica en la memoria que antecede que consta de CUATRO hojas escritas a maquina por una sola de sus caras y planos que la ilustran.

Madrid, 19 de Febrero de 1.974



FIG. 1

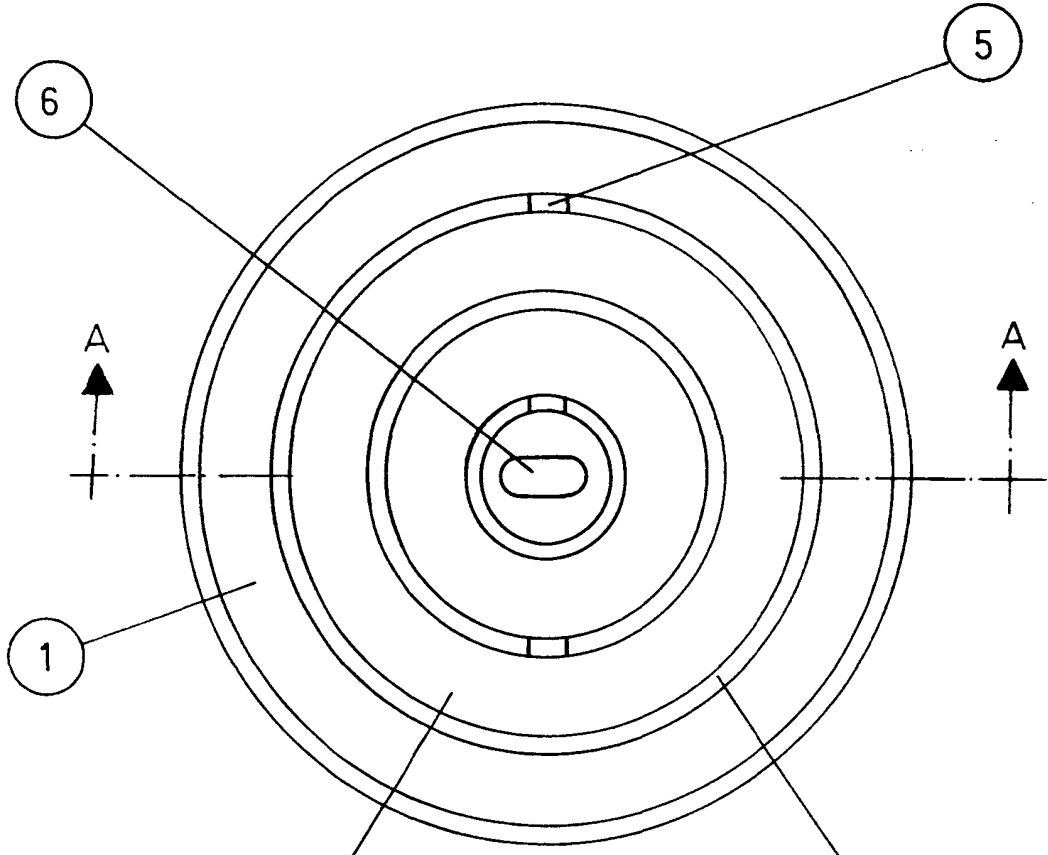
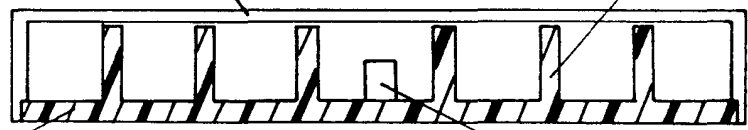
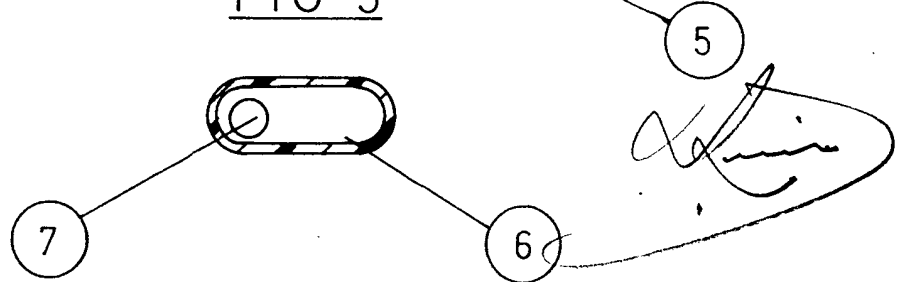

FIG. 2



A-A

FIG. 3



ESCALA VARIABLE