

24476

200655

20 FEB



Int. Cl.:	F16D
	B62B

MEMORIA DESCRIPTIVA

que se acompaña a la solicitud de registro de un Modelo de Utilidad por veinte años, en España, por "DISPOSITIVO DE FRENO PARA SILLITAS Y COCHECITOS INFANTILES", a favor de "GIORDANI ESPAÑOLA, S.A.", entidad de nacionalidad española, residente en Madrid, con domicilio en la calle de O'Donnell, nº 18.

- - - -

5.

Los dispositivos de freno para sillitas y cochecitos infantiles hasta ahora conocidos y utilizados, si bien desarrollan con toda eficacia la función para la que han sido creados, adolecen del inconveniente general de estar constituidos por verdaderos mecanismos - cuya complejidad estructural y funcional no sólo repercute negativamente en los costos de fabricación de los aludidos vehículos sino que, además, plantea importantes problemas de montaje, accionamiento, etc.



5. Pues bien, el presente Modelo de Utilidad tiene por objeto un especial dispositivo de freno que, por su simplicidad estructural y fácil manejo, constituye una verdadera innovación en la industria de fabricación de sillitas y cochecitos para niños, a la que viene a aportar las importantes ventajas resultantes de su reducido costo y sencillo montaje.

10. La descripción del dispositivo en cuestión se hará a continuación con ayuda de los dibujos de la adjunta hoja de planos, en los que se representa un modo de realización de la invención presentado a título de ejemplo y sin carácter limitativo, por lo que sus variantes de cualquier índole, mientras sean meramente accidentales y no determinen la obtención de un resultado industrial nuevo y distinto, deben considerarse incluidas dentro del ámbito de protección dimanante del registro que se solicita.

20. En la figura única de tales dibujos se representa una vista parcial, en perspectiva, de un vehículo infantil dotado del dispositivo de freno objeto de la invención, ilustrándose dicho dispositivo con línea continua en la posición de inactividad del mismo, es decir, cuando el vehículo está en completa libertad de movimientos, y con línea discontinua en su posición de actuación, esto es, cuando impide el movimiento del vehículo.

25. En dicha figura se indica:

30. Con el nº 1, uno de los tubos que componen el chasis o bastidor del vehículo y que, por su proximidad a una de las ruedas traseras, constituye el adecuado soporte para el dispositivo de freno objeto de la invención.

Con el nº 2, la aludida rueda trasera.

Con el nº 3, el eje portador de la rueda 2.

Con el nº 4, el freno propiamente dicho, constituido por una pletina rectangular doblemente acodada.

5. Con el nº 5, el elemento (tornillo, vástago, remache, etc.) que actúa como medio de fijación de la pletina 4 al tubo 3 y, al propio tiempo, como eje de giro de aquélla con respecto a éste.

10. El funcionamiento del dispositivo, sumamente sencillo, es el siguiente:

Al accionar la pletina 4 se provoca el giro de la misma, alrededor del elemento 5, en el sentido -- que señalan las flechas en la figura única de los dibujos, es decir, desde una posición sensiblemente vertical, en la que dicha pletina permanece longitudinalmente acoplada al tubo 1 que le sirve de soporte, a otra -- posición sensiblemente horizontal, en la que el extremo inferior de la aludida pletina queda introducido entre los radios de la rueda 2, impidiendo el giro de ésta y, por consiguiente, el movimiento del vehículo.

N O T A

25. Descritos suficientemente el objeto del presente Modelo de Utilidad y sus diferentes partes, se declara que lo que constituye su esencialidad y para lo que se pide la correspondiente protección es lo que se concreta en las siguientes reivindicaciones:

30. 1ª.- Dispositivo de freno para sillitas y cochecitos infantiles, caracterizado por estar constituido por una pletina doblemente acodada que va acoplada, con posibilidad de giro, al chásis o bastidor del vehículo y en posición adyacente a una de las ruedas trase-

200655 20 FEB



ras del mismo, de tal manera que, al accionar dicha ple
tina, se provoca el giro de la misma hasta que su extrem
o inferior queda introducido entre los radios de esa -
rueda, impidiendo el giro de ella y, por tanto, el movim
iento del vehículo.

5.

2ª.- Dispositivo de freno para sillitas y co-
checitos infantiles.

Todo según se describe y reivindica en la pre
sente Memoria descriptiva que consta de cuatro hojas de
bidamente foliadas y escritas a máquina por una sola de
sus caras y se representa en la adjunta hoja de planos.

Madrid, 20 de febrero de 1.974

EL AGENTE

P.V.

2855



201

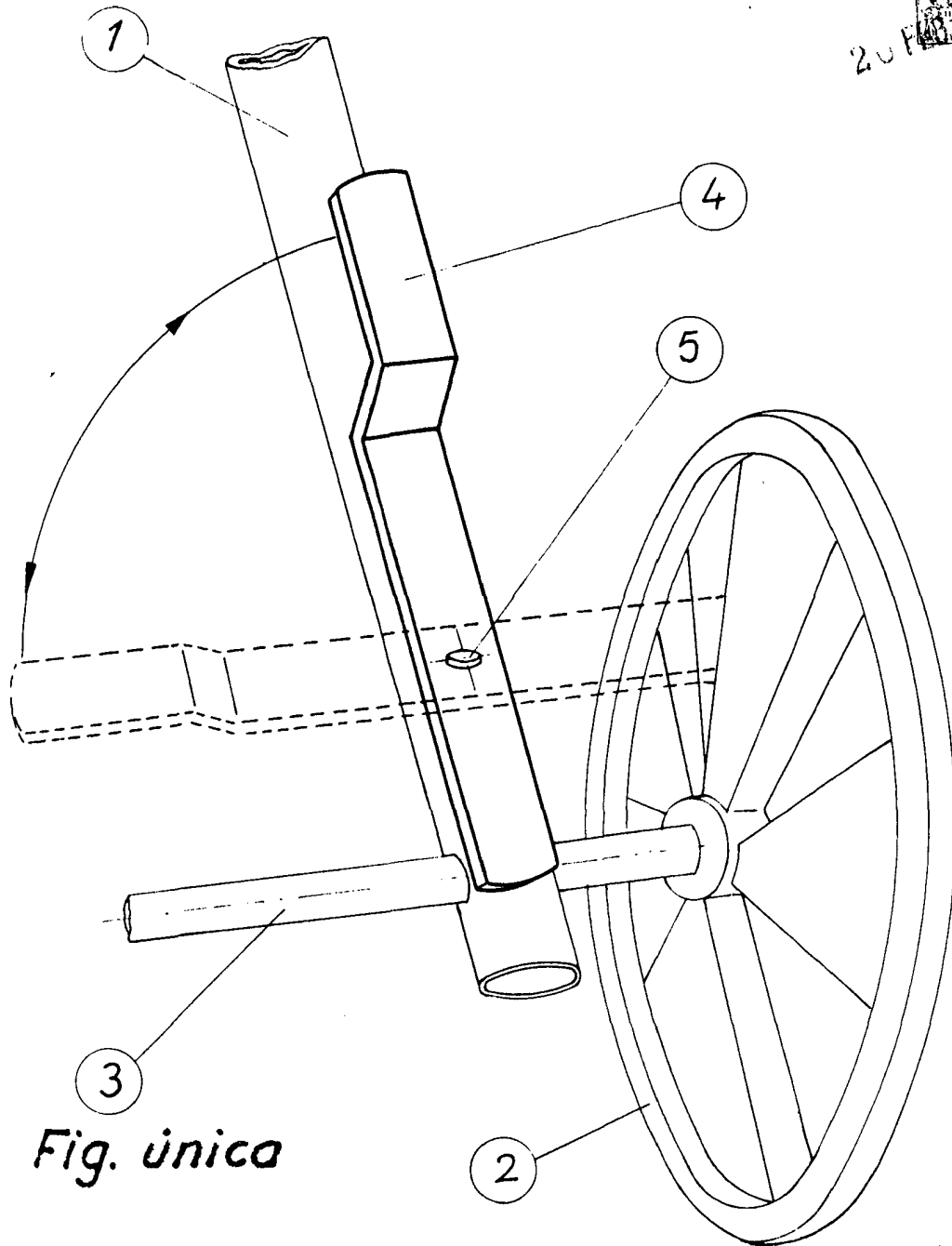

Fig. única

ESCALA VARIABLE

Madrid, 2 FEB.

EL AGENTE

P.P.