

200624



200624

CERTIFICADO DE ADICION

a la patente número 197509

relativa a "Aparato para paso y visión aumentada de imágenes sobre película",

a favor de Don Tomás NICOLAU Griñó, de nacionalidad española, residente en Barcelona, calle Marqués del Duero, número 48, por :

"MEJORAS EN EL OBJETO DE LA PATENTE PRINCIPAL NUMERO 197509, CONCEDIDA POR "APARATO PARA PASO Y VISION AUMENTADA DE IMAGENES SOBRE PELICULA"

---

MEMORIA DESCRIPTIVA

---

- 1 Oportunamente fué objeto de la patente número 197509, un nuevo aparato para paso y visión aumentada de imágenes sobre película, que comprende un elemento proyector

200624



de vistas, con correspondientes sistema o sistemas ópticos y foco luminoso, una pantalla translúcida sobre la que se proyectan las vistas de la película que se pasa y mecanismos de arrastre de la película y de accionamiento del obturador, mecánicamente acoplados a un órgano motor único al que se imprime movimiento a mano, directamente por el propio observador o espectador, que ve las imágenes por transparencia, reproducidas en la referida pantalla translúcida:

10 En el tal aparato la cinta que se pasa se va desarrollando de un tambor y arrollándose en otro, que la arrastra, el cual es movido desde un manubrio situado al alcance de la mano del espectador u observador, a su derecha, por intermedio de correspondientes transmisiones mecánicas y con el que se mueve asimismo el elemento obturador del haz luminoso:

15 Una de las aplicaciones preferentes del aparato de referencia es, según se especificaba en la memoria de su dicha patente, la de servir como juguete. Al caso de esta aplicación particular es que convienen especialmente las mejoras motivo del presente Certificado de Adición, sin que ello quiera decir que estén limitadas absolutamente a la misma, dado que pueden igualmente convenir a otras aplicaciones, tal al estudio de sincronismos o de efectos sonoros:

20 Según las nuevas mejoras se provee al aparato en cuestión, de un dispositivo sonoro, a base de un plato porta-discos (en el que se monta el disco que convenga), al modo de un plato de aparato gramofónico, y de un diafragma con pick-up, prolongado en consiguiente brazo,

30



200624

recibiendo el plato dicho su movimiento de giro por  
intermedio de correspondientes transmisiones desde el  
órgano motor general (manubrio) del aparato, al que se  
imprime movimiento a mano, directamente por el propio  
5 observador o espectador que ve las imágenes por transpa-  
rencia reproducidas en la pantalla translucida del apa-  
rato, y que oye, por tanto, con el sincronismo propuesto,  
los sonidos del disco colocado.

Las mejoras apuntadas se comprenderán mejor a la  
10 vista de los dibujos adjuntos, que representan un apa-  
rato con aplicación de las mismas, viéndose en figura 1  
el aparato cerrado, en disposición de funcionar, y en  
figura 2 el aparato abierto, mostrando sus transmisiones  
mecánicas esenciales.

15 El plato porta-discos 1 va dispuesto horizontal  
sobre un eje vertical 2 que lleva fijada una rueda dentada  
o en estrella 3 que engrana con otra concordante 4 fija  
sobre el eje motor general 5 accionado con el manubrio  
6 desde el frente del aparato por el propio observador  
20 o espectador:

El diafragma con pick-up 7 va montado en un brazo  
8 acoplado en forma articulada muy simple a la caja 9  
porta-focos que, afectando el brazo 9 forma y condición  
de trompa, sirve, a su vez, así, de caja de resonancia:

25 No se relacionan en esta descripción las restantes  
partes del aparato, por ser las mismas y dispuestas de  
igual modo que se refieren en ocasión de la solici-  
tud de la patente principal, a la que nos remitimos:

Naturalmente, en la realización práctica de las  
30 mejoras motivo de este Certificado de Adición podrá ser

200624



variable todo cuanto revista caracter accesorio o circunstancial relativamente a lo que constituye la esencialidad de las mismas:

N O T A

5 SE REIVINDICA :

1 - Mejoras en el objeto de la patente principal número 197509, concedida por "Aparato para paso y visión aumentada de imágenes sobre película", según las cuales se provee al aparato motivo de la misma, de un  
10 dispositivo sonoro, a base de un plato portadiscos (en el que se coloca el disco que conviniere) y de un diafragma con pick-up prolongado en consiguiente brazo, recibiendo el plato dicho su movimiento de giro por  
15 intermedio de correspondientes transmisiones desde el órgano general (manubrio) del aparato, al que se imprime movimiento a mano, directamente por el propio observador o espectador que ve las imágenes por transparencia reproducidas en la pantalla translúcida del aparato.

20 2 - Mejoras en el objeto de la patente principal número 197509, según reivindicación 1, de acuerdo con las cuales el eje del plato es vertical y lleva solidaria coaxial una rueda dentada o en estrella, horizontal, que engrana con otra rueda concordante, dispuesta  
25 solidaria del eje de arrastre de la película y accionador del obturador, eje movido por el propio observador

200624



o espectador desde el frente del aparato según relacio-  
nado en la patente principal.

5 3 - Mejoras en el objeto de la patente principal  
número 197509, según reivindicaciones 1 y 2, de acuerdo  
con las cuales el diafragma-pick-up va montado en un  
brazo que forma trompa y se articula a la caja porta-  
foco luminoso, con la que comunica y que pasa así a  
desempeñar función de caja de resonancia, caja que que-  
10 da por detrás de la pantalla translúcida, según relacio-  
nado en la patente principal.

4 - Mejoras en el objeto de la patente principal  
número 197509, concedida por "Aparato para paso y vi-  
sión aumentada de imágenes sobre película".

15 Consta la presente Memoria  
Descriptiva de cinco hojas mecanografiadas  
escritas por una sola cara, numeradas del 1 al  
5 y con sus líneas numeradas, a su vez, de  
cinco en cinco y de dos hojas con dibujos,  
anexas.

20

Barcelona, 17 noviembre 1951  
P.A.

Don Tomas Nicolau Grifó

200024

Das hojas, 1.

FIG. 1

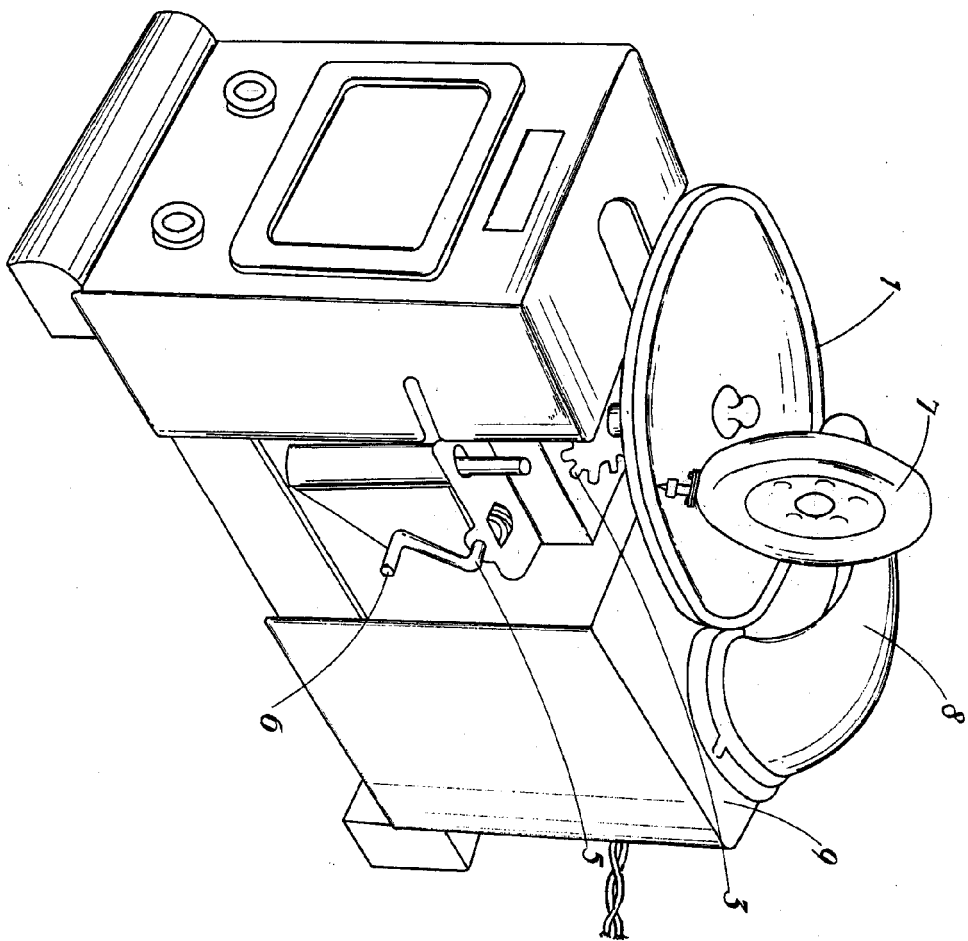

Escalof variable.

Barcelona, 17 noviembre 1951  
P.A.

A handwritten signature in black ink, appearing to be 'T. Nicolau Grifó', located at the bottom right of the page.

Don Tomas Nicolau Grifo

200024

Dos hojas, 2.



FIG. 2

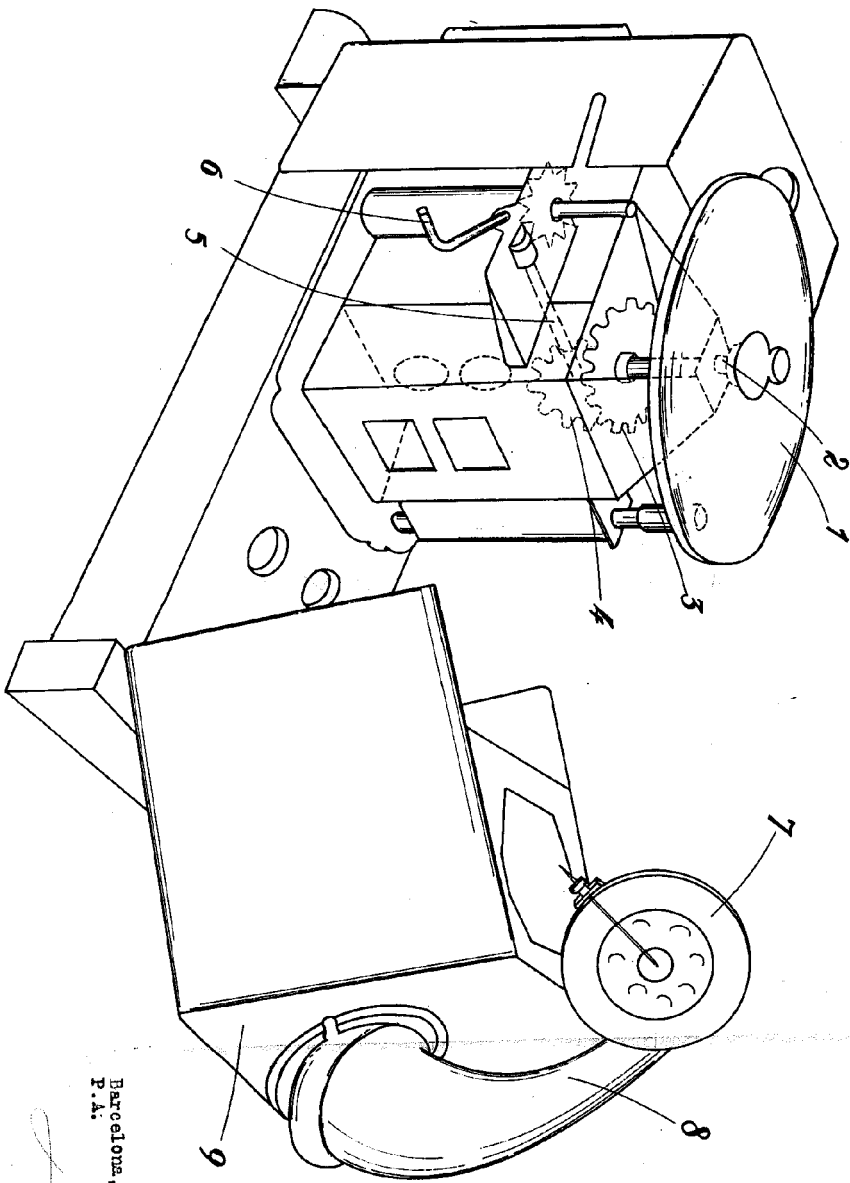

Escalera variable.

Barcelona, 17 noviembre 1951  
P. A.