

F. C. 12-11-1975

200605

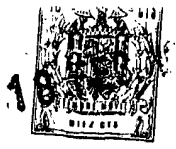

A63D

MEMORIA DESCRIPTIVA

=====

5.

Correspondiente a la solicitud de registro de Modelo de Utilidad, que por veinte años, se solicita para todo el territorio nacional, a favor de la firma "AIRGAM, S.A.", de nacionalidad española, residente en HOSPITALET DE LLOBREGAT (Barcelona) Carretera del Medio s/nº. (Frente a Calle Roca Umbert), - - - - -

p o r

"JUEGO DE SOBREMESA"

=====

10.

El presente Modelo de Utilidad se refiere a un juego de sobremesa que, en virtud de su nueva concepción y especiales particularidades de realización, resulta sumamente recreativo.

15.

El juego en cuestión es del tipo que comprende una caja alargada aplanada e inclinada en el sentido de la

200805

18



- longitud, cubierta por una tapa constitutiva de un tablero de juego para la circulación de unas bolas impulsadas por un lanzador convencional previsto en el ángulo inferior derecho del tablero el cual presenta una serie de obstáculos deflectores de las bolas y orificios de entrada de las mismas en la citada caja, en cuyo fondo existen unas guías para dirigir a las bolas hasta respectivos cajetines colectores situados en el borde extremo inferior de la caja y provistos de referencias indicativas de puntos ganados con cada bola recogida, en el borde inferior de la cual caja se encuentra, además, un cajetín de recogida de bolas perdidas que entran en tal cajetín por entre los extremos convergentes de dos impulsores de tipo conocido articulados en los laterales del tablero, solicitados elásticamente hacia la posición de reposo y accionables por dichos laterales. La caja comporta un motor de cuerda de eje saliente hacia arriba y dotado de un pomo que sobresale del tablero para cargar la cuerda, con cuyo eje está solidarizado un disco que se aloja en la caja y está provisto de brazos radiales que empujan a unas plaquitas deslizantes o articuladas en la cara posterior del tablero y solicitadas elásticamente hacia una posición en la que cierran sendos orificios que son abiertos por los aludidos brazos para permitir la entrada de bolas en la caja, cuyos brazos accionan, además, unos disparadores automáticos que lanzan bolas a otro disparador, que es también accionado por los brazos del disco solidario del motor, de modo que hace saltar las bolas hasta un retardador de la entrega de las mismas a un orificio del tablero, donde la bola caída pone en funcionamiento por su propio peso a un liberador de bolas perdidas almacenadas en un colector para su paso a
- 5.
- 10.
- 15.
- 20.
- 25.
- 30.

20005

18



la caja y al oportuno cajetín de recogida de bolas premiadas.

5.

Para facilitar la explicación más detallada, se acompañan unos dibujos en los que se ha representado un caso práctico de realización que se cita sólo a título de ejemplo no limitativo del alcance de este Modelo de Utilidad.

En dichos dibujos:

10.

La figura 1 es una vista en planta superior del juego de sobremesa.

La figura 2 es la vista superior en planta de la caja desprovista de la tapa.

Y la figura 3 corresponde a la vista de la tapa considerada por su cara posterior.

15.

De acuerdo con los dibujos, el juego de sobremesa que se describe consta de una caja alargada aplanada -1- cubierta por una tapa -2- en la que está formado un tablero de juego -3- para la circulación de unas bolas -4- impulsadas por un lanzador -5- previsto en el ángulo inferior derecho del tablero y solicitado elásticamente hacia la posición de disparo. Con este disparador se combina un alimentador de bolas al mismo, que consta de un entrante rebajado -6- formado en la caja y en el que desemboca una guía -7- de bolas prevista en el fondo de la caja, en cuyo entrante está montado un bracillo -8- que se pulsa mediante un botón -9- saliente de la caja y solicitado hacia arriba por un resorte, cuyo bracillo, al ser pulsado, deja pasar una bola hasta una aleta -10- solidaria de un eje -11- giratorio debajo del tablero y accionable por medio de una manija radial -12- para empujar a las bolas con la aleta -10- y hacerlas subir por una rampa -6a- del entrante -6-

20.

25.

30.



200605

5.

hasta un asiento -13- donde actúa el disparador -5-, estando la aludida aleta tensada por un hilo elástico -14- hacia la posición inactiva. Las bolas se pueden introducir manualmente en el entrante -6- del alimentador a través de un orificio -15- de la tapa. o bien se pueden colocar directamente en el asiento -13-, introduciéndolas por un orificio -16-.

10.

El tablero -3- junto con la caja -1- se coloca en posición un tanto inclinada para la realización del juego y el mismo presenta una serie de obstáculos -17- de deflectores de las bolas, así como orificios -18- para la entrada de las mismas en la caja -1- en cuyo fondo se han previsto unas guías que se definen entre unos tabiquillos -19- y conducen a las bolas hasta unos cajetines -20- y

15.

-21- situados en el borde extremo inferior al exterior de la caja donde se recogen las bolas, cuyos cajetines estarán ventajosamente provistos de referencias indicativas de puntos ganados con las bolas recogidas. En dicho borde inferior de la caja se encuentra, además, un cajetín central -22- de recogida de bolas perdidas no premiadas que entran en el mismo por entre los extremos convergentes de dos impulsores -23- constituídos por sendas palancas acodadas que se articulan a la tapa -2- y que, solicitadas hacia la posición de reposo por hilos elásticos -24-, son accionables por medio de respectivos pulsadores -25- articulados a ellas y salientes por los laterales del tablero.

20.

25.

30.

En la caja -1- está montado un motor de cuerda -26- cuyo eje -27- sale hacia arriba y está provisto de un pomo cilíndrico -28- poseedor de aletas diametralmente opuestas, que sobresale del tablero y es apto para cargar la cuerda. Del eje -27- del expresado motor es solidario

200605

18 FEB 1973



5. un disco -29- alojado en la caja y dotado de brazos radiales -30- que empujan a unas plaquitas -31- poseedoras de un resalto -31a- contra el que actúan dichos brazos y articuladas a la cara posterior del tablero, cuyas plaquitas están solicitadas por sendos muelles -32- hacia una posición en la que cierran respectivos orificios -18-, de manera que éstos son abiertos por los referidos brazos -30- para permitir la entrada de bolas en la caja. Los expresados brazos accionan, además, dos disparadores de bolas, 10. constituídos por sendas plaquitas -33- y -34- deslizantes sobre la cara posterior del tablero y poseedoras de respectivos salientes extremos de leva -35- y -36- sobre los que actúan dichos brazos empujadores -30- cuyas plaquitas comprenden otros tantos resaltos perpendiculares -37- que 15. son pasantes a través de orificios colisos de guía -38- previstos en el tablero y están dotados de una gargantilla de retención encajada en los bordes de dichos orificios; cuyos resaltos presentan una cara anterior plana y constituyen los elementos impulsores de las bolas, que actúan 20. por la acción de un resorte de retorno -39- que solicita a las plaquitas -33- y -34-, para producir el disparo cuando los brazos empujadores -30- abandonan los respectivos salientes -35- y -36- de tales plaquitas. Las mismas quedan guiadas sobre la cara posterior del tablero por medio 25. de sendas pestañas -33' y -34'- otros tantos tetones adyacentes del tablero.

30. Los referidos disparadores lanzan las bolas -4- a otro disparador constituido por una plaquita -40- articulada a la cara posterior del tablero y provista de un resalto -41- que sobresale a través de una colisa -42- del propio tablero, alrededor de cuya colisa el tablero pre-

- 6 -  
200605



5. senta un entrante y una pantalla -43- para la recepción de las bolas enviadas por los disparadores -33- y -34-. A la citada plaquita -40- se articula un dedo -44- tensado por un hilo elástico -45-, sobre cuyo dedo actúan los brazos empujadores -30- afectos al disco -29-, estando la plaquita sometida a la acción de un resorte -46- de retorno que provoca el disparo de las bolas, efectuado por el resalto -41-, cuando los brazos empujadores -30- abandonan al dedo -44- articulado a la plaquita. La misma se combina con una pestaña -47- de retención prevista en el tablero y con un tetón de tope -48- asimismo formado en el tablero.

10. El disparador -40- hace saltar las bolas hasta el interior del pomo cilíndrico -28- de accionamiento del motor de cuerda que va girando lentamente al descargarse la cuerda y que, al mismo tiempo, constituye un retardador de la entrega de las bolas a un orificio -49- del tablero, donde la bola caída pone en funcionamiento un liberador de bolas en un colector, cuyo pomo -28- presenta dos aberturas diametralmente opuestas -50- para el paso de las bolas.

15. El indicado liberador de bolas consiste en una palanca -51- que oscila en la caja cuando por el orificio -49- cae sobre ella una bola la cual rueda sobre tal palanca y pasa por una guía formada entre dos de los antedichos tabiquillos -19-, llegando al cajetín colector -21- de bolas premiadas. La palanca -51-, al oscilar, provoca la oscilación en la caja de una segunda palanca -52- sometida a la acción de un contrapeso -53- y poseedora de una aleta extrema -54- que en la posición de reposo de tal palanca sobresale por una rendija formada en el fondo -55- del colector de bolas, constituido por un cajetín acanalado a

20.

25.

30.

200605



- modo de túnel -56- de la tapa -2-, y en el que entran las bolas por un extremo, las cuales son retenidas por dicha aleta. Al oscilar la palanca -52- como se ha explicado, la aleta retenedora se oculta debajo del fondo del cajetín -56- y deja pasar a las bolas por un orificio lateral extremo hasta un orificio -57- que, previsto en el tablero, permite la entrada de las bolas en la caja donde las mismas golpean a un timbre -58- y caen sobre una guía que las conduce al cajetín de bolas premiadas -20-. El contrapeso -53- sobresale por un orificio debajo de la caja y posibilita el accionamiento manual del liberador de bolas.
- 5.
- 10.

- Debe hacerse constar que el Modelo, dentro de su esencialidad, puede ser llevado a la práctica en otras formas de realización que difieran tan sólo en detalle de la indicada únicamente a título de ejemplo, a las cuales alcanzará asimismo la protección que se desea obtener. Podrá, por tanto, fabricarse el juego de sobremesa en cuestión en cualquier configuración y tamaño y con los materiales y medios más convenientes, por quedar todo ello comprendido en el espíritu de las siguientes reivindicaciones.
- 15.
- 20.

N O T A

Se reivindica como objeto del presente Modelo de Utilidad:

- 25.
- 1ª.- Juego de sobremesa, del tipo que comprende una caja alargada aplanada e inclinada en el sentido de la longitud, cubierta por una tapa constitutiva de un tablero de juego para la circulación de unas bolas impulsadas por un lanzador convencional previsto en el ángulo inferior dere-



200605

- cho del tablero el cual presenta una serie de obstáculos deflectores de las bolas y orificios de entrada de las mismas en la citada caja, en cuyo fondo existen unas guías para dirigir a las bolas hasta respectivos cajetines colectores situados en el borde extremo inferior al exterior de la caja y provistos de referencias indicativas de puntos ganados con cada bola recogida, en el borde inferior de la cual caja se encuentra, además, un cajetín de recogida de bolas perdidas que entran en tal cajetín por entre
5. los extremos convergentes de dos impulsores de tipo conocido articulados en los laterales del tablero, solicitados elásticamente hacia la posición de reposo y accionables desde dichos laterales, caracterizado dicho juego porque la caja lleva montado un motor de cuerda de eje saliente hacia arriba y provisto de un pomo sobresaliente del tablero para cargar la cuerda, de cuyo eje es solidario un disco alojado en la caja y dotado de brazos radiales que empujan a unas plaquitas deslizantes o articuladas a la cara posterior del tablero y solicitadas elásticamente hacia una posición en la que cierran respectivos orificios, de manera que tales orificios son abiertos por los aludidos brazos para permitir la entrada de bolas en la caja, cuyos brazos accionan, además, unos disparadores automáticos que lanzan bolas a otro disparador, que es también accionado por los antedichos brazos del disco solidario del motor, de modo que hace saltar las bolas hasta un retardador de la entrega de las mismas a un orificio del tablero, donde la bola caída pone en funcionamiento por su propio peso a un liberador de bolas perdidas almacenadas en
10. un colector, para su paso a la caja y al oportuno cajetín de recogida de bolas premiadas.
- 15.
- 20.
- 25.
- 30.

200605



5. 2a.- Juego de sobremesa, según la reivindicación anterior, caracterizado por el hecho de que los disparadores accionados por los brazos del disco están constituidos cada uno de ellos por una plaquita desplazable debidamente guíada deslizando contra la cara posterior del tablero, cuya plaquita presenta un resalto que sobresale de la superficie del tablero a través de una colisa y es el elemento impulsor de las bolas que actúa por la acción de un muelle de retorno que solicita a la plaquita para producir el disparo cuando los precitados brazos abandonan un saliente de la plaquita, contra el que actúan.

10. 3a.- Juego de sobremesa, según las reivindicaciones anteriores, caracterizado por el hecho de que el disparador que hace saltar las bolas hasta el retardador de entrega al tablero está constituido por una plaquita articulada a la cara posterior del mismo y provista de un resalto que sobresale por una colisa al exterior del tablero y forma el elemento impulsor de las bolas, alrededor de cuya colisa está formado un entrante y una pantalla posterior para recepción de las bolas, a cuya plaquita se articula un dedo tensado elásticamente y sobre el que actúan los brazos empujadores formados en el disco, estando la plaquita solicitada por un muelle de retorno para provocar el disparo de las bolas cuando los brazos empujadores abandonan al dedo antedicho.

15. 4a.- Juego de sobremesa, según las reivindicaciones anteriores, caracterizado por el hecho de que el retardador de entrega de bolas al orificio del tablero para el accionamiento del liberador de bolas está constituido por el mismo como solidarizado con el eje del motor para cargar la cuerda, y que gira al descargarse la misma, cuyo po-

20.  
25.  
30.

200605



mo es cilíndrico, hueco y poseedor de dos aberturas inferiores diametralmente opuestas de paso de bolas.

5. 5a.- Juego de sobremesa, según las reivindicaciones anteriores, caracterizado por el hecho de que el liberador de bolas consiste en una palanca que oscila en la caja cuando una bola cae sobre ella por el orificio dejando pasar la bola por una de las guías interiores hasta el correspondiente cajetín de recogida de bolas premiadas, cuya palanca provoca la oscilación de una segunda palanca en la caja, que es portadora de una aleta extrema que se oculta a través de una rendija de guía debajo del colector de bolas perdidas, constituido por un cajetín formado en el tablero, para dejar pasar las bolas hasta el orificio que, previsto en el tablero, permite la entrada de las
10. bolas en la caja, cuya segunda palanca está dotada de un contrapeso que sobresale por un orificio debajo de la caja para el accionamiento del liberador manualmente.

15. 6a.- Juego de sobremesa, según las reivindicaciones anteriores, caracterizado por el hecho de comprender un alimentador de bolas al disparador del ángulo inferior derecho del tablero, que consta de un entrante rebajado formado en la caja y en el que desemboca una guía prevista en el fondo de la misma, en cuyo entrante está montado un bracillo pulsable mediante un botón saliente de la caja y solicitado hacia arriba por un resorte, cuyo bracillo sitúa la primera bola ante una aleta solidaria de
20. un eje giratorio debajo del tablero y accionable por medio de una manija radial para empujar a las bolas con la aleta y hacerlas subir una a una, por una rampa del entrante, hasta un asiento donde actúa el disparador lateral, estando la aludida aleta tensada elásticamente hacia la posi-
- 25.
- 30.

200605

18 F



ción inactiva.

7ª.- JUEGO DE SOBREMESA.

Según se describe y reivindica en la presente Memoria descriptiva que consta de once hojas foliadas y escritas por una sola cara y acompañada de una hoja de dibujos.

5.

Madrid, a dieciocho de Febrero de mil novecientos setenta y cuatro.

P.A.,  
A. Aricho  
p. p.

Fig. 1

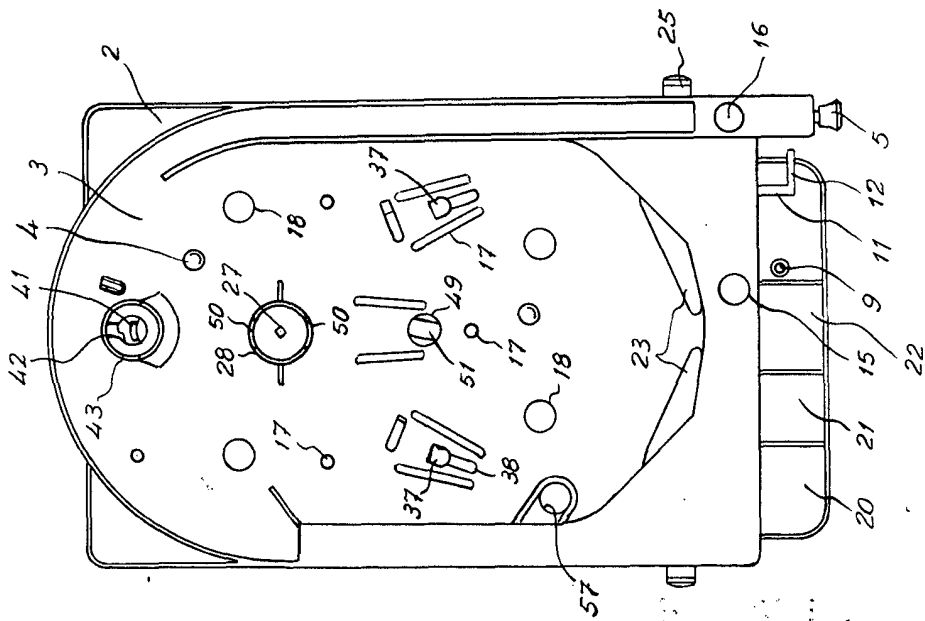

Fig. 2

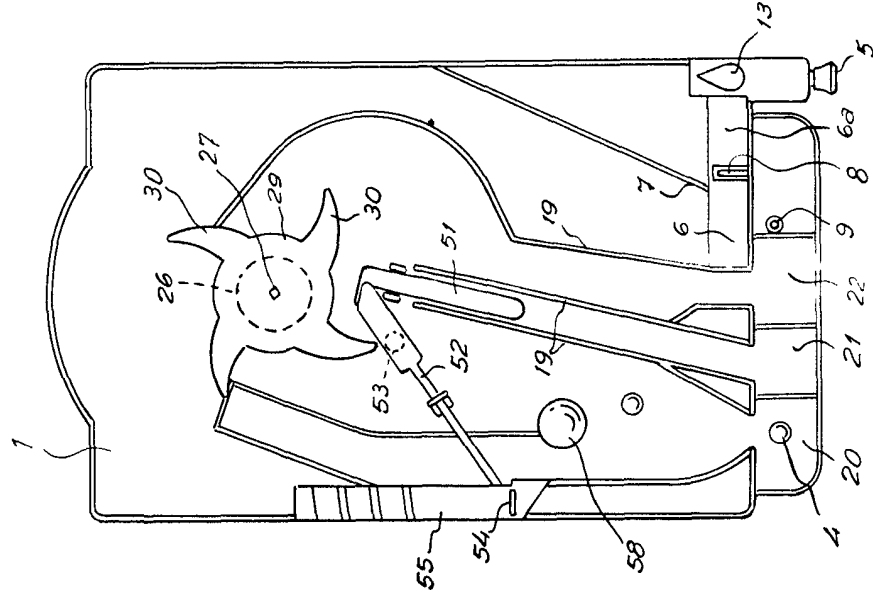
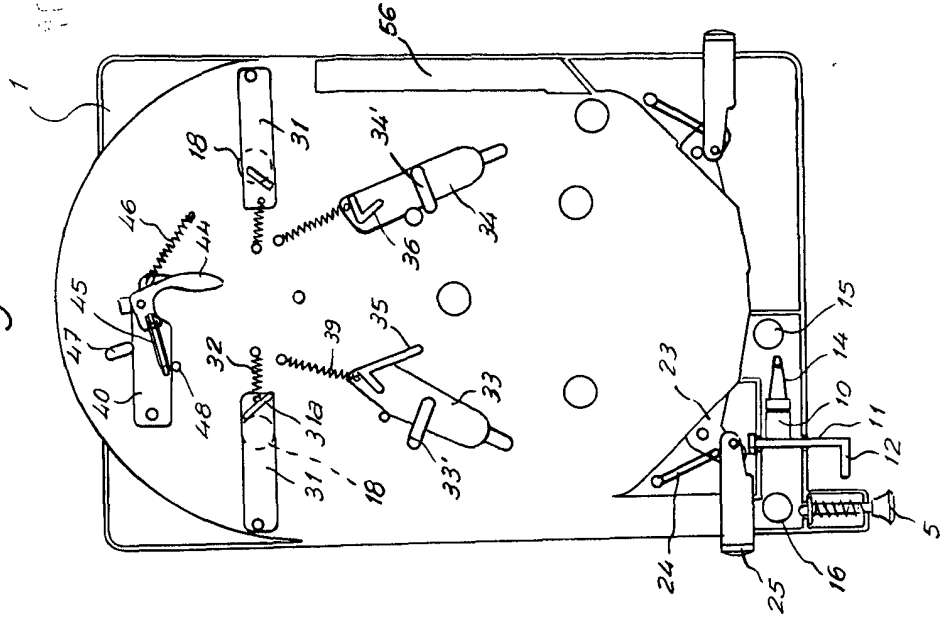

Fig. 3



Madrid, 18 Febrero 1972.

P. A.

A. Aricho,  
 P. P. Aricho

