

2478

0.11006

200566



- 5 1974

MODELO DE UTILIDAD

Cl. *A42B*

M E M O R I A   D E S C R I P T I V A

sobre:

"DISPOSITIVO PARA LA FIJACION DE ADORNOS SOBREPUESTOS  
EN GORROS DE BAÑO U OTROS OBJETOS MOLDEADOS DE GOMA"

Solicitante: CAPELLA, S.A.,  
entidad española, establecida en  
SANTA MARIA DE BARBARA (Barcelona),  
Carretera de Barcelona, s.n.



La presente solicitud se refiere a un dispositivo para la fijación de adornos sobrepuestos en gorros de baño u otros objetos moldeados de goma, del tipo de los que utilizan para la fijación de cada adorno un órgano  
5 de encaje constituido por un vástago cilíndrico terminado por un extremo en una brida discoidal y dotado en el otro extremo de una cabeza superior adaptada para el encaje en ella de un adorno.

Es muy corriente aplicar adornos sobrepuestos en  
10 gorros de baño, gorros de playa, etc., por ejemplo flores, hojas, pétalos, plumas u otros, de modo que sobresalgan del gorro y queden parcialmente sueltos.

Estos adornos sobrepuestos se fijan por lo general mediante pegado, realizando éste con disolución de goma  
15 u otro pegamento. Tal pegado, sin embargo, tiene el inconveniente de requerir mucha mano de obra y mucho tiempo por lo que su realización resulta muy costosa, ya que es preciso sostener cada adorno aplicado al gorro hasta que el pegamento esté seco. De lo contrario se corre el riesgo  
20 de que el adorno se desplace o se desprenda.

En los gorros que llevan moldeados en su pared unos orificios ciegos, los adornos se sujetan en éstos por medio de órganos de encaje, pero en los sistemas conocidos la sujeción conseguida no es muy segura, desprendiéndose los  
25 adornos con facilidad, aparte de que el montaje requiere también mucha mano de obra y tiempo.

El dispositivo objeto de la presente solicitud eli-

200566



974

mina por completo los inconvenientes mencionados y, en su  
 esencia, se caracteriza porque la superficie externa del  
 gorro de baño u objeto moldeado de goma está recubierta  
 de múltiples pares de orejetas laminares flexibles, dis-  
 5 puestas en sentido sensiblemente perpendicular a dicha  
 superficie externa, de modo que las dos orejetas de cada  
 par, paralelas y enfrentadas entre sí, están provistas  
 de sendos orificios transversales pasantes, de menor  
 diámetro que el de la cabeza del vástago de un órgano de  
 10 encaje, adaptados para encajar en dicho vástago de un  
 correspondiente órgano de encaje cuya brida se apoya en  
 la porción de superficie externa del objeto moldeado de  
 goma comprendida entre las dos orejetas de un par de ellas,  
 mediante previa inclinación de dichas orejetas hasta que  
 15 ambos orificios pasantes queden verticalmente alineados y  
 superpuestos, en planos paralelos a la superficie del gorro  
 u objeto moldeado, pudiendo encajarse entonces el respectivo  
 adorno en el propio órgano de encaje por encima de las dos  
 orejetas flexibles.

20 En los dibujos adjuntos se ilustra, a título de ejem-  
 plo no limitativo, una forma de realización del dispositivo de  
 que se trata.

La Fig. 1 muestra una vista en perspectiva de una  
 porción de superficie de un gorro de baño o de un objeto  
 25 moldeado, en la que puede apreciarse un par de orejetas; y

la Fig. 2 ilustra una vista en alzado de uno de los  
 órganos de sujeción, fijado al gorro u objeto moldeado



mediante un par de orejetas y provisto de un correspondiente adorno, esquemáticamente representado.

En las figuras mencionadas se representa con 1 la pared del gorro de baño u objeto moldeado, con 2 las citadas orejetas que constituyen un par de ellas, con 3 el órgano de encaje y con 4 una cualquiera de las piezas de adorno.

Cada órgano de encaje 3 está constituido por un vástago 5 terminado por un extremo en una brida discoidal 6 y dotado en el otro extremo de una cabeza 7 superior de mayor diámetro, adaptada para retener un adorno 4 en el vástago 5.

Las orejetas 2 están provistas de sendos orificios transversales pasantes 8, de menor diámetro que el de la cabeza 7 del vástago 5 de un órgano de encaje 3, de modo que al adoptar dichas orejetas 2 una posición mutua inclinada, los respectivos orificios 8 quedan superpuestos y verticalmente alineados en planos paralelos a la superficie 1 del gorro u objeto moldeado. En tal disposición, el vástago 5 penetra por ambos orificios 8 (Fig. 2) y sujeta el respectivo adorno 4, dispuesto por encima de las orejetas 2.

Se hace constar que todo cuanto no altere, cambie o modifique lo esencial del gorro de baño descrito, puede quedar sometido a variaciones de detalle.

N O T A:

4475



200566

N O T A

El Modelo de Utilidad que se solicita recae sobre las siguientes reivindicaciones:

1ª.- Dispositivo para la fijación de adornos sobre-  
5 puestos en gorros de baño u otros objetos moldeados de goma, del tipo de los que utilizan para la fijación de cada adorno un órgano de encaje constituido por un vástago cilíndrico terminado por un extremo en una brida discoidal y dotado en el otro extremo de una cabeza superior de  
10 mayor diámetro, adaptada para retener un adorno en el vástago, caracterizado porque la superficie externa del gorro de baño u objeto moldeado de goma está recubierta de múltiples pares de orejetas laminares flexibles, dispuestas en sentido sensiblemente perpendicular a dicha superficie ex-  
15 terna, de modo que las dos orejetas de cada par, paralelas y enfrentadas entre sí, están provistas de sendos orificios transversales pasantes, de menor diámetro que el de la cabeza del vástago de un órgano de encaje, adaptados para encajar en dicho vástago de un correspondiente órgano de  
20 encaje cuya brida se apoya en la porción de superficie externa del objeto moldeado de goma comprendida entre las dos orejetas de un par de ellas, mediante previa inclinación de dichas orejetas hasta que ambos orificios pasantes queden verticalmente alineados y superpuestos  
25 en planos paralelos a la superficie del gorro u objeto moldeado, pudiendo encajarse entonces el respectivo adorno en el propio órgano de encaje por encima de las dos

200566

200566



974

orejetas flexibles.

2ª.- DISPOSITIVO PARA LA FIJACION DE ADORNOS SOBREPUESTOS EN GORROS DE BAÑO U OTROS OBJETOS MOLDEADOS DE GOMA,

5 tal y como queda descrito y reivindicado en la presente memoria, que consta de seis hojas mecanografiadas por una sola cara y de una lámina de dibujos.

BARCELONA, 5 de Febrero de 1974.

CAPELLA, S.A.  
P.P.

J. GOMEZ-ACEBO Y MODET  
p. p. Fdo.: E. Ferragüela Colón

ESCALA VARIABLE

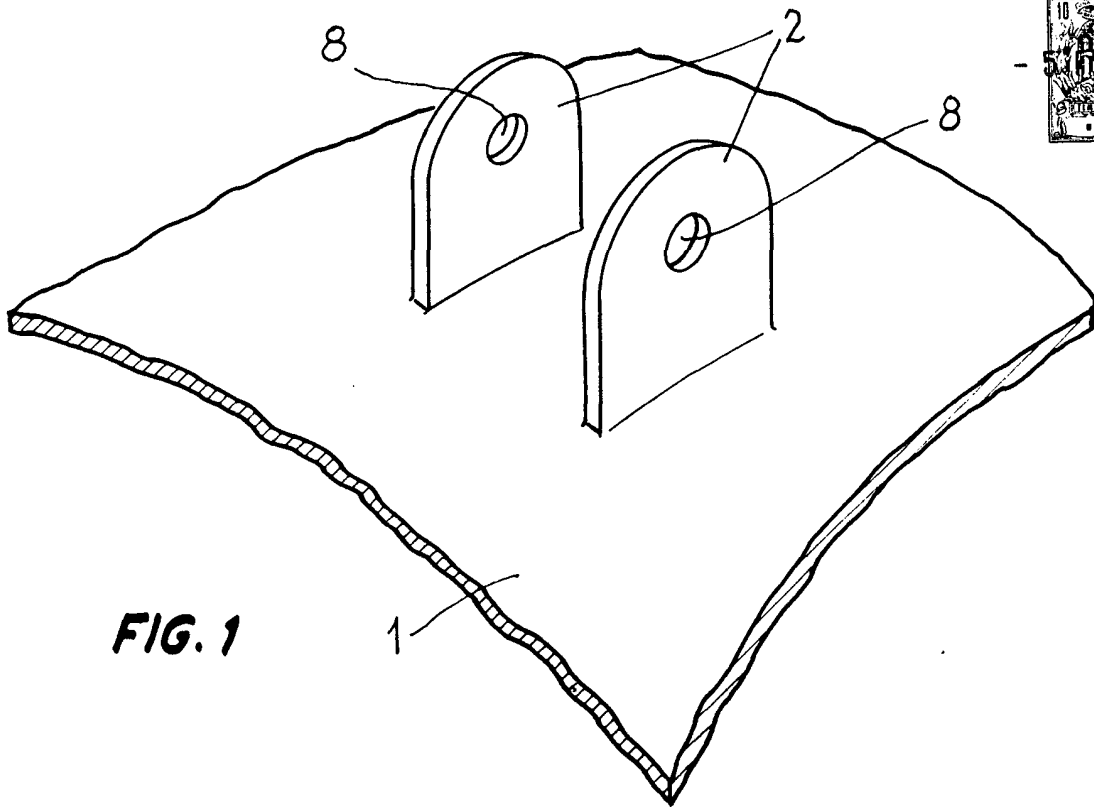

FIG. 1

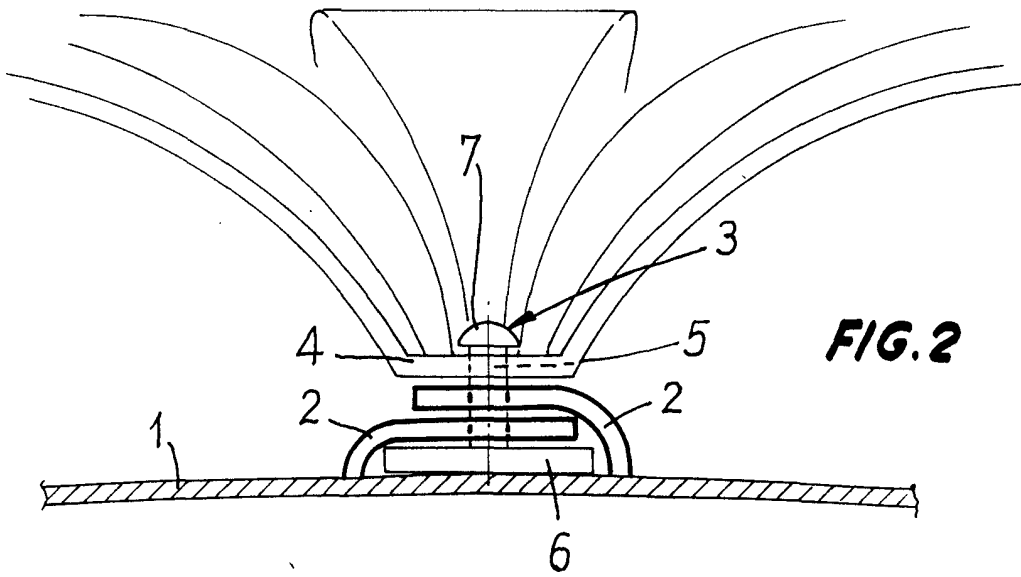

FIG. 2

BARCELONA, 5 de Febrero de 1974  
CAPELLA, S.A.  
P.P.

MODET  
Ingeniero de la especialidad de...