

10:3:76

200551



MEMORIA DESCRIPTIVA

que se acompaña a una solicitud de modelo de utilidad por veinte años, para España y sus Posesiones, por

MUEBLE BAJO, PERFECCIONADO, POR ELEMENTOS, PARA COCINAS Y SIMILAR

Solicitante : D. Antonio TIRADO DIAZ

Nacionalidad : Española

Residencia : ECIJA

Domicilio : San Agustín 4.

-----

200551

MEMORIA DESCRIPTIVA



43  
44

5

La presente invención recae sobre un mueble bajo perfeccionado de los del tipo que se acoplan por elementos, para cocinas, laboratorios, e instalaciones similares; más concretamente, la invención recae sobre encimera y tirador, incluyendo puerta, de muebles bajo de madera postformada, y tirados para mueble bajo de madera; en ambos casos, la encimera y el tirador son de madera, y más convenientemente (pero sin limitación) de madera de haya.

10

La invención aporta una gran funcionabilidad, resistencia y belleza del mueble dotado de estas características. De otra parte la sencillez constructiva de las mismas, ponen al mueble según la invención por encima de otros, de similar aplicación, de los que se hallen en el mercado.

15

Para mejor comprensión de esta memoria se acompañan los dibujos adjuntos que muestran un ejemplo de realización no limitativo, de los varios que caben en el cuadro general de la invención sin que el mismo se altere. En tales dibujos:

20

La fig. 1 muestra una vista frontal y un alzado lateral de un mueble bajo, según la invención, con la cimera, perfil de puerta y tirador, esencia de la misma.

La fig. 2 muestra el perfil de la puerta en sección.

La fig. 3 muestra el perfil de la cimera.

La fig. 4 muestra un frontal, un perfil y una planta del tirador, según la invención.

25

La fig. 5 muestra el mueble bajo, de cimera convencional pero dotado del tirador según la invención.

30

De conformidad con la invención referida a los dibujos adjuntos, el mueble bajo (1) bien sea de madera postformada o de madera simplemente (1) va dotado, como en el caso de la fig. 1, de una cimera (2) o encimera, (2) que presenta una plataforma plana horizontal, que en su parte posterior se dobla hacia arriba en ángulo recto de vértice interno redondeado, formando así un resal-



te posterior hacia arriba (3) cuyo plano inferior (3A) es machafla-  
nado. La parte delantera de esta encimera (2) referenciada con (4)  
presenta un engrosamiento de ángulos redondeados, que forma un  
35 estalón en su plano inferior, respecto al plano de la encimera (2)  
como se aprecia en el perfil de la fig. 3.

El perfil de la puerta (ver fig. 2, que corresponde a la sec-  
ción A-A de la fig. 1) es recto, pero sus ángulos son redondeados  
en sus laterales determinando que el plano delantero sea ligeramente  
40 menor que el posterior como se ve en dicha fig. 2.

El tirador está constituido por una pieza que se halla for-  
mada por una base de fondo (7) de la que hacia adelante surge un  
saliente (5) de menor anchura, que en su parte superior muestra  
un leve resalte (6) respecto a una especie de canal longitudinal  
45 formada por un perfil cóncavo en el punto en que este tirador se  
une a su propia base de fondo (7). La parte o borde inferior del  
tirador (8) muestra un saliente hacia abajo, de plano frontal bi-  
selado, como también se aprecia en el perfil de la fig. 4.

Este tirador sirve indistintamente para cajones y es aplica-  
50 ble a puertas. En el ejemplo de realización de la fig. 5 aparece  
acoplado a un mueble de cimera (c) convencional.

Finalmente, tras lo descrito sólo resta señalar que en la  
presente invención caben cuantas variantes de realización como  
sean posibles sin que se altere su esencia, pudiéndose realizar  
55 su objeto en toda clase de materiales, formas y tamaños adecuados  
sin limitación.

NOTA - Descrito suficientemente lo que antecede sólo resta señalar  
que lo que se declara propio, nuevo y útil del solicitante es lo  
60 contenido en las siguientes:



6 FEB.

65

1 - Mueble bajo, perfeccionado, por elementos, para cocinas y similar, y preferentemente para muebles de madera y de madera postformada, caracterizado por el hecho de constar de una encimera que presenta una plataforma plana, horizontal, que en su parte posterior se dobla hacia arriba en ángulo recto, de vértice interno redondeado y borde libre suavizado, formando un realze posterior de dicha encimera hacia arriba, cuyo plano inferior, opuesto al vértice interno redondeado es achaflanado; teniendo esta encimera su parte delantera formando un engrosamiento de ángulos redondeados, que forma un escalón saliente respecto al plano inferior de la encimera.

70

75

2 - Mueble bajo, según reivindicación 1ª caracterizado por que el perfil de sus puertas está formado por dos planos rectos, el interior algo más ancho que el exterior, y que se unen entre sí por sendos bordes suavemente curvados, evitando aristas vivas.

80

3 - Mueble bajo, según reivindicaciones 1 y 2 caracterizado porque el tirador o tiradores del mismo están constituidos por una pieza formada por una base de fondo de que hacia su parte frontal delantera surge un saliente de algo menor anchura, que en su borde superior muestra un leve resalte respecto a una especie de canal longitudinal formada por un perfil cóncavo en el punto en que este tirador se une a su propia base de fondo.

85

4 - Mueble bajo, según reivindicación 3 caracterizado por que la parte o borde inferior de este tirador muestra un saliente hacia abajo, de plano frontal biselado, como también lo son los laterales.

90

5 - MUEBLE BAJO, PERFECCIONADO, POR ELEMENTOS, PARA COCINAS Y SIMILAR.

- - - - -

10-3-78

-5-

200551



16 FEB

Todo según se describe en la presente memoria, que consta de cinco hojas foliadas y escritas por una sóla cara con un total de noventa y tres líneas, y dibujos anexos.

-----

MADRID 16 febrero 1974

P.a.

200551

D. ANTONIO TIRADO DIAZ

HOJA UNICA

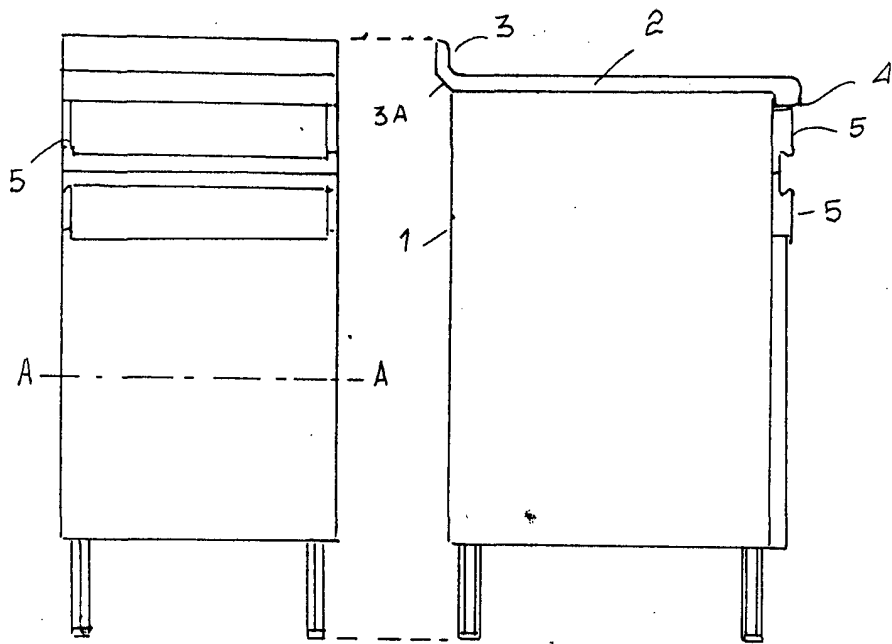

Fig. 1

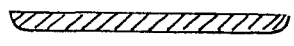

Fig. 2

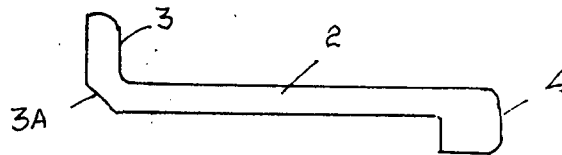

Fig. 3

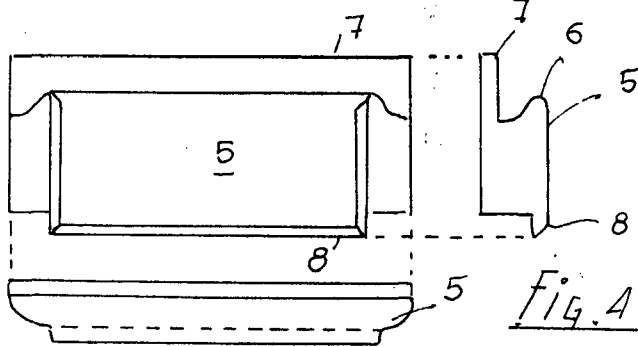

Fig. 4

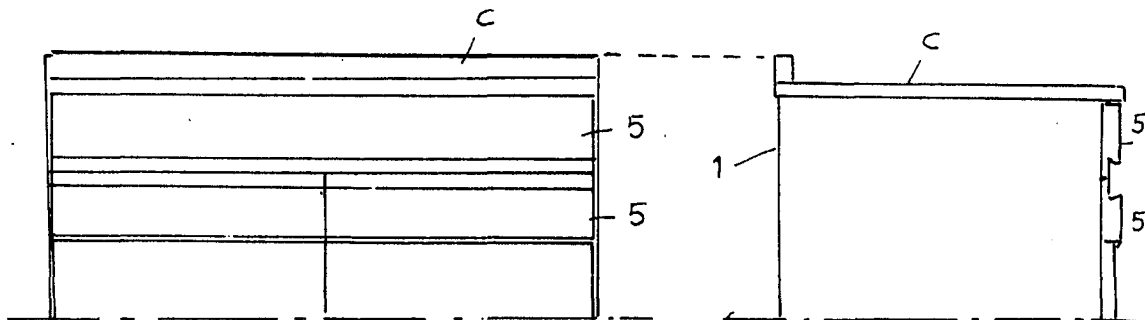

Fig. 5

MADRID 16 febrero 1974

ESCALA VARIABLE

