

16 F



# memoria descriptiva

|              |
|--------------|
| UN. CL. A637 |
|--------------|

200537

MODELO DE UTILIDAD  
=====

Que se solicita en España por veinte años, a favor de D. VICTORIANO BOLOS DOMINGO, de nacionalidad Española, residente en VALENCIA (10), Avenida - de Suecia, nº 15, por:

"TURISMO UTILITARIO DE JUGUETE"

... 000 ...



Se refiere el modelo a un turismo de tipo utilitario de juguete que imita un vehículo pequeño, biplaza, imitando un topolino descapotado que está formado por una pieza enteriza que configura toda la carrocería y otra plana que forma el chasis donde se organizan unos órganos mecánicos de tracción delantera de sencilla constitución.

Uno de los detalles del modelo es que el chasis antedicho presenta un vaciado delantero para acoplamiento de una caja de mecanismos que están, fundamentalmente, mandados por un volante de inercia que se carga por fricción y manda las propias ruedas delanteras.

Otro detalle es que el chasis, en la parte posterior, presenta otra depresión para acondicionamiento de un eje trasero que manda unas ruedas locas.

Una idea más amplia de las características del modelo la realizaremos a continuación al hacer referencia a la lámina de dibujos que a ésta memoria



se acompaña en la que, de manera un tanto esquemática y tan sólo por vía de ejemplo, se representan los detalles preferidos del conjunto.

En los dibujos:

5.- La figura 1a, es una vista en sección cortada longitudinal y verticalmente.

La figura 2a, es una vista en planta superior del chasis y órganos de mecanismos.

10.- La figura 3a, es una vista en alzado lateral del conjunto.

La figura 4a, es una vista en planta del mismo vehículo.

15.- Aludiendo a las referencias numéricas de dicha lámina de dibujos vemos que el conjunto está formado por una pieza enteriza -15- que configura la carrocería total del conjunto y una plataforma o chasis -1- donde se organiza todo el grupo mecánico y los cuales se unen por sencillos medios de entalladura.

20.- Dicho chasis -1- presenta un cajeadado o depre -



- sión delantera -2- donde se ajusta y monta la caja de mecanismos -6- que consta de pestañas -7- de montaje que encierra un volante de inercia de varios discos pesados -14- y va montado en un eje transversal que manda un rodillo estriado -13- que coordinan con los engranajes -12-, -11- y -10-, éste último montado en el eje transversal -8- de las ruedas delanteras de tracción -9- que, por su propia fricción cargan el volante de inercia -14- y éste a su vez, manda las ruedas para la marcha del conjunto que se ve completado con otro juego de ruedas traseras locas -5- montadas en un eje transversal -4- que queda comprendido en el semi-tambor o depresión -3- del chasis -1-.
- 5.- La carrocería -15- configurada de una sola pieza presenta relieves laterales -17- y -19- imitando las aletas correspondientes; unos resaltes encima de éstos que imitan los faros, un vaciado central que imita el conjunto de asientos en un conjunto general descapotable con un resalte -21- imitan-
- 10.-
- 15.-
- 20.-



do la capota y otro delantero imitando el parabrisas -24- y otro -23- relativo al volante. En la parte posterior presenta un resalte circular imitando la rueda de repuesto y unos salientes -18- y -18a-, imitando las defensas o para-choques.

5.-

Una vez descrita convenientemente la naturaleza del modelo se hace constar a los efectos oportunos que el mismo no queda limitado a los detalles exactos de ésta exposición, sino que por el contrario, en él, se podrán introducir aquellas modificaciones de detalle que las circunstancias y la práctica pudieran aconsejar, siempre y cuando no se alteren las características esenciales del mismo que se resumen en las siguientes:

10.-

15.-

REIVINDICACIONES

=====

1a.- "TURISMO UTILITARIO DE JUGUETE", del tipo formado por dos únicas piezas ensambladas por sencillos medios de entalladura y que se caracteriza porque una de las piezas configura la carrocería enteriza del vehículo imitando un coche utilitario

20.-



tipo topolino descapotado, biplaza de corte anti-  
guo con resaltes imitando el parabrisas, volante,  
rueda de repuesto, faros y aletas y defensas y -  
otra que integra un chasis enterizo que presenta  
5.- una depresión delantera con entalladuras machos  
para recibir la caja de mecanismos y en la parte  
posterior otra para recibir el eje de las ruedas  
traseras que van locas.

2a.- "TURISMO UTILITARIO DE JUGUETE", conforme  
10.- la reivindicación anterior, los mecanismos están  
formados por un volante de inercia comprendidos en  
dicha caja que manda un juego concatenado de engra-  
najes que manda un eje de tracción delantera que  
comporta sus respectivas ruedas las que, al fric-  
15.- cionar, autocargan dicho volante para el despla-  
zamiento recíproco del conjunto.

3a.- "TURISMO UTILITARIO DE JUGUETE",  
Según se describe y reivindica en la presente  
memoria descriptiva que consta de siete hojas me-  
20.- canografiadas por una sóla de sus caras y lámina -



de dibujos que la ilustra.

MADRID, 16 FEB, 1974

EL AGENTE OFICIAL

A. L. DE LA HERRAN  
P.P.

A handwritten signature in black ink, appearing to read "A. L. de la Herran". The signature is written in a cursive style and is positioned below the typed name. A long, thin vertical line extends downwards from the end of the signature.

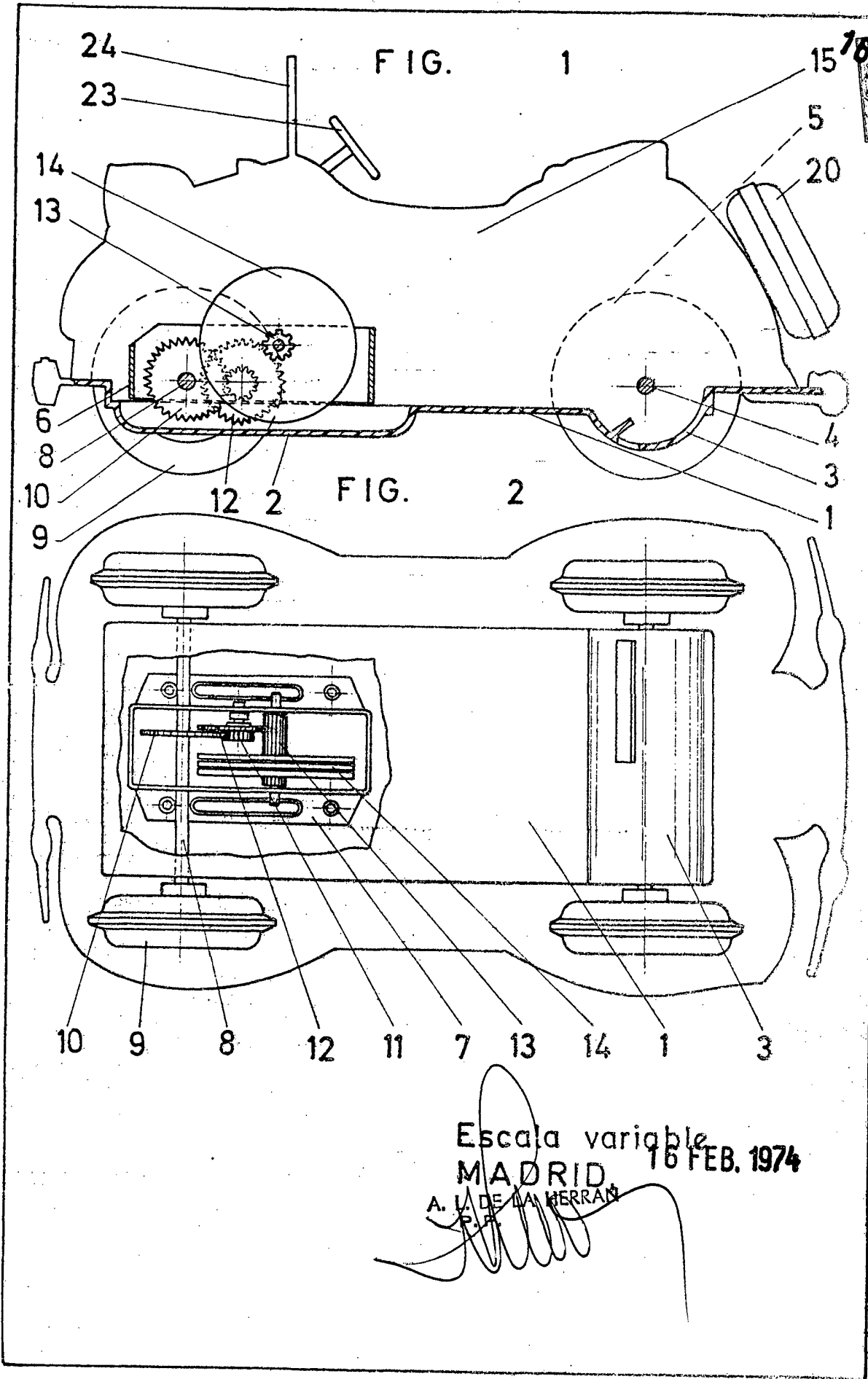

Escala variable  
MADRID, 16 FEB. 1974  
A. L. DE LA HERRAN

