

200519

Int. Cl.: A01B
----------------

MODELO DE UTILIDAD

por veinte años en España, a favor de DON SALVADOR ROIG FERRER Y DON JOSE ROIG FERRER, ambos de nacionalidad española, residentes en Alginet (Valencia) Eulalia Escobet, núm. 4, por:

"MAQUINA ARRANCADORA DE VIDES"

ooOoo

MEMORIA DESCRIPTIVA

5 Como su enunciado indica, consiste la presente invención en una máquina arrancadora de vides, la cual por sus características esenciales, debe ser considerada como un Modelo de Utilidad por veinte años en España, todo ello de acuerdo con lo preceptuado en el artículo 171 de la vigente Ley de Propiedad Industrial.

Como es sabido, existen en la actualidad diversos tipos de máquinas para conseguir el objeto que deseamos, o sea

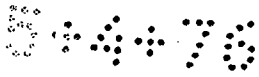

2005 19  
-2-



BAD ORIGINAL

10 el arrancado de vides o cepas de los campos. Pero el presente  
tiene unas ventajas muy superiores sobre los demás sistemas  
o máquinas empleadas ahora en el mercado.

15 El funcionamiento del sistema de arranque es bien sencillo y práctico, ya que sale la fuerza motriz del tractor o  
vehículo de arrastre, para por la pieza señalada en el plano  
con el número 1 o transmisión al grupo o pieza número 2, sale  
ésta por la escentrica o moniquilla 9 que unida a la 6 o biela  
la que transmite a su vez el movimiento a la reja vibratoria número 7.

20 Con esta máquina la mano de obra se desempeña facilmente,  
ya que con el empleo de cuatro hombres, acompañandose a dicha  
máquina se evitan el trabajo de veinticinco en el mismo tiempo  
y lugar. Además por este sistema de arranque, o sea con la reja  
se dá un rendimiento de tres tractores con el sistema convencional,  
pero hay que tener en cuenta que aún supera en cuanto a  
25 calidad en las vides americanas o corrientes, pues no se estropean en sí, ya que son arrancadas las raíces en su totalidad y  
por lo tanto se ve superada su calidad para el trasplante de la  
misma y en cuanto al precio del mercado se refiere, ya que son  
mejor cotizadas.

30 Dicho sistema ha conseguido una superación de un veinte  
a un veinticinco por ciento más de plantas no estropeadas, siendo la totalidad de las mismas las conseguidas y recolectadas totalmente sanas y en perfectas condiciones, pudiendo arrancar en la jornada normal desde 50 a 60.000 plantas.

35 Esta reja tiene la particularidad de que como su sistema de una longitud hasta de 30 a 40 centímetros, lo que les dá más valor a la hora del trasplante, como es vibratorio, al mismo tiempo que arranca a dichas plantas, las deja exentas de tierra, consiguiendo sacar las raíces de las mismas de la longitud indicada.

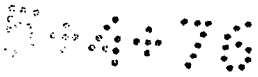

200519



BAD ORIGINAL

- 3 -

40        O sea, que esta máquina arrancadora de vides, tiene un sistema  
de fuerza recibida motrizmente por el tractor, por medio de una  
transmisión que pasa al grupo que la transforma en un movimiento  
alternativo por una biela que pasa a la reja vibratoria oscilando  
en movimientos alternativos de abajo a arriba, sacando las plantas  
45 a la superficie de la tierra.

Para dar una idea más completa del invento, se acompaña  
a la presente memoria una hoja de planos, en la cual se aprecian  
cinco figuras, la primera se refiere a la reja vibratoria, en la  
cual se señala con el número 5 la cuchilla, con el 10 la rótula y  
50 con el 7 la indicada reja vibratoria.

La figura segunda muestra el chasis con el número 4,  
con el 2 el grupo, con el 9 la escentrica y con el 11 la cadena  
de seguridad al tractor.

La figura tercera muestra el cabezal con el número 3,  
55 y con el 8 los pasadores de unión.

La Figura cuarta muestra con el número 1 la transmisión  
y la figura quinta muestra con el número 6 la biela.

NOTA

60        Por último y una vez descrita suficientemente la natura-  
leza del invento y su forma de realización práctica, se hace cons-  
tar que la presente memoria y planos podrá modificarse mientras no  
se altere la esencialidad del invento, el cual podrá fabricarse  
en cualquier clase de material, tamaños, colores, dimensiones y  
formas, siendo por tanto lo que se solicita un Modelo de Utilidad  
65 por veinte años en España, el cual queda recogido en las siguien-  
tes :

REIVINDICACIONES

1ª.-Máquina arancadora de vides, caracterizándose porque la misma

200519



- 4 -

**BAD ORIGINAL**

70 lleva una reja vibradora compuesta de cuchilla, rótula y cuyo movimiento lo recibe por fuerza motriz del tractor.

2ª.-Máquina arrancadora de vides, según la anterior reivindicación, caracterizándose porque dicha fuerza motriz la recibe por medio de una transmisión que pasa al grupo que lo transforma en movimiento alternativo por medio de una biela y de ésta a la reja vibratoria.

75 3ª.-Máquina arrancadora de vides, según las anteriores reivindicaciones, caracterizándose porque al ohasisde la máquina van acoplados además del grupo con su excentrico unos tornillos de ajuste para fijar el cabezal y una cadena de seguridad al tractor.

80 4ª.-MAQUINA ARRANCADORA DE VIDES, todo tal y como queda descrito y reivindicado en la presente memoria que consta de cuatro hojas mecanografiadas por una sola de sus caras y se representa en la de dibujos adjunta.

Madrid, 15 de Febrero de 1.974

**F. SANCHEZ VALLADARES**  
**S.S.**





FIG. 4

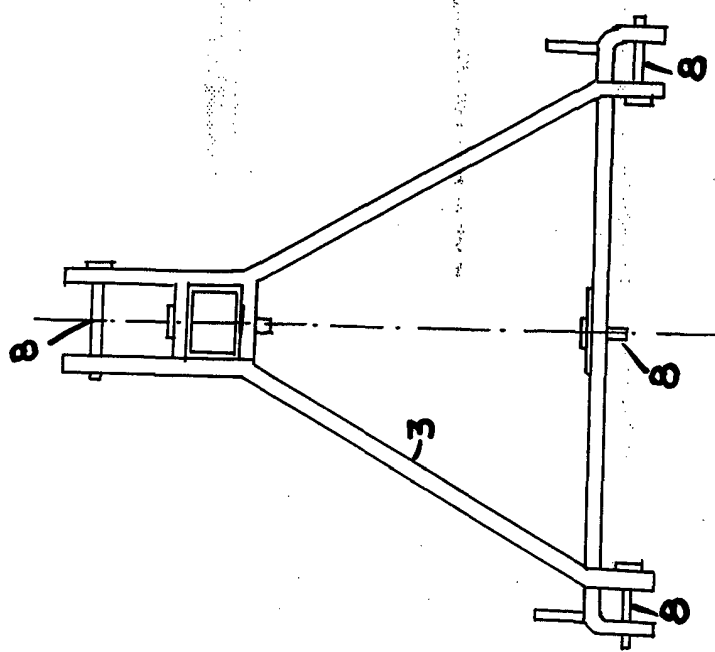

FIG. 3



FIG. 5

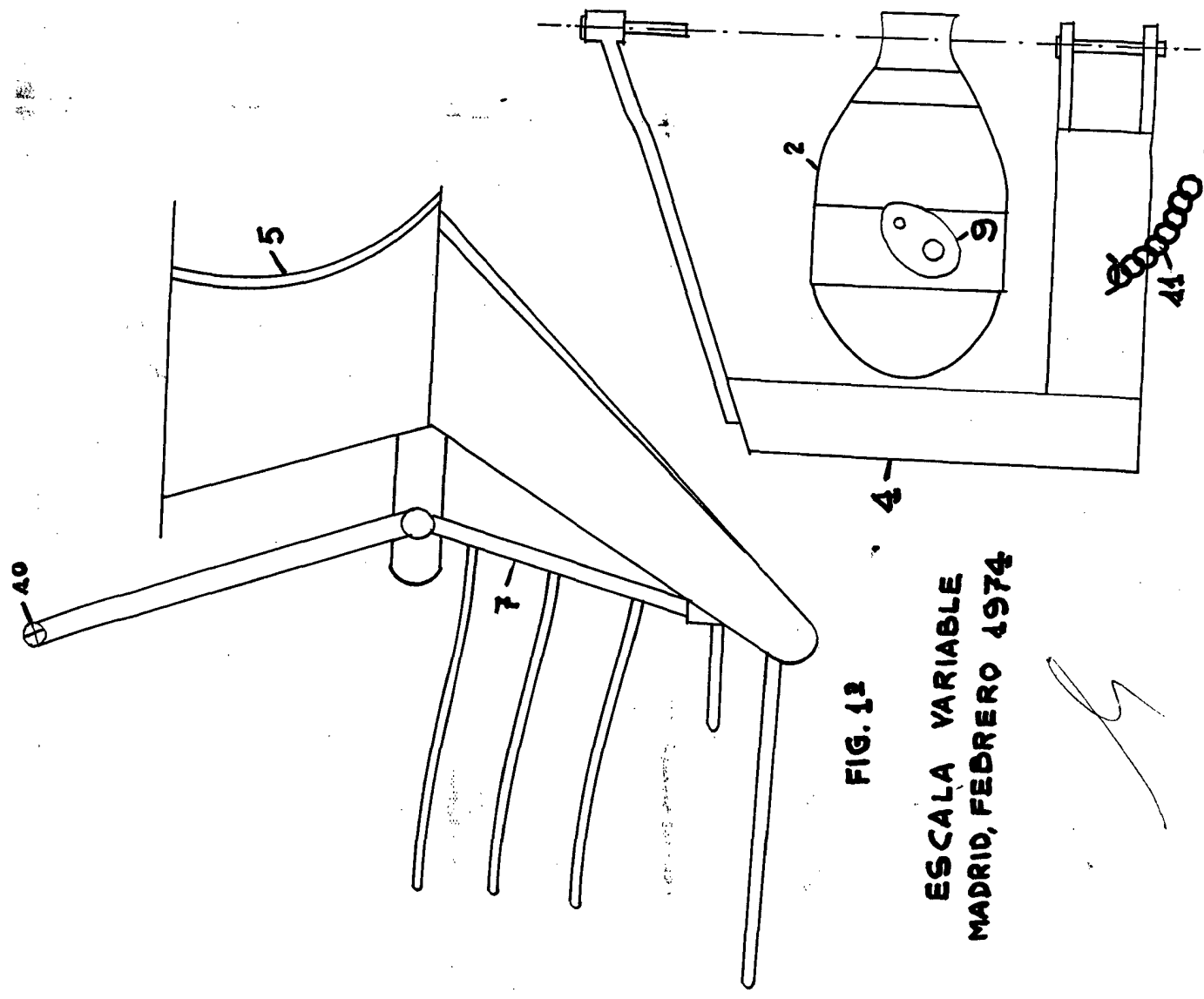

FIG. 12

ESCALA VARIABLE  
MADRID, FEDRERO 1974

~~41~~  
FIG. 2

