

200481

200481

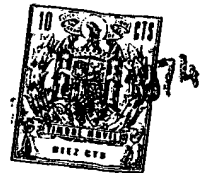

B62B

MEMORIA DESCRIPTIVA

para solicitar

PATENTE DE MODELO DE UTILIDAD

e n

E S P A Ñ A

Por VEINTE años.

Por: "MARCO PROTECTOR PARA CARRETILLAS DE  
POLIESTER".

A nombre de :

Don JUAN CORBERA FERNANDEZ, de nacionalidad  
española.

con domicilio en:

RUBI (Barcelona), Psº Torres, D-10º-3ª

=====

El objeto de la presente solicitud de Patente de Modelo de Utilidad, se refiere a "Marco protector para carretillas de poliester", cuyas características de novedad le confieren la cualidad de aportar a la función a que se --  
destina, las siguientes ventajas:



a.-Proporciona una mayor rigidez estática de los bordes del canjilón.

b.-Evita deterioros, por desgaste o rotura, de los bordes.

10 c.-Imposibilita deformaciones provocadas por agentes atmosféricos, en dichos bordes, al estar las carretillas sometidas a los mismos.

d.-En el caso de cumplir su misión, las carretillas, en la industria textil o de acabados, los bordes protegidos de esta forma, evitan enganchones o deterioros en los elementos continentes.

e.-Dan una mayor presencia y duración a la carretilla.

20 En el adjunto plano, para facilidad de la descripción, a título de ejemplo y sin caracter limitativo alguno por lo tanto, se ha representado una forma preferida de realización del modelo que se preconiza.

La figura 1 representa una vista en planta, en perspectiva del borde superior de un canjilón de carretilla.

25 La figura 2 representa una vista en sección, en alzado de un borde de canjilón de carretilla, en el que se aprecia el marco protector de dicho borde y su conformación interna y externa.

30 Como puede apreciarse, este modelo consta de un marco protector metálico (1) superiormente situado sobre el borde del canjilon, de perfil en U invertida, provisto de una pequeña pestaña interna en escuadra, el cual marco protector es situado en el antedicho borde del canjilon (2) y solidarizado<sup>a</sup> este, mediante pasta aglomerante adecuada (3).

35 Con este procedimiento se puede disponer de carre-

200481



tillas de poliester, o similar materia prima, las cuales -  
dispondran de un marco protector en los bordes internos,  
superior y externo del canjilon de las mismas, proporcionan  
do indeformabilidad, evitando deterioros o roturas de di-  
40 chos bordes y provocando una mayor presentación de las mis-  
mas.

Este modelo es realizable en cualesquiera tamaños  
y materiales adecuados, siendo susceptible de toda clase -  
de modificaciones de detalle, en tanto que estas no altera-  
45 ren su fundamento.

==NOTA==

Los puntos de invención propios y nuevos que se  
presentan para que sean objeto de este registro de Patente  
de Modelo de Utilidad; en España, por veinte años, son los  
50 siguientes:

1º- Marco protector para carretillas de poliester,  
caracterizado porque está constituido por un perfil metáli-  
co, conformado en "U" invertida, el cual va situado y dis-  
corre a lo largo del borde superior del canjilón, solidari-  
55 zado a este, mediante pasta aglomerante.

2º- Marco protector para carretillas de poliester,  
según reivindicación anterior, caracterizado porque eventual-  
mente, el borde interno de este marco, es susceptible de -  
presentar pequeña pestaña en escuadra.

60 3º.-MARCO PROTECTOR PARA CARRETILLAS DE POLIESTER.

Tal como se ha descrito en la memoria que antece-  
de y para los fines que se han especificado, representado  
en el dibujo que se acompaña.

Consta la presente memoria descriptiva, de cuatro

200481



70 hojas escritas a máquina, a doble espacio y por una sola cara.

Madrid, a 14 de Febrero de 1.974.-

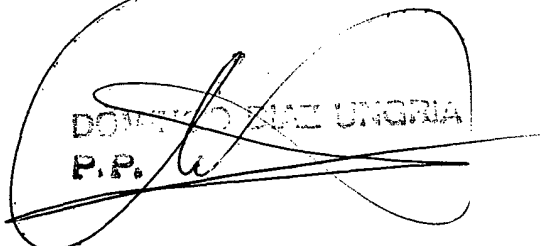
  
DOMINGO MAZ UNGRIA  
P.P.

200481

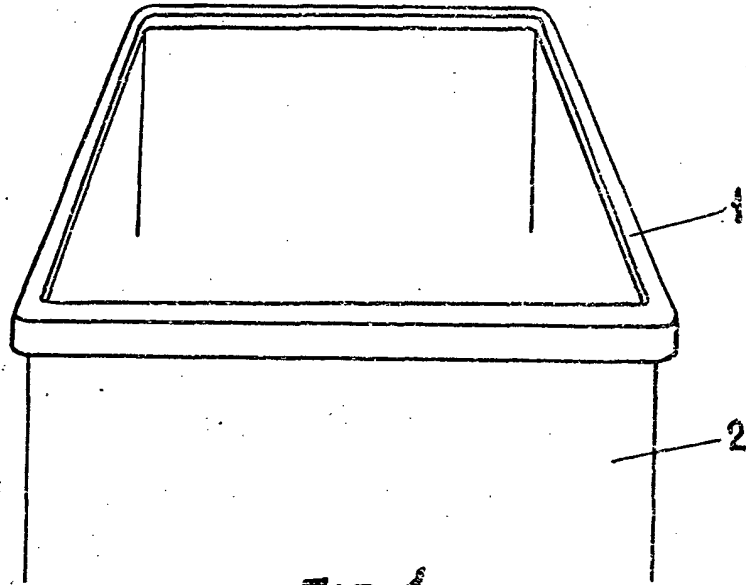
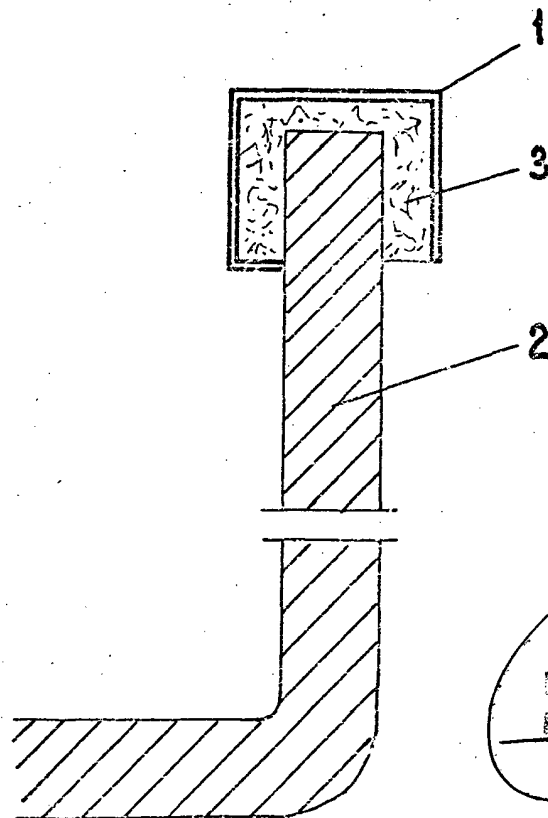

FIG. 1



14/1/74  
DOMINICANA UNICHA  
P.P.

FIG. 2

Escala variable