

f. e. 6-11-1975

200361

11



200361

Int. Cl.: A41B

## memoria descriptiva

CLASE DE  
REGISTRO

Un Modelo de Utilidad, por veinte años en España.

NOMBRE Y  
NACIONA-  
LIDAD DEL  
SOLICITANTE

María del Pilar Iglesias Pérez.  
- española -

RESIDENCIA  
Y DOMICILIO

MADRID.  
Zurbano, nº 49.

OBJETO

" Pañal infantil mejorado. "

---

200367



- 1 -

1

El presente modelo de utilidad se refiere a un pañal infantil mejorado, que cumple su cometido con los bebés en mejores condiciones de comodidad e higiene, que los actualmente conocidos.

5

Esencialmente está constituido, del exterior a la parte que hace contacto con la piel del niño, de los siguientes elementos sucesivos.

- Una lámina impermeable de plástico fino, que forma la cara externa de la prenda.

10

- Una compresa o paquete de celulosa altamente absorbente, situado a continuación de la referida lámina.

15

- Otra lámina de celulosa fina, tipo satinado e similar, destinada a hacer contacto con la piel del niño, la cual, a sus condiciones de resistencia, debe unir las de suave contacto.

20

Entre la primera y la tercera parte, existe una soldadura o pegado de la lámina de plástico y la celulosa de acabado, quedando los extremos abiertos, de modo que permiten la introducción de otra compresa mas si es necesaria (la cual puede tomarse de un pañal infantil del modelo a que nos referimos aún no utilizado), sirviendo los extremos de la parte exterior para cerrar el pañal, formando la correspondiente braga.

25

Como complemento de cuanto antecede, puede añadirse que la parte que queda en contacto con la piel del bebé, actúa como capa filtrante, que la compresa puede ser de diferentes poderes de absorción e incluso aumentar ésta hacia el exterior, y que la capa exterior impide que se mo-

30

200361

11 FEB



- 2 -

1 jen las ropas restantes del niño.

5 Concretaremos las características del pañal infantil que se reivindica, con referencia a las adjuntas figuras, que corresponden únicamente a una forma de ejecución, sin carácter alguno limitativo, que se presenta a título de ejemplo de realización con el fin indicado, ya que la forma, dimensiones y materiales con los cuales se fabriquen las distintas piezas del pañal, serán en cada caso las que se estimen pertinentes, para la aplicación concreta de que se trate, sin que tales variaciones, así como las que puedan hacerse en sus detalles de presentación, afecten a la esencialidad reivindicada, por lo que los pañales que se fabriquen, de acuerdo con la idea general reseñada, y cualquiera de esas modificaciones, no serán sino variantes igualmente comprendidas y protegidas por el presente registro.

15 La fig. 1 ilustra en perspectiva y enfrentadas las tres piezas esenciales que forman el pañal, para desplazándolas como indican las flechas, constituir el mismo.

20 La fig. 2 presenta el pañal ya formado, con la línea gruesa que señala la soldadura entre sus partes externa e interna, y los extremos abiertos para el acoplamiento de la compresa intermedia.

25 Con referencia a dichas figuras y a los números que sobre ellas designan las partes y detalles del pañal representado, que interesan a los fines de esta memoria, la descripción del mismo es como sigue:

30 La capa exterior 1 y la 3 de contacto con la piel del niño, se unen entre sí por la soldadura o pegado que se señala, mediante la línea gruesa 5, en la fig. 2. En

200361

11



- 3 -

1 6 se indican los extremos abiertos destinados a introducir  
una compresa complementaria 7, cuya acción absorbente se  
añada a la de la compresa 2 que presenta inicialmente el pa-  
ñal. Las prolongaciones, opuestas diametralmente dos a dos,  
5 de las partes exterior 1 e interior 3, sirven para cerrar  
la braga como es conocido.

10

N O T A

El presente modelo de utilidad, comprende  
las siguientes reivindicaciones:

15

1.- Pañal infantil mejorado, del tipo de  
los que tienen una parte central con cuatro prolongaciones,  
diametralmente opuestas dos a dos, caracterizado porque es-  
tá constituido por tres piezas superpuestas, dos iguales,  
que son las que presentan esas prolongaciones, que permiten  
20 cerrar la braga, y van soldadas y sujetas entre sí en sus  
contornos curvos, dejando en los otros dos lados opuestos,  
aberturas para el paso de la tercera pieza, que constituye  
la compresa intermedia absorbente; la pieza externa es una  
fina lámina, suave e impermeable, la pieza intermedia cuyo  
25 poder absorbente puede ser creciente hacia el exterior, es-  
tá formada por láminas superpuestas, y la pieza que hace  
contacto con la piel del niño de material resistente y sua-  
ve al tacto.

30

200761



1

2.- "Pañal infantil mejorado".

5

Según se describe y reivindica en la presente memoria descriptiva, ilustrada en los planos adjuntos, la cual consta de cuatro hojas foliadas y escritas a máquina por una sola de sus caras.

10

Madrid, a

11 FEB 1974

CARLOS ROEB  
P. P.

Pto: Francisco del Pozo

15

20

25

30

200301

11 FEB 1972

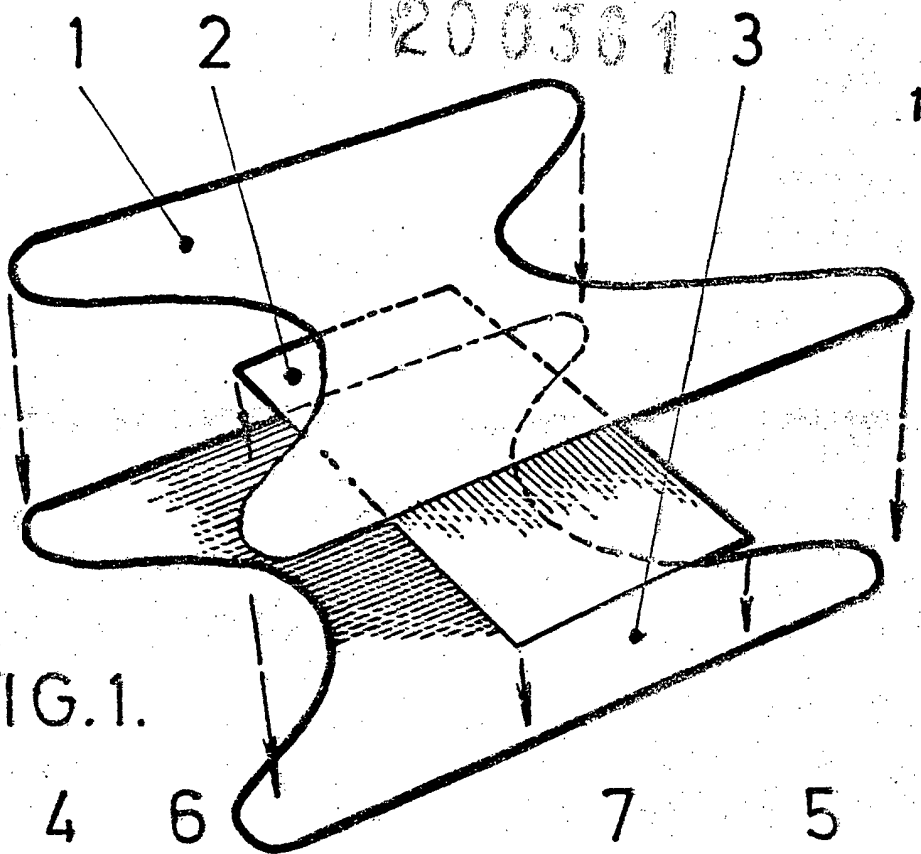

FIG. 1.

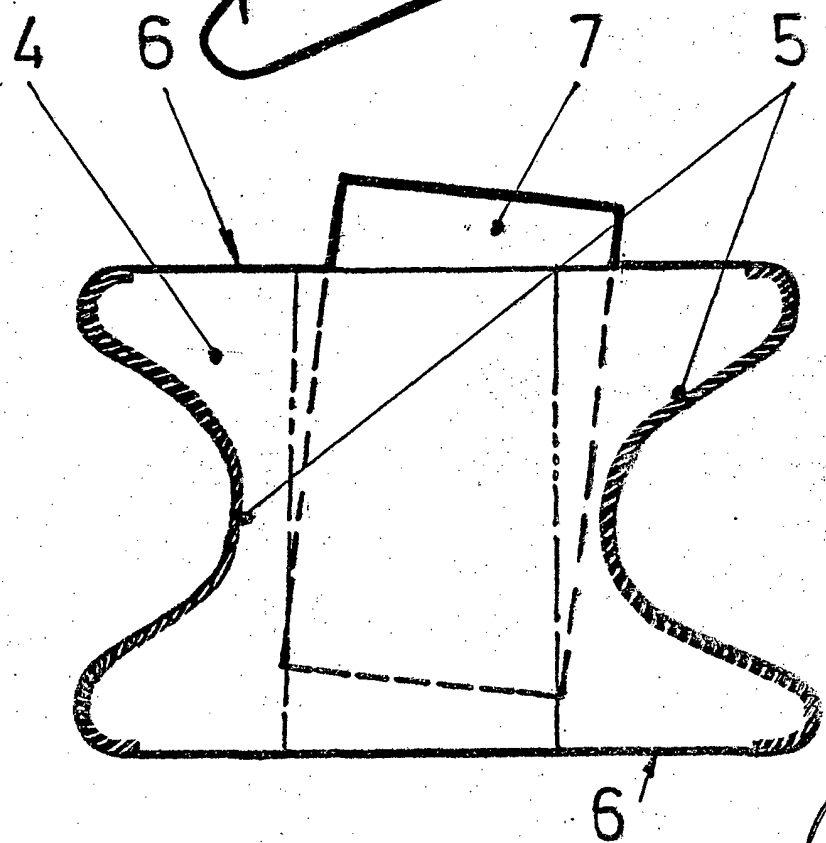

FIG. 2.

ESCALA VARIABLE  
CARLOS ROEB  
P. P.

Fdo.: Francisco del Pozo

26.258.