

-6 NOV. 6



200355

MEMORIA DESCRIPTIVA
=====

para una Patente de Invención, por veinte años en España,
por " SISTEMA DE INCUBADORA DE VOLTEO AUTOMATICO ", a
favor de Don Luis FARGAS CABRE, de nacionalidad española,
residente en Riudoms (Tarragona), Paseo de San Antonio
s/n.-

=====

La presente Patente de Invención se refiere a
un nuevo sistema de incubadora de volteo automático de los
huevos en ella depositados, ya que sus elementos de sus-
tentación sufren una inclinación y desplazamiento hacia
5 uno u otro lado, inclinando y desplazando los huevos en
la medida necesaria, pero conservando la perpendiculari-
dad respecto al elemento de apoyo en todo momento.-

Los elementos que constituyen el nuevo sistema
que se describe a continuación, así como su reunión o con-
10 junto para formar la incubadora de volteo automático, son
muy sencillos y su manejo es el mas simple al par que el



mas eficaz que se conoce hasta la fecha.-

Las características secundarias pueden variar por las dimensiones, materiales accesorios y dispositivos necesarios en cada caso, sin que esto modifique en absoluto el sistema que se puede definir como sistema automático de voieto de los huevos colocados en la incubadora, los cuales van colocados en principio en posición vertical sobre unas placas o guias de sustentación, debidamente amparadas por un dispositivo conveniente para evitar su vuelco y conservar la posición relativa de carga.-

La inclinación y desplazamiento de los elementos de sustentación se consigue por medio de un movimiento transmitido simultaneamente a todos ellos por un mecanismo adecuado.-

Este mecanismo, que puede tener varias formas, consta esencialmente de un elemento rrigido que acciona unas piezas verticales montadas de tal modo que pueden tener un movimiento pendular, en el extremo inferior de las cuales van montados los elementos de sustentación de los huevos.-

Para mejor comprensión del objeto del invento, haremos referencia a los dibujos adjuntos, dados solamente a titulo de ejemplo no limitativo, en los que:

La figura 1 muestra en planta y en corte el armazón o bandeja sobre el que se instala el sistema de volteo automático.-

La figura 2 muestra una bandeja en planta y en corte, en la que se ha instalado el sistema, aunque se aprecie solo en parte.

La figura 3 es un detalle, visto de frente, de los soportes o elementos de sustentación de los huevos.

La figura 4 es la vista de perfil de uno de es-



tos elementos.-

45

La figura 5 es un detalle en planta.

La figura 6 un detalle del movimiento, y

La figura 7 esquema de la posición del mando y de los sustentadores.-

50

En estas figuras se aprecian las siguientes referencias:

-1- es el fondo de la bandeja.

-2- las paredes laterales.

-3- refuerzos transversales dispuestos uno en cada testero y otro en el centro.

55

-4- placas de apoyo acanaladas que se disponen paralelas transversalmente en toda la superficie de la bandeja, las cuales presentan sus bordes doblados sobre sí mismos de forma que constituyen un refuerzo longitudinal.-

60

La concavidad de estas placas es muy suave para que en ella descansen perfectamente la parte inferior de los huevos.-

65

-5- son los elementos de sustentación de los huevos, los cuales están constituidos por unas placas de características semejantes a las anteriores, aunque planas, que se sueldan sobre aquellas en toda su longitud a distancias convenientes.- Estas placas son de longitud apropiada y presentan una curvatura que corresponde a la forma del perfil inferior de un huevo, a fin de que éste encaje y se mantenga en posición vertical o en la inclinada de incubación.-

70

-6- son unas piezas laterales, también metálicas, a las que van soldados por su parte baja los extremos de las placas de apoyo -4-.

75

-7- son los tornillos mediante los cuales las piezas -6- se sujetan a los laterales -2- de la bandeja,



giran en uno u otro sentido y desplazan a las placas -4- portadoras de los elementos de sustentación -5-.

80 -8- es una pletina longitudinal, paralela al costado -2-, a la que por medio de un pasador -9-, que permite el giro, estan unidas todas las piezas -6- por la cara contraria a la que tienen soldadas las placas de apoyo.

85 -10- es una pieza semejante a la -6- pero que estando situada en uno de los extremos de la bandeja se emplea como palanca de accionamiento del conjunto y sobresale convenientemente, llevando en su extremo superior una anilla que se utiliza como asidero.-

90 Como se desprende de lo anteriormente descrito, el funcionamiento del sistema es el siguiente: al tirar de la anilla de que va provista la palanca -10- y desplazarla en un sentido, su parte inferior por efecto de la articulación central de que va provista arrastra a la pletina -8- que transmite y obliga el movimiento de todas las piezas verticales -6-, las que a su vez desplazan a las placas -4- y elementos de sustentación -5- fijos en ellas, 95 con inclinación aproximada de 45°.

De esta manera se puede variar la posición de incubación cuantas veces convenga sin apenas esfuerzo y, desde luego, sin variar la posición de la bandeja que se mantiene fija en todo momento.-

100 Otras muchas ventajas se derivan del sistema que dejamos descrito y que resaltan simplemente de lo apuntado.

105 Las modificaciones de todo orden que puedan ser introducidas en el objeto de esta patente y que no afecten a su esencialidad característica por referirse a cambios de forma, dimensiones, proporciones y clase de material empleado en la construcción, se considerarán a todos los efectos como comprendidas en este expediente de patente,



sean cualesquiera las circunstancias que concurran.-

N O T A

110 Descrito suficientemente el objeto de la Patente,
se declaran de novedad y de propia invención las siguientes

R e i v i n d i c a c i o n e s
=====

115 1ª.- Sistema de incubadora de volteo automático,
caracterizado por comprender la disposición de un numero
variable de elementos de sustentación, constituidos por
placas curvadas, fijos sobre unas placas longitudinales de
apoyo dispuestas transversalmente en toda la superficie de
la bandeja o armazón en que se monte el sistema.-

120 2ª.- Sistema de incubadora de volteo automático,
segun la reivindicación anterior, caracterizada porque las
placas de apoyo estan constituidas por superficies acana-
ladas con refuerzos longitudinales en sus bordes, estando
unidas por sus extremos a unas piezas verticales que se
apoyan y giran libres sobre unos tornillos y sus corres-
pondientes arandelas fijos a las paredes laterales de la
125 bandeja o armazón.-

130 3ª.- Sistema de incubadora de volteo automático,
segun las reivindicaciones anteriores, caracterizado por-
que el conjunto de piezas verticales objeto de la reivin-
dicación anterior, está unido por la parte inferior de to-
das ellas, y mediante un pasador que permite el giro, a
una pletina practicable con movimiento en ambos sentidos.

135 4ª.- Sistema de incubadora de volteo automático,
segun las reivindicaciones anteriores, caracterizado por-
que en uno de los extremos del juego de articulaciones se
ha previsto disponer una pieza vertical, de mayor longi-
tud, que sobresale por encima de la bandeja o armazón y



1971

termina en una anilla para facilitar su accionamiento.-

140 5a.- Sistema de incubadora de volteo automático, según las reivindicaciones anteriores, caracterizado por que la inclinación de la palanca hacia uno de los lados lleva consigo automáticamente la inclinación de todos los elementos de sustentación de los huevos en el mismo sentido, hasta alcanzar la posición de incubación deseada.-

145 6a.- Sistema de incubadora de volteo automático.-
Todo según se describe y reivindica en la presente memoria descriptiva, que consta de seis hojas escritas por una sola cara y se ilustra en el dibujo que a la misma se acompaña.-

150 Madrid a seis de Noviembre de mil novecientos cincuenta y uno.

Luis Fargas Cabré

pp:

1/2

Luis Fargas Cabré.

200355

FIG. 1

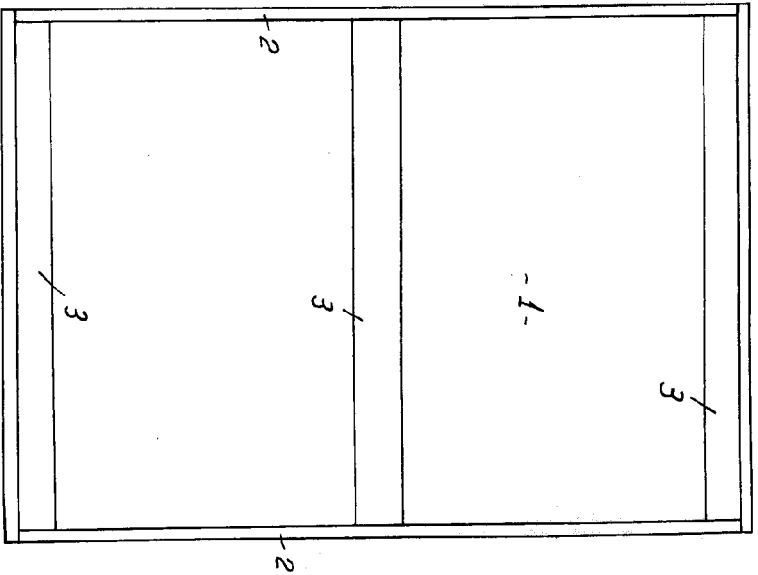

FIG. 2

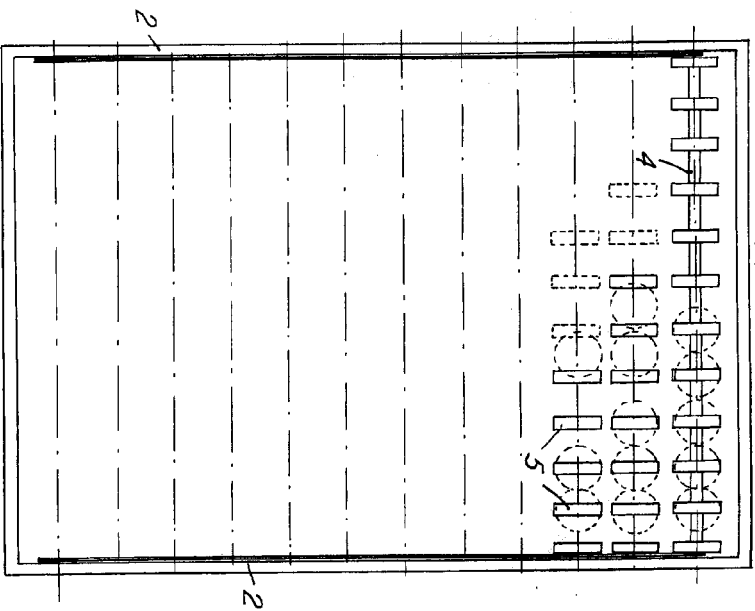

FIG. 3

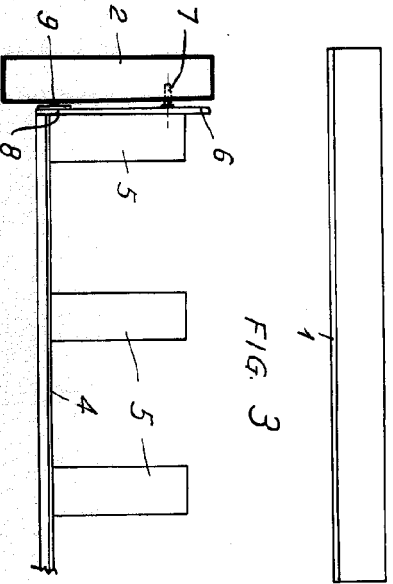

FIG. 4

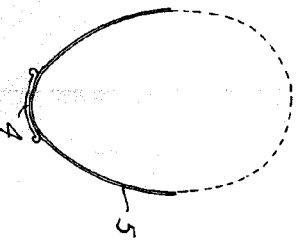

FIG. 5

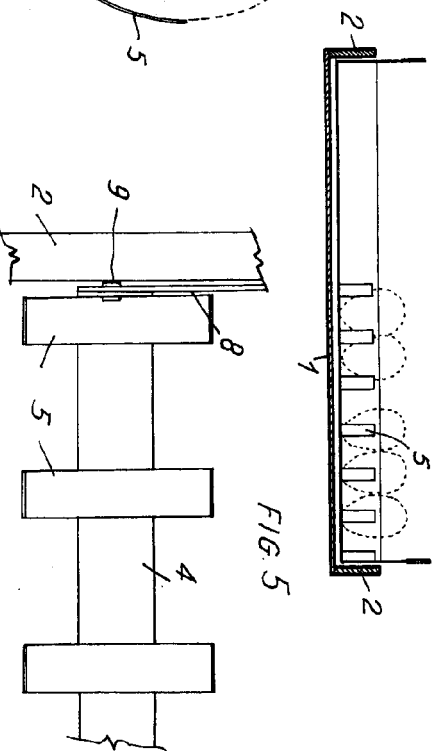

FIG. 2.

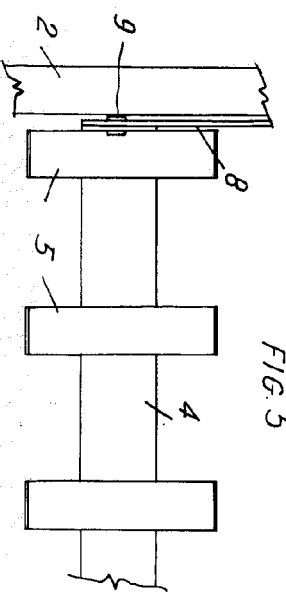
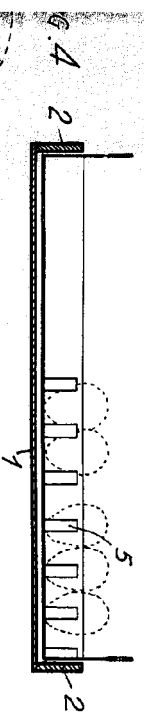
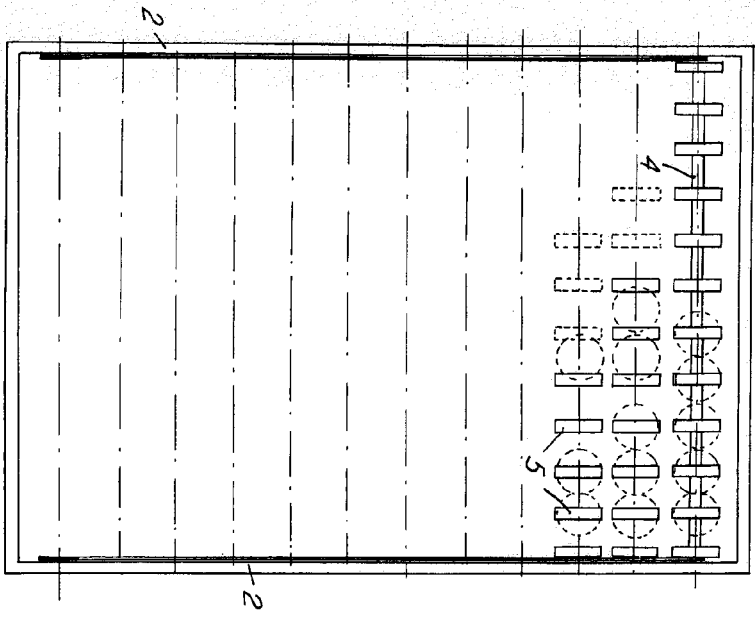

FIG. 5

FIG. 6.

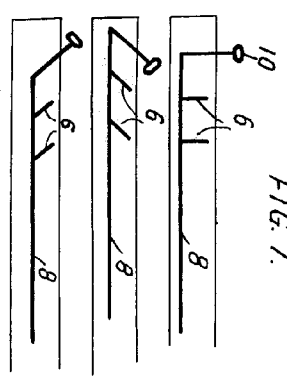
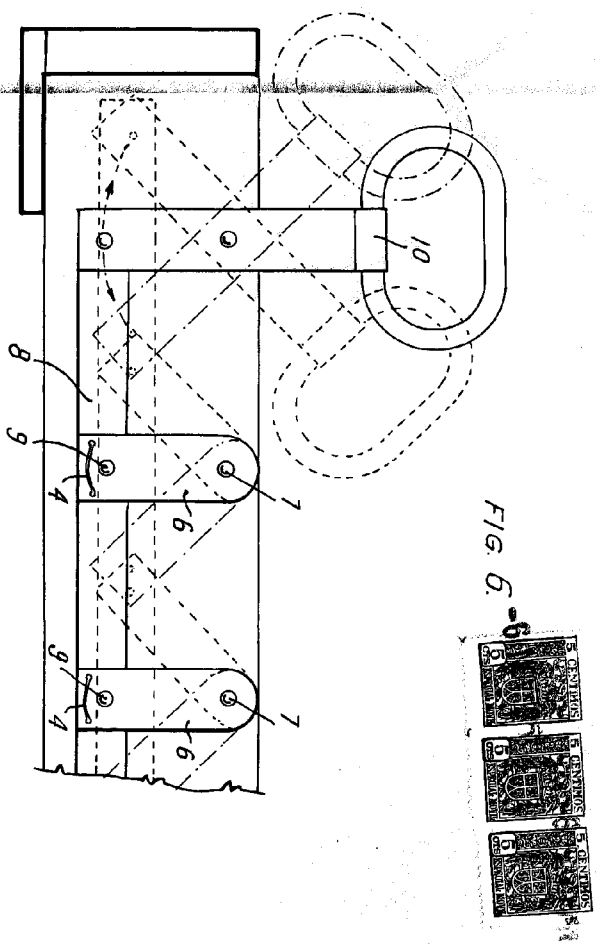

FIG. 7.

Madrid 6 de Noviembre de 1951

Maus

Escala variable.