

mc/

Caso B.

200237



2307

P A T E N T E D E I N V E N C I O N

=====

a favor de

ETABLISSEMENTS DUVANT Société Anonyme - de nacionalidad
francesa - domiciliada en VALENCIENNES (Nord, Francia)

Boite Postale, 36,

por:

" Perfeccionamientos en la disposición de las cámaras
de precombustión y de combustión de los motores de
aceites pesados ".

====:OOO:=====

M e m o r i a D e s c r i p t i v a



La presente invención tiene por objeto unos perfeccionamientos en la disposición de la cámara de pre-combustión y de la cámara de combustión de los motores de aceites pesados verticales con válvulas horizontales, que pueden también aplicarse a motores horizontales que tengan las válvulas en posición vertical.

A continuación se describe como ejemplo una forma de ejecución, con referencia a los planos adjuntos, en los que:

La figura 1, es una sección vertical de la culata del motor, y

La figura 2, es una planta de dicha culata, vista por la parte en que comunican ambas cámaras entre sí.

Por -1- se representa la cámara de precombustión en cuya parte superior desemboca el inyector de combustible -2-. Esta cámara de precombustión es de forma troncocónica, y su diámetro menor rodea la tobera de antecámara -3- que la pone en comunicación con la cámara de combustión -4-, en la cual desembocan, enfrentadas entre sí, las válvulas de admisión -5- y de escape -6-.

En la figura 2 puede verse que el contorno del orificio -3- de la tobera es de forma oblonga limitada por dos lados paralelos, unidos por sus extremos mediante semicírculos.

El combustible líquido es inyectado en el interior de esta cámara de precombustión -1- en la que se vaporiza, y penetra en estado gaseoso en la cámara de combustión -4-, llamada cámara de válvulas, detrás del émbolo -7-, por el orificio de la tobera -3- descrito anteriormente.

200237



5 La ventaja de esta disposición consiste en que la cámara de precombustión se mantiene a una temperatura elevada, ya que solo está parcialmente refrigerada por el agua que circula por la camisa -8-, y la tobera por la que pasa el combustible se mantiene a una temperatura superior.

El combustible llega así a través de este conjunto a la cámara de combustión, para efectuar el tiempo motor, en estado gaseoso.

10 La forma oblonga del orificio -3- permite que los gases así formados utilicen mejor todo el volumen de aire comprimido en la cámara de combustión, pasando por el orificio oblongo un chorro aplanado que se expande mejor. Con esta forma particular se evita el choque contra el émbolo -7- de un chorro central inflamado, formando como un soplete, que deterioraría rápidamente el émbolo, como ocurriría en el caso de un orificio redondo.

15 Esta disposición permite emplear combustibles de densidad más elevada que la de los combustibles empleados habitualmente, y de más baja calidad.

20 Se obtiene por tanto, junto con una mejor combustión, una economía en la producción de fuerza motriz, debido al menor precio de los combustibles empleados.

25 -----: N O T A :-----

Se reivindica como objeto de esta patente:

30 1.- Perfeccionamientos en la disposición de las cámaras de precombustión y de combustión de los motores de aceites pesados, que consisten en hacer la cámara de precombustión de sección troncocónica, con su base rodeando

23 OCT.
200237



una tobera de forma oblonga, de manera que el chorro de gas que penetra en la cámara de combustión resulte aplanado facilitando su expansión, para evitar el efecto de soplete sobre la cabeza del émbolo.

5

2.- Perfeccionamientos en la disposición de las cámaras de precombustión y de combustión de los motores de aceites pesados.

Esta memoria consta de cuatro páginas, escritas por una sola cara.

BARCELONA, 23 OCT. 1951.

P.A.

J. M. SOLIBAR

200237

2500

Establecimientos Duvent, Sté. Ame. 2 hojas, Hoja No. 1



Fig. 1.

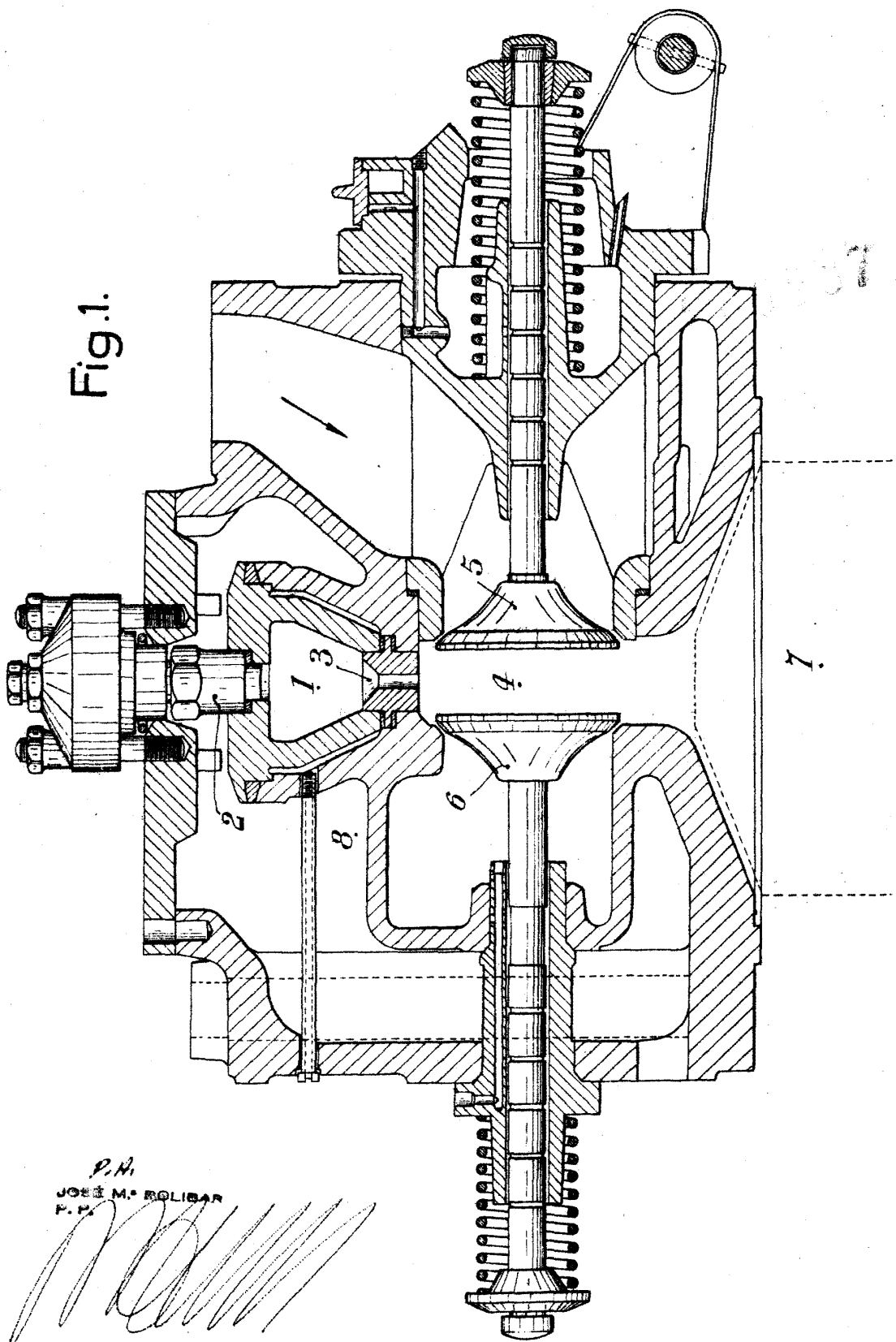

P. R.
JOSE M. SOLIBAR
P. R.

200237

28007



Establecimientos Duvant, Sté. Ame. 2 hojas, Hoja No. 2.

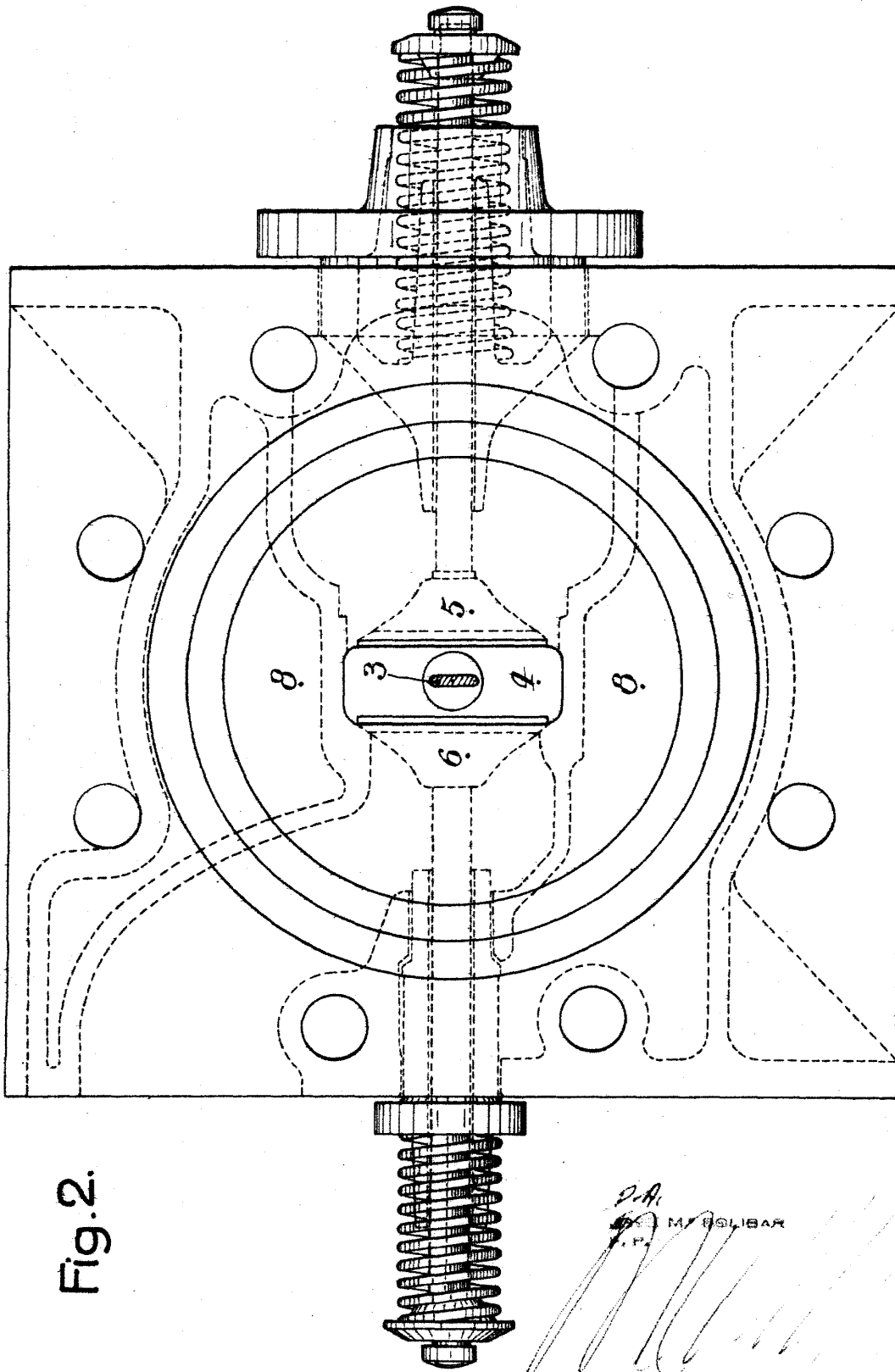

Fig. 2.

P.A.
M. SOLIBAR
P.