

F. e. 3-11-17

200158



B62B

MODELO DE UTILIDAD

por 20 años

A favor de JANE, S.A., sociedad mercantil española,  
domiciliada en BARCELONA, Cartagena, 203. - - - - -

Por: "BARANDILLA PERFECCIONADA PARA COCHES-SILLA  
INFANTILES". - - - - -

MEMORIA DESCRIPTIVA

El presente modelo de utilidad se refiere a  
una barandilla perfeccionada para coches-silla infantiles  
que ha sido ideada y realizada de manera que es ventajosa  
5 con relación a las barandillas conocidas porque proporciona  
una mayor protección al niño, evitando con toda seguridad  
que se caiga por delante debido al balanceo propio de  
la marcha del coche-silla y a movimientos torpes del  
pequeño. En el caso de tratarse de coches-silla provistos  
10 de una plataforma inferior sobre la que el niño se puede



poner de pie cuando lo desea, la barandilla constituye un cómodo y seguro asidero para el mismo.

5 A este respecto, la barandilla en cuestión se caracteriza esencialmente por el hecho de que en ella el tramo transversal delantero queda elevado con relación a los laterales, a cuyo fin estos últimos se hallan doblados hacia arriba en puntos próximos a dicho tramo transversal.

10 Con el fin de facilitar la explicación se acompaña a la presente memoria descriptiva una hoja de dibujos en la que se ha representado un caso de realización, el cual se cita sólo a título de ejemplo no limitativo del alcance del presente modelo de utilidad.

En dichos dibujos:

15 La figura 1 es una vista en perspectiva de la barandilla dispuesta en un coche-silla, que se ilustra parcialmente con línea de trazos imaginaria.

20 Y la figura 2 corresponde a un alzado lateral que muestra la barandilla asimismo montada en el coche-silla igualmente ilustrado.

De acuerdo con los dibujos, dicha barandilla consiste en un elemento en U -1- vinculado articuladamente por sus ramas -2- a los brazos laterales -3- del chasis plegable de un coche-silla infantil, a los que se halla unido el eje de las ruedas delanteras -4-. Las ramas -2- del expresado elemento en U presentan en puntos próximos al tramo transversal delantero -5- sendas inflexiones a partir de las cuales las citadas ramas se elevan hacia adelante. De las ramas de la barandilla está suspendido el asiento flexible -6-

25

30



a cuyo borde delantero se halla unida la tira asimismo flexible -7- que queda situada entre las piernas del niño para evitar que éste se caiga del asiento si resbala sobre el mismo.

5                   En la barandilla -1-, la elevación de su tramo transversal -5- con respecto a las ramas -2- determina una gran protección para el pequeño usuario del coche-silla, impidiendo que su cuerpo se doble por encima de dicho tramo y se caiga al suelo en  
10 caso de movimientos torpes o de que se abalance por efecto de un movimiento brusco del coche-silla durante su marcha contra el citado tramo transversal.

                  La elevación del aludido tramo transversal de la barandilla es particularmente ventajosa en el  
15 caso de que el coche-silla esté provisto de una plataforma inferior -8- situada dentro del chasis plegable del vehículo entre sus ruedas delanteras -4- y destinada a que el niño se ponga de pie sobre ella porque en tal circunstancia el tramo transversal -5- de la  
20 barandilla queda situado a una altura tal que el niño puede asirlo cómodamente sin peligro de que se caiga

                  Aunque se ha ilustrado y descrito una barandilla constituida por un elemento en U, se prevé que consista en un travesaño asimismo en elevación unido a los  
25 apoyabrazos del coche-silla. En lugar de a un coche-silla, la barandilla puede ser aplicada a otro tipo de cochecito infantil, quedando previsto que comprenda bolas, muñecos, etc. desplazables sobre el tramo transversal para juego del infante.

30                   El modelo, dentro de su esencialidad puede ser



llevado a la práctica en otras formas de realización que difieran sólo en detalle de la indicada únicamente a título de ejemplo, a las cuales alcanzará igualmente la protección que se recaba. Podrá, pues, fabricarse  
5 esta barandilla en cualquier forma y tamaño, con los medios y materiales más adecuados, y con los accesorios más convenientes por quedar todo ello comprendido en el espíritu de las siguientes reivindicaciones

N O T A

10 Se reivindica como objeto del presente modelo de utilidad:

15 1.-Barandilla perfeccionada para coches-silla infantiles, caracterizada esencialmente por el hecho de que sus laterales presentan en puntos próximos al tramo transversal delantero sendas inflexiones que elevan a dicho tramo hacia adelante hasta una altura tal que impide que el cuerpo del niño sentado se doble por encima del citado tramo y el mismo se caiga al  
20 suelo a causa de movimientos torpes al intentar levantarse o en caso de que se abalance contra el expresado tramo transversal por efecto de un movimiento brusco durante la marcha del coche-silla, cuyo tramo elevado es apto para ser empleado por el niño como asidero cómodo y seguro principalmente en los vehículos que comprendan  
25 una plataforma inferior en la que puede ponerse de pie el pequeño.

2.- BARANDILLA PERFECCIONADA PARA COCHES-SILLA INFANTILES.



Consta la presente memoria descriptiva de cinco hojas mecanografiadas, foliadas, numeradas y escritas por una sola cara, acompaña de una lámina de dibujos.

Madrid, a 4 FEB. 1931

JANE, S.A.

P.A.

M. J. RAFAEL  
P. P. - J. J. RAFAEL

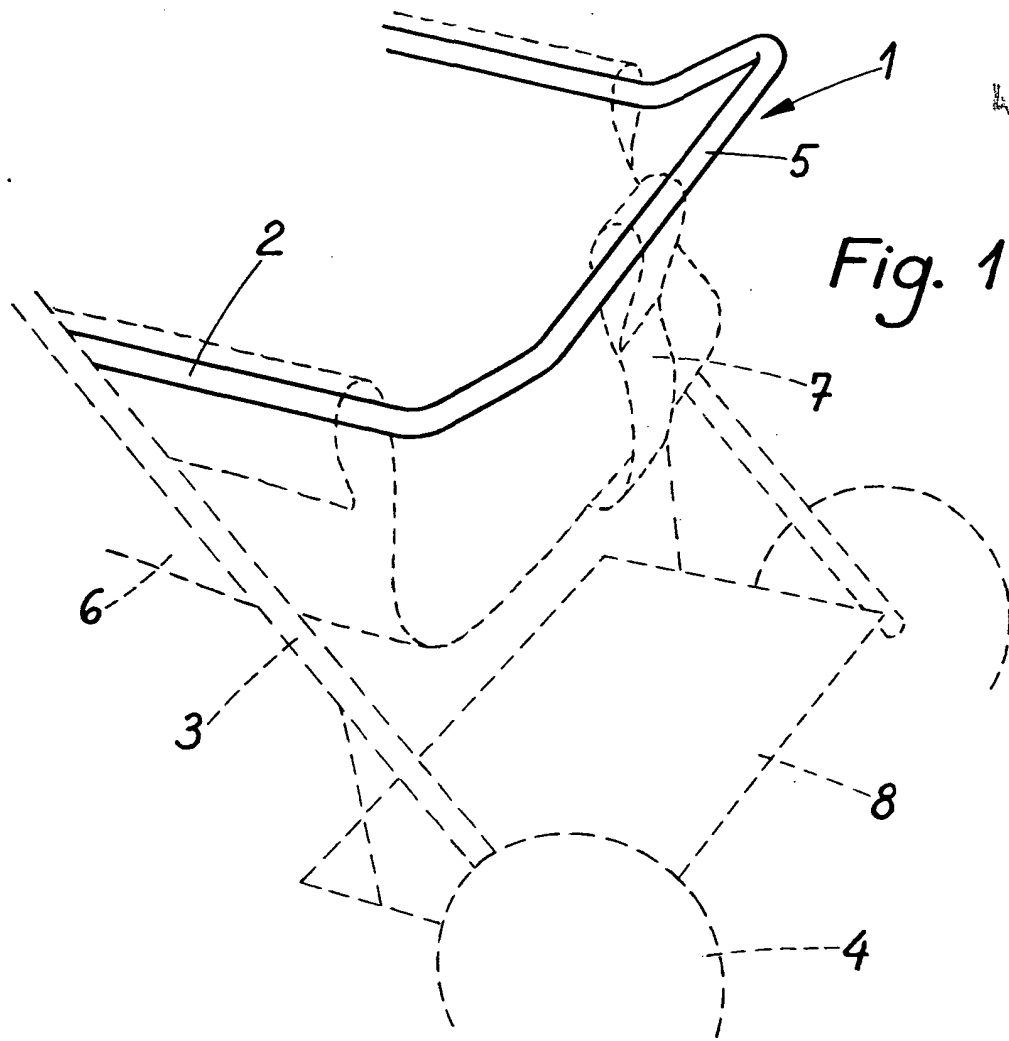

Fig. 1

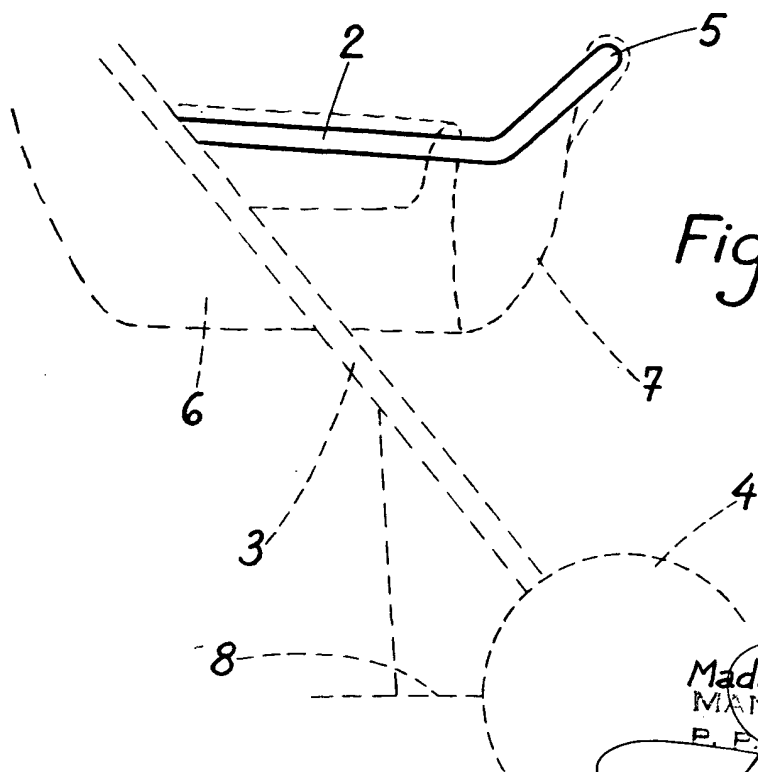

Fig. 2

Madrid 4 Febrero 1974  
MANUEL DE RAFAEL  
P. P.