

FC. 11-12-1

- 1 FEB



Int. Cl.º: 908B

200118

MODELO DE UTILIDAD

Cuyo registro se solicita a favor de DON JOSE MANUEL MATO SARMIENTO, de nacionalidad española y domiciliado en VIGO (Pontevedra), c/. Uruguay, 30, por :

"APARATO AUDIO-VISUAL APLICABLE A LOS COCHES AUTO-ESCUELA, QUE ANUNCIA LA ACTUACION DEL PROFESOR SOBRE - LOS MANDOS".

-----0000000-----

MEMORIA DESCRIPTIVA

5

La presente memoria, como su enunciado indica comprende aparato audio-visual aplicable a los coches auto-escuela, que anuncia la actuación del profesor sobre los mandos- que, por sus características propias y esenciales, le hacen merecer los privilegios que al efecto otorga el vigente Estatuto sobre Propiedad Industrial, en la modalidad de referencia de Modelos de Utilidad.

10

La principal particularidad del aparato objeto de esta invención, estriba en la de anunciar al aspirante a conductor de vehículos, el momento en que interviene el profesor sobre los mandos del propio vehículo donde se efectúa su aprendizaje y con ello le garantiza a la vez, su autonomía en las prácticas consiguientes de conducción.

15

Consiste en una caja de material adecuado (1), donde se comprende el consiguiente circuito eléctrico (2), provista de dos pilotos, uno verde (3) indicativo de la puesta en marcha y otro en rojo (4), anunciador de que los respectivos mandos son actuados por el profesor, provisto



1478-78

20 asimismo de una llave-interruptor (5) en dos posiciones,
de apagado y encendido.

Asimismo, los referidos pilotos, van acoplados a los correspondientes portalámparas y, sobre el indicado en rojo (4), van conectados cuatro cables que corresponden, uno al encendido que recibe la corriente del piloto verde (3), otro al interruptor (5) y, los dos restantes, uno a corriente de pedales del vehículo y el último a un dispositivo-zumbador (6); sobre el portalámparas del piloto verde (3), va conectado el cable para masa como polo negativo y otro que vá al terminal del zumbador, pasando también al piloto rojo (4); cada uno de los citados pilotos van roscados a una pieza soporte, a la que también se acopla, el portalámparas correspondiente.

La expresada caja (1) lleva también interiormente fijada, una regleta para conexión de los cables interior y para su salida, para conectar el de color rojo o positivo, a la batería del vehículo y el dispuesto en negro para conectar a masa como polo negativo; y otro blanco, con dos terminales (7 y 8), que van cada uno a cada pedal del vehículo, conectándose a su vez a la válvula interceptora (9) que se acopla a cada pedal; finalmente de los cables expresados, salen otros dos que van al dispositivo-zumbador del tipo de campanilla, independiente de la expresada caja; las dos válvulas referidas, van conectadas entre sí, por un puente y, el terminal de éste a masa.

Descrita suficientemente la naturaleza de la invención, es obvio señalar que la misma podrá llevarse a cabo en los materiales, dimensiones, formatos, y medios que más interesen, puesto que con ello no se varía la esencialidad expuesta, como asimismo su aplicación a cualesquiera marcas de vehículos que más convenga y, a tal fin, se solicita su exclusividad por término de VEINTE AÑOS, en todo el territorio nacional, mediante la siguiente NOTA de :

REIVINDICACIONES

1ª.-"APARATO AUDIO-VISUAL APLICABLE A LOS COCHES AUTO-ESCUELA, QUE ANUNCIA LA ACTUACIÓN DEL PROFESOR SOBRE LOS MANDOS" caracterizado por una caja donde se comprende el consiguiente circuito eléctrico, provista de dos pilotos,



60 uno verde indicativo de la marcha normal y otro rojo, -
anunciador de que los respectivos mandos, son actuados por
el profesor, provista asimismo de una llave-interruptor en
dos posiciones, de apagado y encendido.

65 2ª.-"APARATO AUDIO-VISUAL APLICABLE A LOS COCHES AUTO-
ESCUELA, QUE ANUNCIA LA ACTUACION DEL PROFESOR SOBRE LOS
MANDOS" conforme anterior reivindicación que se caracteri-
za porque los pilotos citados, van acoplados a los corres-
pondientes portalámparas y, sobre el indicado en rojo, van
conectados cuatro cables que corresponden, uno al encendi-
do que recibe la corriente del piloto verde, otro al inte-
70 ruptor y, los dos restantes, uno a corriente de pedales
del vehículo y el último a un dispositivo de zumbido; sobre
el portalámparas del piloto verde, se conecta el cable pa-
ra masa y otro que va al terminal del zumbido, pasando tam-
bién al piloto rojo; cada uno de los citados pilotos van -
roscados a una pieza soporte, a la que también se acopla -
75 el portalámparas correspondiente.

80 3ª.-"APARATO AUDIO-VISUAL APLICABLE A LOS COCHES AUTO-
ESCUELA, QUE ANUNCIA LA ACTUACION DEL PROFESOR SOBRE LOS
MANDOS" según anteriores reivindicaciones que se caracteri-
za porque la expresada caja, lleva también interiormente -
fijada una regleta para conexión de los cables interior y
para su salida, para conectar el de color rojo o positivo,
a la batería del vehículo y el dispuesto en negro, para co-
nectar a masa como corriente negativa; y otro blanco, con
dos terminales que van cada uno a cada pedal del vehículo,
85 conextándose a su vez a la válvula interceptora que se -
acopla a cada pedal. Por último, además de los cables ex-
presados, salen otros dos, que van al dispositivo zumbador
independiente de la expresada caja; las dos válvulas refe-
ridas, van conectadas entre sí por un puente y, el termi-
90 nal de éste, a masa.

4ª.-"APARATO AUDIO-VISUAL APLICABLE A LOS COCHES AUTO-
ESCUELA, QUE ANUNCIA LA ACTUACION DEL PROFESOR SOBRE LOS
MANDOS".

Según se describe y reivindica en la presente memoria,

.....//.....

200118

4776



que consta de CUATRO HOJAS, escritas a máquina por una sólo cara, acompañada de los dibujos reglamentarios.

Madrid,

1 FEB. 1974

Manuel Facorro Queimadelos

P. P.

A handwritten signature in dark ink, appearing to read "Manuel Facorro Queimadelos".

Edos Alejandro Martínez Delso

Vertical stamp or mark on the left margin, consisting of a series of dots forming a vertical line.

200118

143376

27376

51 FEB 1974

51 FEB 1974

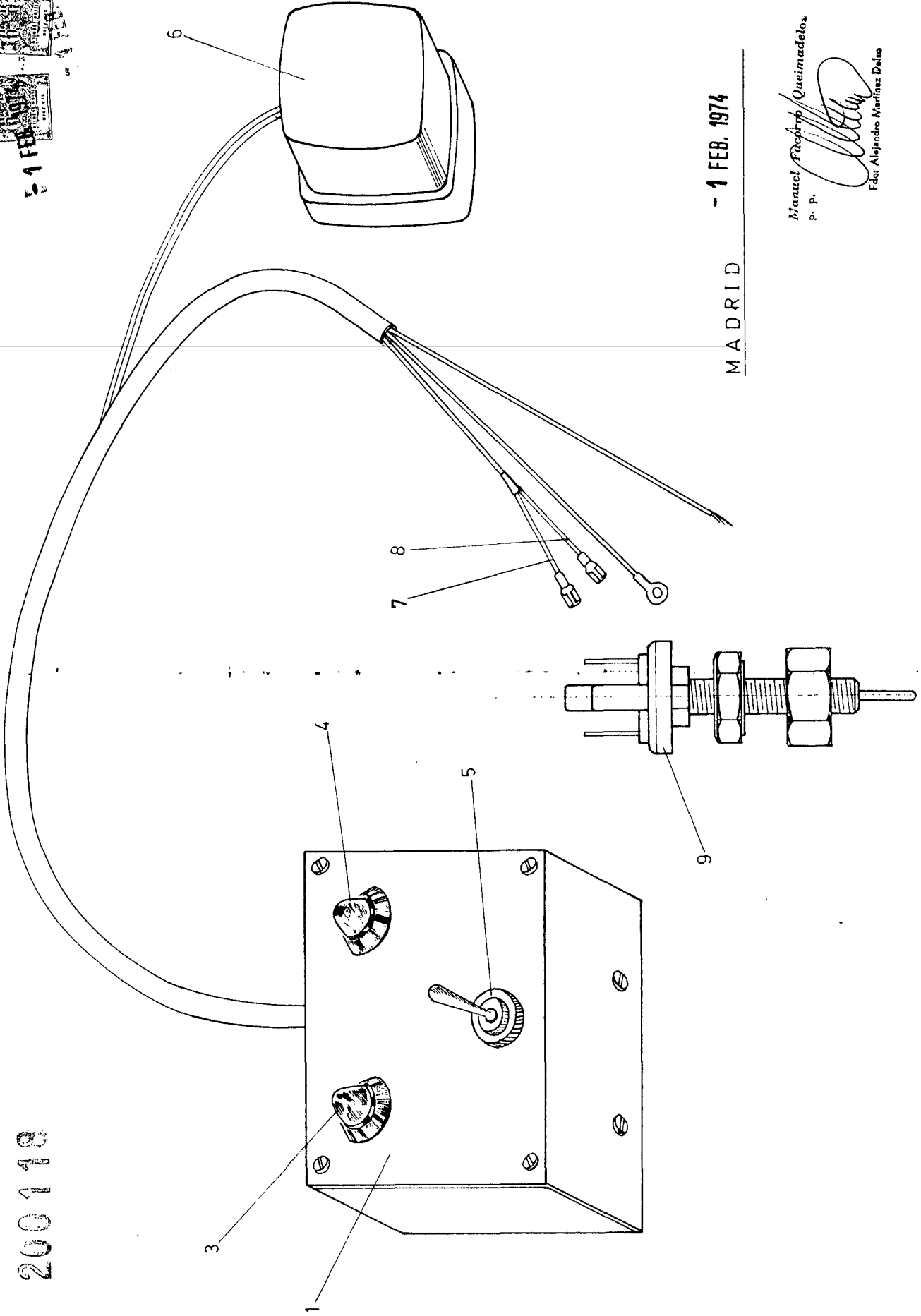

- 1 FEB. 1974

MADRID

Manuel Rodríguez Queimadela
P. P.

Félix Alejandro Martínez Delto

100710



-1 FEB 1974

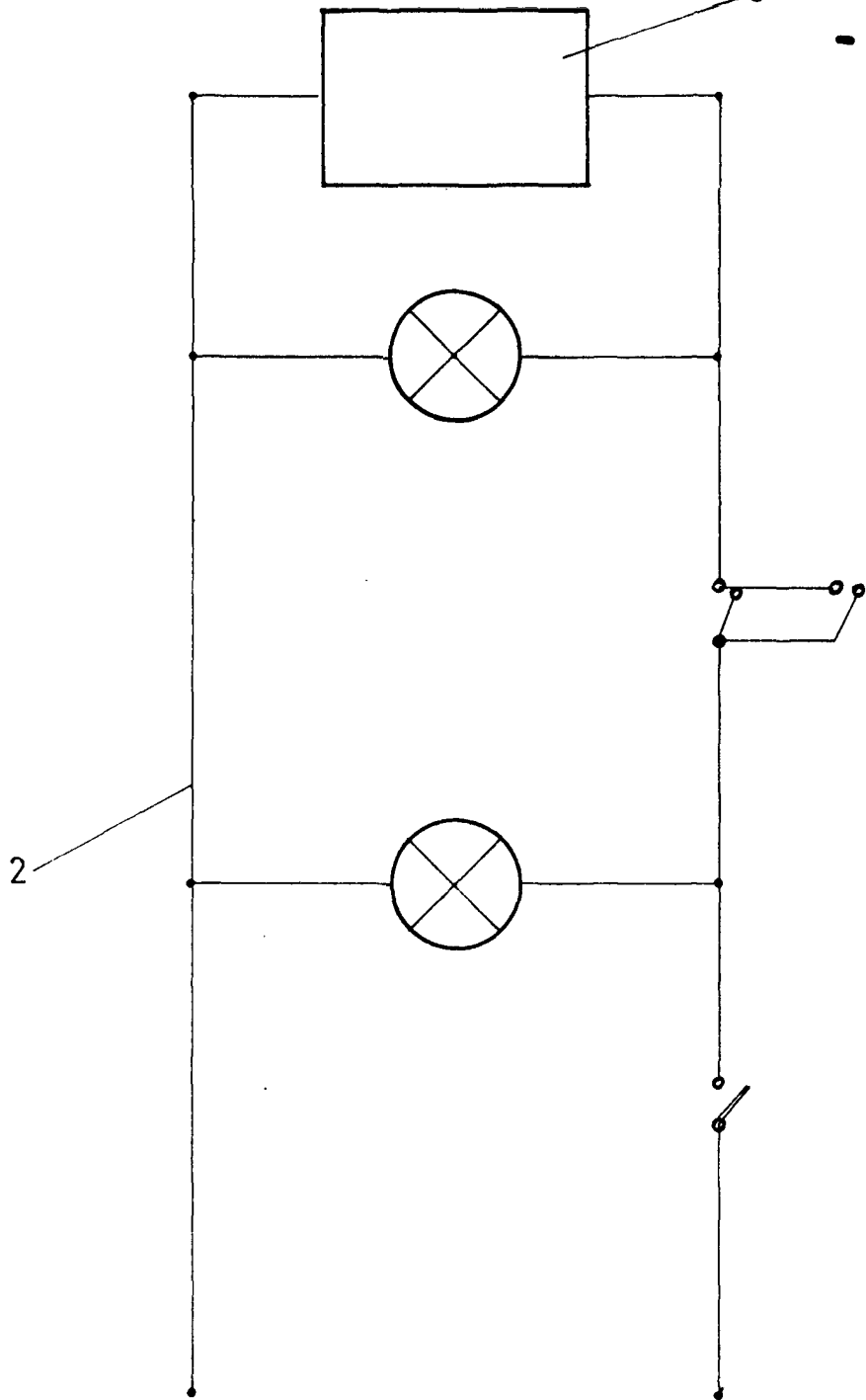

MADRID, - 1 FEB. 1974

Manuel Fdez Queimadelos
P. P.

Fdo: Alejandro Martínez Delgado

ES ... VARIABLE