

199985



199985

B650

MODELO DE UTILIDAD

que por veinte años, para España, se solicita a favor del SR. DON ARTUR FISCHER, de nacionalidad alemana, residente en TUMLINGEN (REPUBLICA FEDERAL DE ALEMANIA) Altheimer Strasse 219, por: "NUEVA CAJA DE EMBALAJE CON TAPA PARA PIEZAS DE CONSTRUCCION DE JUGUETERIA".-

MEMORIA DESCRIPTIVA

La innovación se refiere a una nueva caja de embalaje para piezas de construcción de jugueteria con tapa en la que - están dispuestos unos resaltes para su retención sobre la caja de embalaje.-

5. Cajas de embalaje que no solo sirven para el envío de piezas de construcción de jugueteria sino que sirven además más tarde al niño en su juego como estuche de conservación de estas piezas, hacen necesaria una forma de realización solida y cara. Con el fin de compensar nuevamente este exeso de gastos para un embalaje resistente de oualquier manera, se ha propuesto ya 10 varias veces aplicar partes del embalaje adicionalmente a otro objetivo. Asi se han llegado a conocer cajas de embalaje que - están dotadas de elementos de ensamble para que en modelos de jugueteria puedan ser aplicadas por ejemplo como placa de montaje. En oajas de embalaje voluminosas este sistema ha dado bue 15



nos resultados. En cajas de embalaje de menor dimensión sin embargo el empleo adicional de una caja de embalaje no puede compensar sin embargo como piezas de construcción el inconveniente del exceso de costos que se originan en la estructura de la misma mediante los elementos de ensamble.-

20 La presente innovación tiene por lo tanto por objeto realizar una parte componente de una caja de embalaje de tal manera que esta permite una aplicación adicional cuya ventaja supera el exceso de costos invertidos en ellas.-

25 Según la innovación se propone por lo tanto el que la tapa sea dotada de una lente que mediante los resaltes está sostenida a determinada distancia de la base.-

30 La longitud de los salientes dispuestos en la tapa que para la sujeción puedan encajar en especial en el interior de la caja de embalaje es tal que el foco de la lente llega a situarse en el plano de la base. Con ello sobre para el niño la búsqueda de la distancia correcta entre la lente y el objeto a contemplar.-

35 La innovación es de gran ventaja en particular cuando se agregan a una caja de construcción de juguetería unos prospectos, catálogos y análogo con reproducciones de modelos de juguetería que deben facilitar al niño en su juego la correspondiente construcción real.-

40 La estructura de estos modelos constituidos por sendas piezas de construcción puede descubrirse a simple vista solo muy difícilmente. Precisamente por dicho motivo el objeto según la presente innovación es un buen complemento de un sistema de construcción de juguetería.-

45 En el plano está ilustrado un ejemplo de realización de la innovación.-

La caja de embalaje 1 consta de un cuerpo 2 y una ta-



pa 3 estando dispuestos sobre una cara frontal 4 a lo largo de los cantos laterales 5 unos salientes 6. La longitud de estos salientes 6 es igual a la distancia del foco de la lente 7 montada fija en la tapa.-

50 Descrita suficientemente la naturaleza y alcance de la presente invención se hace constar que en la misma podrán ser variables los materiales dimensiones y en general aquellos otros detalles accesorios o secundarios que no alteren cambien ni modifiquen la esencialidad propuesta.-

Los términos en que queda redactada esta memoria son ciertos y fiel reflejo del objeto descrito debiéndose interpretar en un sentido más amplio y nunca en forma, limitativa.-

REIVINDICACIONES

60 Se reivindica como de la propia y nueva invención la propiedad y explotación exclusiva de:

1ª.- Nueva caja de embalaje con tapa para piezas de construcción de jugueteria; en la que están dispuestos unos salientes para la retención sobre la caja de embalaje caracterizada porque la tapa esta dotada de una lente a determinada distancia de la base.-

2ª.- "NUEVA CAJA DE EMBALAJE CON TAPA PARA PIEZAS DE CONSTRUCCION DE JUGUETERIA".-

Consta la presente memoria descriptiva de tres hojas numeradas y mecanografiadas por una sola cara a las que se les acompaña un plano para su mejor comprensión.-

Madrid, 9 SEP. 1971

RODOLFO DE LA TORRE
A. P.

A large, handwritten signature in black ink, enclosed within a circular stamp. The signature is highly stylized and difficult to read. The circular stamp has some text around its perimeter, which is partially obscured by the signature.

9 SEP 1971

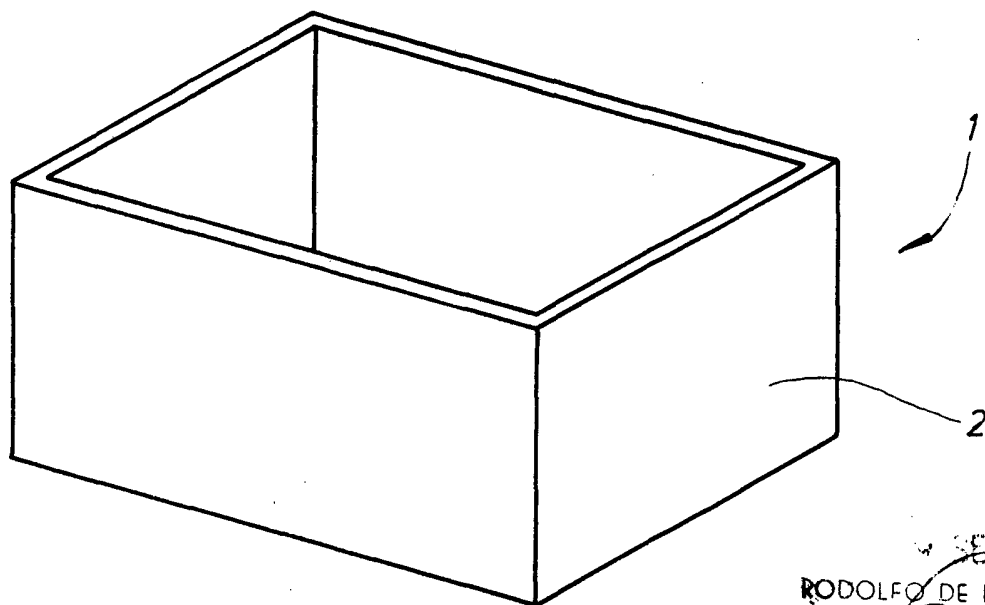
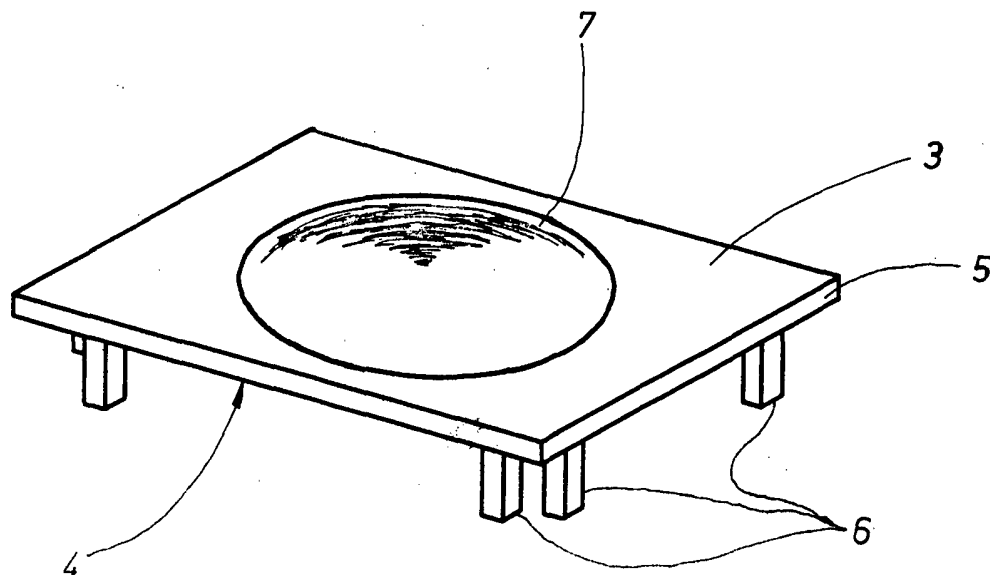

9 SEP 1971
RODOLFO DE LA TORRE
P. P.

Emilio Garcia Arteaga

ESCALA VARIABLE