

Int. Cl.: A46B

199872

EXPEDIENTE: MODELO DE UTILIDAD

Titular: D<sup>a</sup>. AMPARO PILAR GARCIA MARTINEZ.

Nacionalidad: Española.

Domicilio: Av. Real de Madrid, 145 - VALENCIA-7

Objeto: " SOPORTE PARA PINCELES ".

Prioridad:

### MEMORIA DESCRIPTIVA

5 En el cuerpo de la presente Memoria Descriptiva y con la ayuda del Plano adjunto, van a quedar expuestas las características que ofrece un utilísimo soporte, especialmente concebido para pinceles, que permiten su fijado sobre el propio bote de pinturas, con la zona de las cerdas recayente al interior del bote, evitando que los posibles goteos que se produzcan caigan y ensucien el suelo, recogiendo y recuperando la pintura proveniente de este goteo. Estimando pues que este soporte posee las necesarias condiciones de utilidad y novedad que exige el vigente Estatuto-Ley de Propiedad Industrial, se re-  
10 caba para su titular el privilegio de su exclusiva



explotación industrial y comercial.

15

No cabe la menor duda de que en múltiples ocasiones y en el curso de estar pintado con pinceles o brochas, existe la necesidad de dejar éstos utensilios, teniéndolos que escurrir concienzudamente para evitar que se produzcan goteos, y aún escurridos, acabamos por no saber dónde dejarlos, que no ensucien. Precisamente esta enojosa circunstancia es la que trata y consigue evitar el soporte que vamos a describir, y para lo cual, hemos considerado conveniente auxiliarnos de una lámina de dibujos, en la que se recoge un caso práctico de realización, con la natural salvedad de que estos dibujos se aportan a título de ejemplo y por ello deberán ser considerados en su más amplio sentido y sin caracter limitativo alguno.

20

25

30

La lámina de dibujos, en su figura 1ª, nos muestra en alzado y frontal del soporte que se coloca en el pincel; la figura 2ª, nos muestra al mismo soporte, visto de perfil, y en la figura 3ª, se muestra al soporte colocado en el pincel, y éste sujeto sobre el borde del bote de pintura, con una sección convencional del conjunto.

35

40

Refiriéndonos a las precitadas figuras, señalamos con -1- al soporte, pieza laminar, con una zona que señalamos con -2- en la que se abre un orificio pasante -3-, de diámetro apropiado, y que tras un acodamiento señalado con -4-, se extiende y concluye en la pala -5-, en plano defasado respecto al señalado con -2-.

Este soporte descrito, se sitúa en el man-



45

go -6-, antes de su arrosado sobre la base -7-, de im-  
 plantación de las cerdas -8- del cepillo, pincel o bro-  
 cha, de forma que el defasado entre los planos o palas  
 -2- y -5-, deja el vano o hueco, que permite el montaje  
 del pincel sobre el canto o borde -9-, del bote de pin-  
 tura -10-. Esta disposición, que se hace de forma rela-  
 tivamente ajustada, sitúa a la zona de las cerdas y con  
 sigüientemente de goteos, sobre el interior del bote,  
 quien recogerá aquel que se produzca, siendo fácil y có-  
 moda este montaje y sobre todo sumamente limpio.

50

55

Suficientemente descrita la estructura y dis-  
 posición de este soporte, que una vez colocado no mole-  
 ta ni perturba el fácil manejo de la brocha o pincel, no  
 resta ya más que mencionar que serán variables las cir-  
 cunstancias de materiales, tamaños y formas, siempre y  
 cuando se conserve su esencialidad, que se resume en la  
 siguiente

N O T A  
 = = = =

60

Los puntos que se reivindican en el presente  
 Modelo de Utilidad , son:

65

1º.- Soporte para pinceles, constituido por  
 una lámina de material plástico dotado de cierta elasti-  
 cidad dentro de su natural rigidez, cuya lámina consta  
 de dos trechos, uno superior con un orificio pasante de  
 regular diámetro, y otro con o sin oportuno refuerzo, pe-  
 ro que se encuentra en un plano algo defasado respecto  
 al anterior, lo que permite que cuando se monta el sopor-  
 te, por su orificio en el mango de la brocha o pincel,  
 la pala inferior defasada, permite el montaje del conjun-

70

190872 26



- 4 -

to sobre el borde del bote de pintura, con la zona de las cerdas recayente al interior del bote, que recogerá los inoportunos y sucios goteos de la pintura sobrante. Y

75

2ª.- " SOPORTE PARA PINCELES ", de conformidad en un todo en lo esencial y fines industriales a lo descrito en la precedente Memoria Descriptiva y gráficamente representado en las figuras del plano adjunto para su mejor comprensión.

Esta Memoria consta de CUATRO hojas escritas o mecanografiadas por una sola cara y a doble espacio en 78 líneas.

Valencia, a 23 de Enero de 1974.

Por autorización del interesado.

*Juanlope*

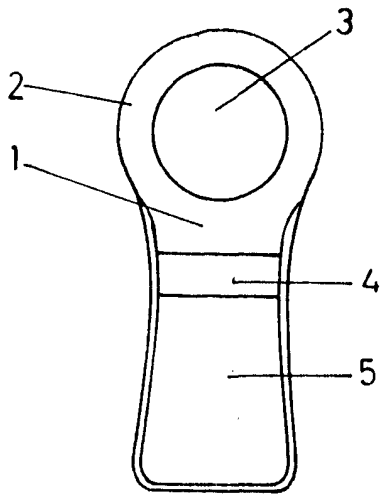

FIG. 1

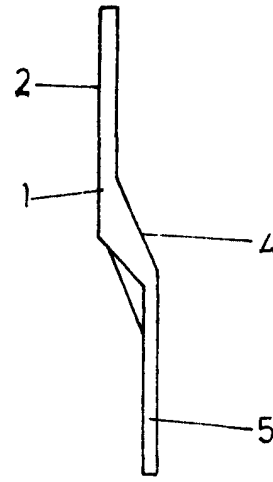

FIG. 2

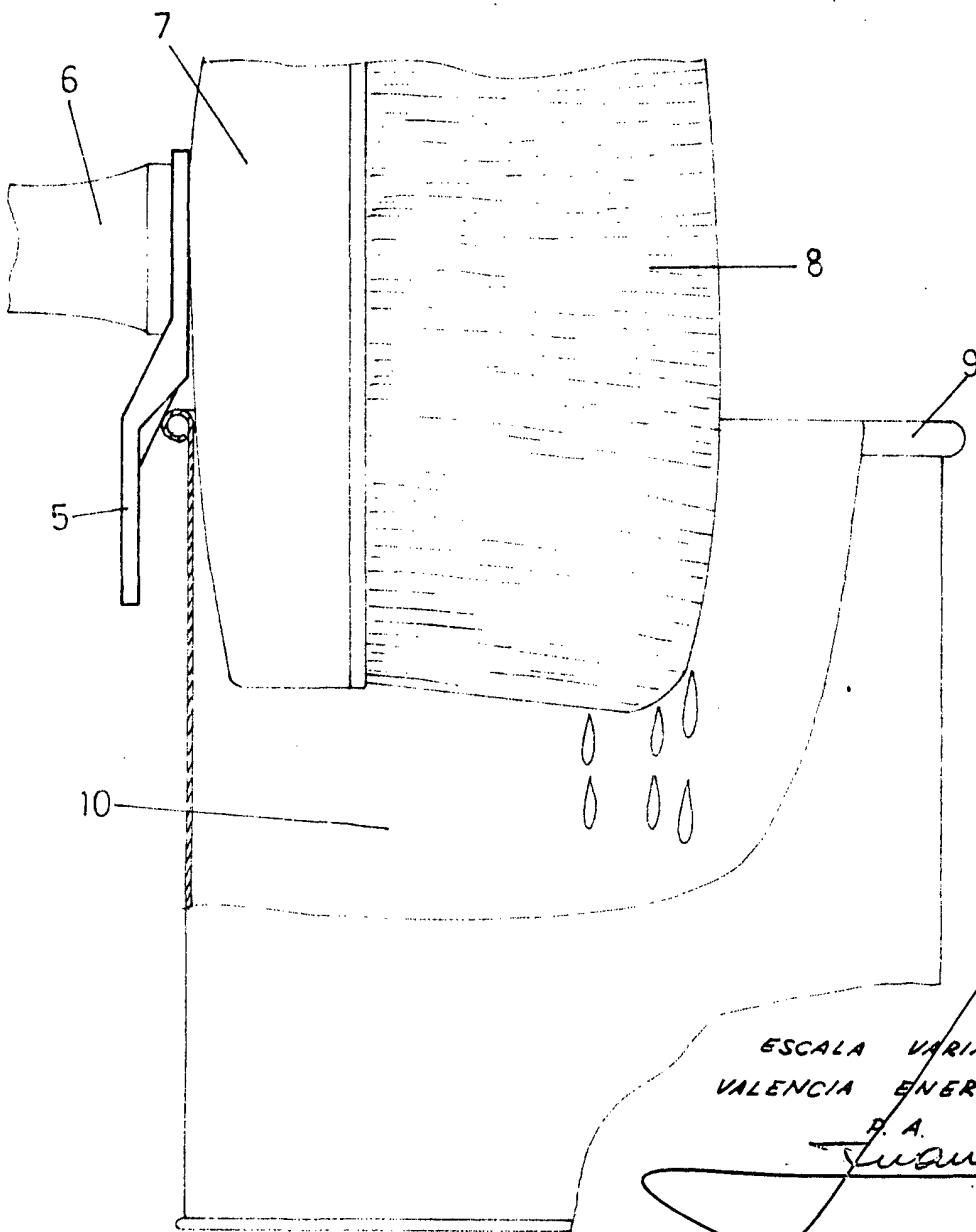

FIG. 3

ESCALA VARIABLE  
VALENCIA ENERO 1974

P. A.  
*Juan López*