

24-3-76

199867



Int. Cl.: B64B

M O D E L O
D E
U T I L I D A D

a favor de CAPSULAS METALICAS, S.A., de nacionalidad española, domiciliada en Barcelona, Av. de Roma, 123, por "CAPSULA MEJORADA PARA EL CIERRE DE BOTELLAS".

- . -

MEMORIA DESCRIPTIVA

El objeto del presente modelo de utilidad lo constituye una cápsula mejorada para el cierre de botellas, la cual se halla conformada por un pequeño tapón cabezudo de plástico y un casquillo metálico que se le superpone, quedando este casquillo firmemente ajustado y sin posibilidad de desprenderse, por hallarse parte del mismo resiguiendo el contorno de una regata circular practicada en el gollete de la botella.

10. Para una mejor comprensión de la presente



memoria descriptiva se acompañan unos dibujos en los que, esquemáticamente y tan sólo a título de ejemplo, se representa un caso de realización práctica de una cápsula mejorada para el cierre de botellas que reúne las condiciones brevemente enunciadas.

5.

En dichos dibujos, la figura 1 es una vista en perspectiva del gollete de una botella con el tapón y el correspondiente casquillo incorporados al mismo;

10.

la figura 2 es una sección axial de la figura anterior; la figura 3 es una repetición parcial de la anterior, pero correspondiendo al momento en que se está procediendo a la extracción del casquillo,

siendo la figura 4 una vista en perspectiva del gollete con tan sólo el tapón cabezudo incorporado en él.

15.

De la observación de estas figuras se desprende que la cápsula mejorada para el cierre de botellas de acuerdo con la invención se halla conformada por un tapón cabezudo de plástico 1, cuya superficie superior presenta un rehundido 2 y, a su vez, un obturador 3 que se acopla a presión en el contorno interior del gollete de la botella 4.

20.

El tapón presenta un faldón 5 cuyo contorno se halla grafilado por unas estrías verticales, llegando el borde inferior del mismo hasta donde comienza una regata 6 practicada en el gollete de la botella.

25.

Sobre dicho tapón de plástico se sobrepone



5. un casquillo metálico 7, cuya parte superior ofrece una porción recortada con el fin de conformar un asidero 8, presentando asimismo dicho casquillo un contorno circular 9, que se sobrepone primero al faldón del tapón, ajustándose luego perfectamente a la regata 6, para seguir amoldándose después hasta el límite inferior del gollete de la botella.

10. Para destapar la botella es preciso desgarrar el casquillo de metal 7 que sirve de precinto, para lo cual basta levantar con la uña el asidero, y tirar luego del mismo con las yemas de los dedos, con lo que el contorno circular 9 del precinto se desgarrará de arriba abajo, tras lo cual se efectuará la extracción del tapón, operación, esta última practicada mediante un movimiento de rotación ascendente que se halla facilitada por el grafilado practicado en el faldón del propio tapón.

20. Serán independientes del objeto del presente modelo de utilidad los materiales, formas y dimensiones, tanto absolutas como relativas, de los distintos elementos que intervienen en su consecución y, en general, todo cuanto no altere, cambie o modifique la esencialidad de la invención.



N O T A

Se reivindica como objeto del presente modelo de utilidad:

1. Cápsula mejorada para el cierre de botellas, que se caracteriza por estar formada por un tapón cabezudo de plástico, el cual presenta un obturador central cuya superficie superior determina un rehundido, ajustándose dicho obturador al contorno interior del gollete de la botella, mientras que el tapón también se asienta en el contorno exterior del mencionado gollete merced a un faldón que en su contorno exterior se halla grafilado en sentido vertical, llegando el borde inferior de dicho faldón hasta el límite superior de una regata circular practicada horizontalmente en el contorno del gollete de la botella, quedando el mencionado tapón precintado mediante el concurso de un casquillo metálico cuyo contorno cilíndrico se halla ajustado a presión sobre el faldón del tapón, amoldándose igualmente a la configuración de la regata mencionada para continuar luego hasta el límite inferior del gollete de la botella, presentando dicho tapón en su superficie superior una porción exenta de material con el fin de conformar un asidero que se halla abatido sobre dicha superficie y que, una vez levantado, permite tirar del mismo con el fin de rasgar el casquillo metálico de arriba abajo, pudiéndose entonces ta-

24.3.76

- 5 -

199867



par y destapar la botella tantas veces como convenga con el tapón cabezudo de plástico.

2. Cápsula mejorada para el cierre de botellas.

La presente memoria consta de cinco hojas foliadas, escritas por una sola cara.

Madrid, a 25 E 1976

CAPSULAS METALICAS, S.A.
p.a.

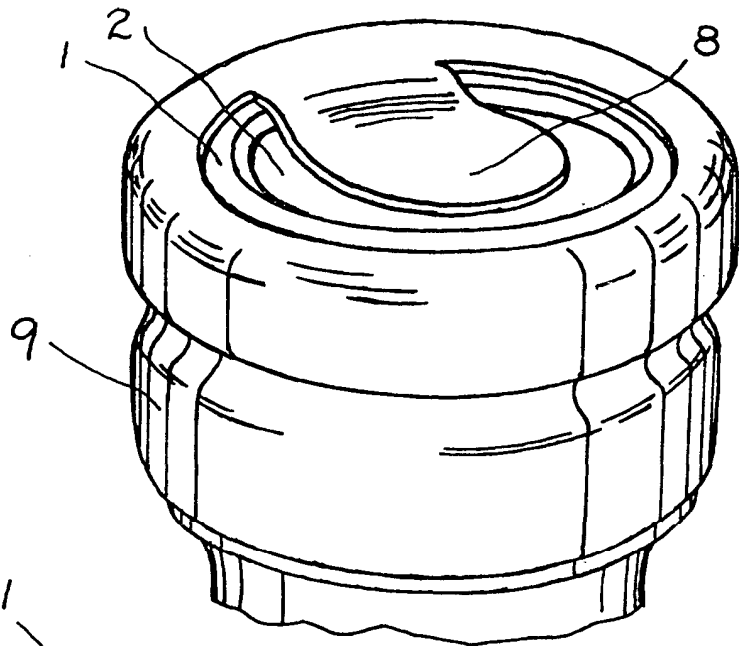

FIG. 1

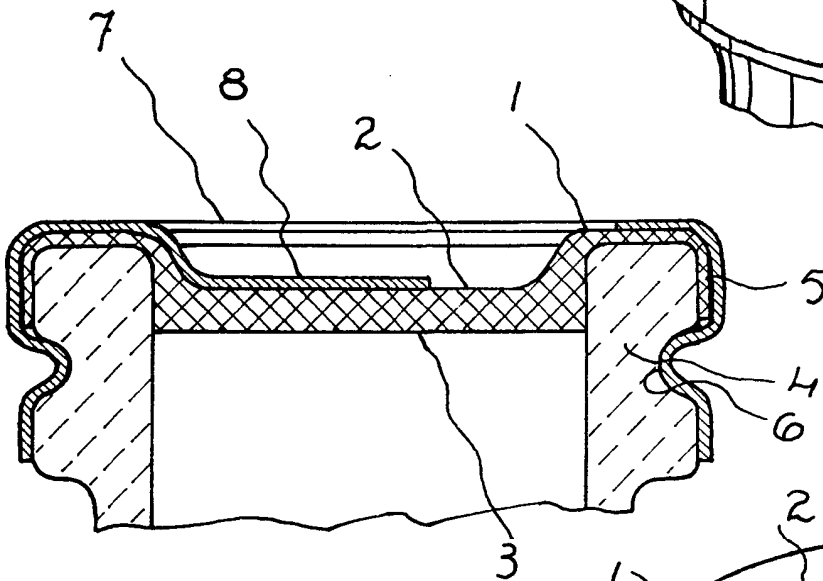

FIG. 2

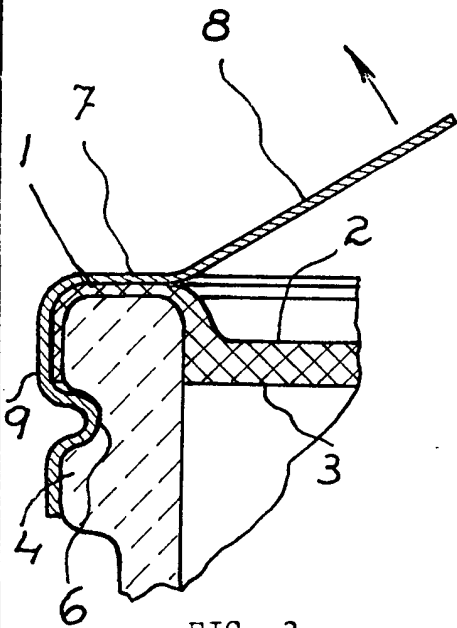

FIG. 3

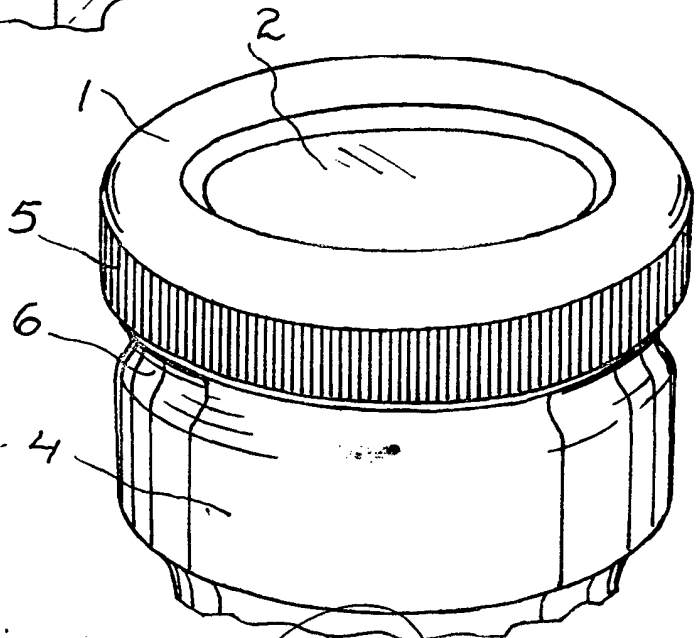

FIG. 4

Madrid, 1954
CAPSULAS METÁLICAS, S. A.
p.a.