

199862

25



199862

MEMORIA DESCRIPTIVA
de un
MODELO DE UTILIDAD
por:

"CENICERO ARTICULABLE"

Cuyo registro se solicita por VEINTE AÑOS, con protección para todo el territorio nacional, a nombre y favor de D. José Ramón DIEZ MARTINEZ, de nacionalidad española, domiciliado en VITORIA, Plaza General Mola nº 4.

Se refiere este modelo de utilidad, como su enunciado indica, a un cenicero funcional y articulable, el cual adopta la configuración y la apariencia de un ojo humano, al que se asemeja igualmente en los movimientos que son propios de su funcionalidad.

5

Se trata, pues, de un objeto de carácter caprichoso



que, sin dejar de rendir una utilidad, resulta muy atractivo y puede considerarse motivo de adorno, ofreciendo en este aspecto una indudable originalidad.

5 Sustancialmente, se constituye por un soporte o pie de base que, con asiento en un grueso discal sobre el que descansa, va decreciendo sensiblemente de abajo arriba hasta rematar, superiormente, en un estrecho cuello cilíndrico que se solidariza e identifica con un amplio casquete esférico, el cual está determinado por el corte dado a la esfera por una superficie arqueada, con lo que, iniciándose en la que llamaremos parte
10 frontal del cenicero por un punto de altura inferior a la de su diámetro, se eleva considerablemente en la parte posterior del propio cenicero, formando una especie de zacoleta de fondo cóncavo y más alta en esta última zona.

15 Encajado en esta zacoleta, y con parte de su estructura adentrada en el interior de dicha concavidad, sobre la que resulta deslizante, se establece un segundo casquete esférico, el cual es móvil y va articulado sobre dos puntos que determinando un diámetro de la consecuenta esfera están situados cercanos a los cantos o bordes arqueados del casquete receptor y
20 estático, en los que bascula mediante sendos remaches que ofician de ejes de giro y sobre los que describe dos movimientos alternados y contrapuestos: uno de elevación o alzado para la apertura, en la que deja abierto un vano de forma elipsoide, y
25 otro de abatido o descenso en el que cubre el vano y completa la esfera, determinando con ella un cuerpo cerrado que cumple funciones de caja para el cenicero.

30 En el interior de este cuerpo esferoide y hueco, y completamente suelta, pero con escasa holgura en su aloje, se acomoda una esfera propiamente dicha y también hueca, en su parte frontal, y coincidiendo con la abertura elipsoide previs-



ta en la caja o cuerpo externo, se graba, pinta o imprime el contorno de una pupila, el iris y la niña de un ojo humano, la cual no es en realidad sino un orificio comunicante con el interior de la propia esfera.

5

Dentro de este orificio, de radio suficientemente grande, va rígidamente emplazada una pequeña plataforma para apoyo del cigarro, cuyo humo trasciende al interior de la esfera sin ocasionar molestias, siendo la propia esfera el cuerpo recipientario de cenizas y colillas y el taladro conducto igualmente de salida para el vaciado y limpieza del cenicero.

10'

Para completar la sensación del ojo humano que el modelo pretende representar, se ha previsto en el borde del casquete esférico móvil que se abate sobre el estático, y que cumple en el cenicero misión similar a la del párpado en el ojo, una pluralidad de pequeñas cerdas erguidas que semejan pestañas.

15

Cuando la caja o esfera exterior se cierra, el cenicero da también sensación de un ojo cerrado y velado por sus pestañas; al levantar las pestañas y alzar con ellas el casquete esférico que estaba abatido, el ojo parece centrado en la ranura abierta, pero también es giratorio hacia los lados merced a la libertad con que se mueve en su alojamiento la esfera interna en función de globo ocular.

20

25

Para facilitar la comprensión de cuanto queda expuesto y únicamente a título de ejemplo, sin alcance limitativo, en los adjuntos dibujos se representa una forma de ejecución práctica del modelo.

30

La fig. 1ª es una vista en perspectiva del cenicero cuyo registro se preconiza en fase de funcionalidad, o sea abigotado y con un cigarrillo descansando en él. Vemos en ella, el soporte o pie de base (1), con asiento en el diseño (2) y progre-



sión decreciente hacia arriba para rematar en el cuello cilíndrico (3) con el que se solidariza el casquete esférico fijo (4).

5 Observamos también, siempre sobre la propia figura, el casquete móvil (5) con sus puntos de articulación y giro (6) sobre el estático, la sucesión de cerdas (7) que imitan las pestañas y la esfera suelta e interna (8), que imita la pupila (9) y niña del ojo (10), esta última orificada y con plataforma interna para apoyo del cigarro (11).

10 La fig. 2ª es una vista similar a la anterior, pero en la que la caja del canicero, y por tanto el ojo que ésta simula, aparecen cerrados o sea en fase de no utilización del cenicero.

15 Cuanto se ha dicho es fiel reflejo del objeto de este registro, debiendo considerarse en sentido amplio, nunca en forma limitativa ni con criterio restringido, siendo indiferentes y cambiantes las circunstancias de tamaños, formas y colores, proporciones y materiales empleados, siempre y cuando no alteren ni modifiquen en lo esencial la síntesis que implican las características que definan al modelo, le tipifican y se reivindican.

NOTA

Se reivindican los términos siguientes:

25 1.- Cenicero articulable, caracterizado por comprender un soporte o pie de base que, asentado en un grueso cuerpo discal, va decreciendo sensiblemente, de abajo arriba, hasta rematar superiormente en un angosto cuello cilíndrico por el que se solidariza e identifica con un amplio casquete esférico, el cual viene determinado por el corte dado a la esfera por una superficie arqueada, con lo que, iniciándose en la parte frontal del cenicero por un punto de altura inferior a la

30



de su diametro, se eleva considerablemente en la parte posterior del propio cenicero, formando una especie de cazoleta de fondo cóncavo y más alta en esta última zona.

5
10
15
2. - Cenicero, según el punto anterior, caracterizado porque encajado en la cazoleta, y con parte de su estructura adentrada en el interior de dicha concavidad, sobre la que resulta deslizante, se establece un segundo casquete esférico, el cual es móvil y va articulado en dos puntos que, determinando un diámetro de la consecuente esfera, están situadas muy próximos a los bordes o cantos arqueados del casquete receptor y estático, en los que bascula mediante sendos remaches que offician de ejes de giro y sobre los que describe dos movimientos alternativos y contrapuestos: uno de elevación o alzado para apertura, en la que deja abierto un vano y completa la esfera, determinando con ella un cuerpo cerrado en función de caja para el cenicero.

20
25
3. - Cenicero, según puntos que anteceden, caracterizado porque en el interior del cuerpo hueco y esferoide que actúa de caja, y completamente suelta, pero con limitada holgura en su enclave, se acomoda una esfera propiamente dicha e igualmente hueca en cuya parte frontal, y coincidiendo con la abertura elipsoide prevista en la caja o cuerpo externo, se graba o imprime el contorno de una pupila, el iris y la niña de un ojo humano, cuya niña no es sino un orificio comunicante con el interior de la propia esfera.

30
4. - Cenicero, según precedentes puntos, caracterizado porque dentro del orificio que simula la niña del ojo, y cuyo radio es suficientemente grande para simultanear las funciones de paso al recipiente interno y de vaciado del propio cuerpo recipientario, se sitúa rígidamente emplazada una pequeña plataforma de apoyo para los cigarros, habiéndose previsto pa-

25 E



ra completar la impresión de ojo humano que el modelo persigue una pluralidad de pequeñas cerdas que, erguidas en el borde inferior del casquete móvil que abate sobre el estático y ejerce función de párpado, semejan pestañas naturales.

5

5.- CENICERO ARTICULABLE.

Todo conforme se describe en la presente memoria que consta de SEIS HOJAS, mecanografiadas y foliadas por una sola cara y dibujos que se acompañan.

MADRID, 25 de Enero de 1.974

Juan

25

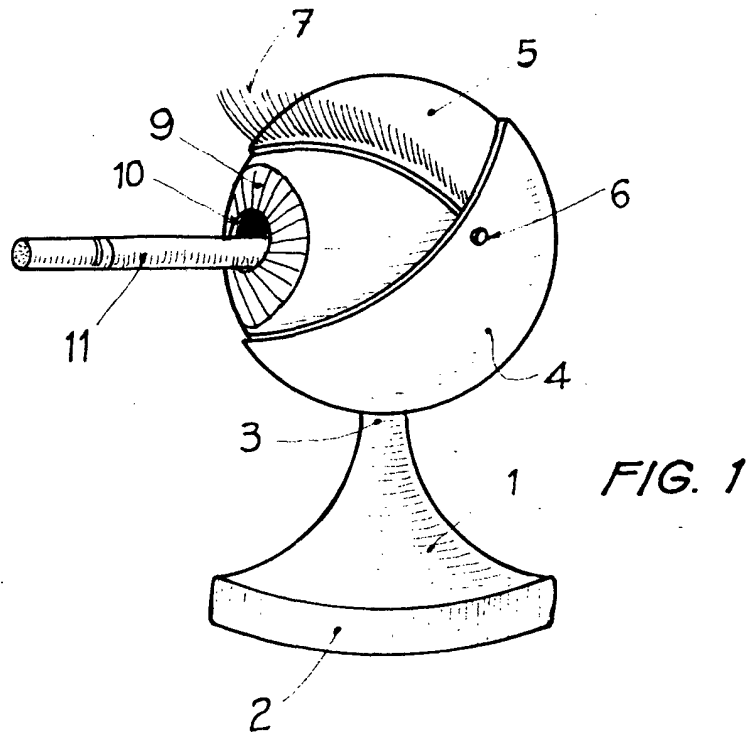

FIG. 1

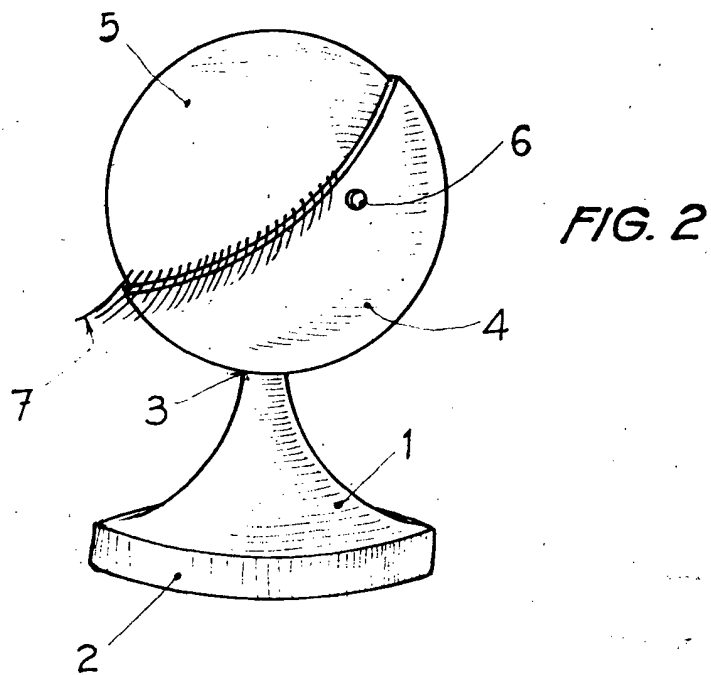

FIG. 2

Madrid, 25 ENC. 1974

Grandy