

9-2-76

Int. Cl.: F 16 M



199857

MODELO DE UTILIDAD

por 20 años

A favor de D. ROQUE MARGAIX ORRI y D. JOAQUIN MARGAIX  
ORRI , de nacionalidades españolas, residentes en  
LA LLAGOSTA (Barcelona), Montseny, s/nº. - - - - -  
Por: "PEDESTAL UNIVERSAL PARA CAFETERAS". - - - - -

MEMORIA DESCRIPTIVA

El presente modelo de utilidad se refiere a  
un pedestal universal para cafeteras, con aplicación  
expresa a las de doble cuerpo, que son las más utili-  
5 zadas, y con finalidad fundamental la de permitir un  
fácil acoplamiento y desacoplamiento entre dichos dos  
cuerpos, por parte de una sola persona.

Ello resulta de una extraordinaria utilidad  
ya que, como es sabido, son muy numerosas las ocasiones  
10 en que la zona de acoplamiento, generalmente a rosca,  
suele quedar muy apretada por efecto de las contracciones



y dilataciones del material por las altas temperaturas a que se encuentra sometida la cafetera en su uso.

En esencia consiste el presente pedestal en un cuerpo provisto escalonadamente de una serie de rebajes acordes con el dimensionado de los distintos tipos de cafeteras conocidos, y con perfil análogo al de éstas, es decir poligonal con varios facetados, con lo cual al encajar la cafetera en el rebaje apropiado se consigue fijar la base de la misma y poder actuar cómodamente sobre su cuerpo superior.

Con el fin de facilitar la explicación se acompaña a la presente memoria descriptiva una hoja de dibujos en la que se ha representado un caso práctico de realización, el cual se cita sólo a título de ejemplo no limitativo del alcance del presente modelo de utilidad.

En dichos dibujos:

La figura 1 es una sección alzada completa del pedestal en cuestión, con aplicación a una cafetera, dibujada a trazos.

La figura 2 se corresponde con un detalle en planta del propio pedestal.

Según tales figuras, el pedestal universal para cafeteras objeto del presente modelo de utilidad está constituido por un bloque -1- de material apropiado que se fija preferentemente al mármol -2- de una cocina o sitio a propósito de ella, ya sea mediante un adhesivo o cualquier otro medio idóneo, incorporando opcionalmente vaciados -3- de rebaje de material.

Es fundamental que dicho bloque -1- vaya provisto a partir de su superficie superior de una



serie escalonada de rebajes -4-, de diferente dimensionado y perfil poligonal -5- equivalente al de la cafetera -6- a que aplicar. Dicho perfil podrá ser del tipo -5-5a- o cualquier otro existente en  
5 cafeteras, pudiendo existir bloques -1- que lleven perfiles distintos o iguales pero siempre que puedan abarcar varios tamaños de cafeteras.

Con ello, cuando la cafetera -6- se aloja en su rebaje -4- a propósito de acuerdo con su dimensión  
10 estandarizada, el ama de casa por sí sola puede proceder fácilmente, sin ayuda externa, a su enroscado o desenroscado con la comodidad que ello supone.

El modelo, dentro de su esencialidad, puede ser llevado a la práctica en otras formas de realización  
15 que difieran sólo en detalle de la indicada únicamente a título de ejemplo, a las cuales alcanzará igualmente la protección que se recaba. Podrá, pues, fabricarse este pedestal en cualquier forma y tamaño, con los  
medios y materiales más adecuados, y con los accesorios  
20 más convenientes, por quedar todo ello comprendido en el espíritu de las siguientes reivindicaciones.

N O T A

Se reivindica como objeto del presente modelo de utilidad:

25 1.- Pedestal universal para cafeteras, caracterizado esencialmente por estar constituido por un bloque fijable a una superficie apropiada, tal como por ejemplo el mármol de una cocina, provisto de una serie escalonada de rebajes con perfil poligonal

94276

- 4 -

199857

25 ENE



equivalente al estandarizado en las cafeteras, que  
permite el ajuste de ésta en el correspondiente  
rebaje, de acuerdo con su dimensionado, lo que  
permite la solidarización del cuerpo inferior de la  
5 misma para poder actuar fácilmente sobre el acopla-  
miento con el cuerpo superior de ella.

2.- "PEDESTAL UNIVERSAL PARA CAFETERAS".

Consta la presente memoria descriptiva de  
cuatro hojas mecanografiadas, foliadas, numeradas y escritas  
por una sola, cara, acompañada de una lámina de dibujos.

Madrid, a 25 ENE. 1974

ROQUE MARGAIX ORRI  
JOAQUIN MARGAIX ORRI

P.A.

*J. A. Margaix Orri*  
R. MARGAIX ORRI

DV/ar.



Fig. 1

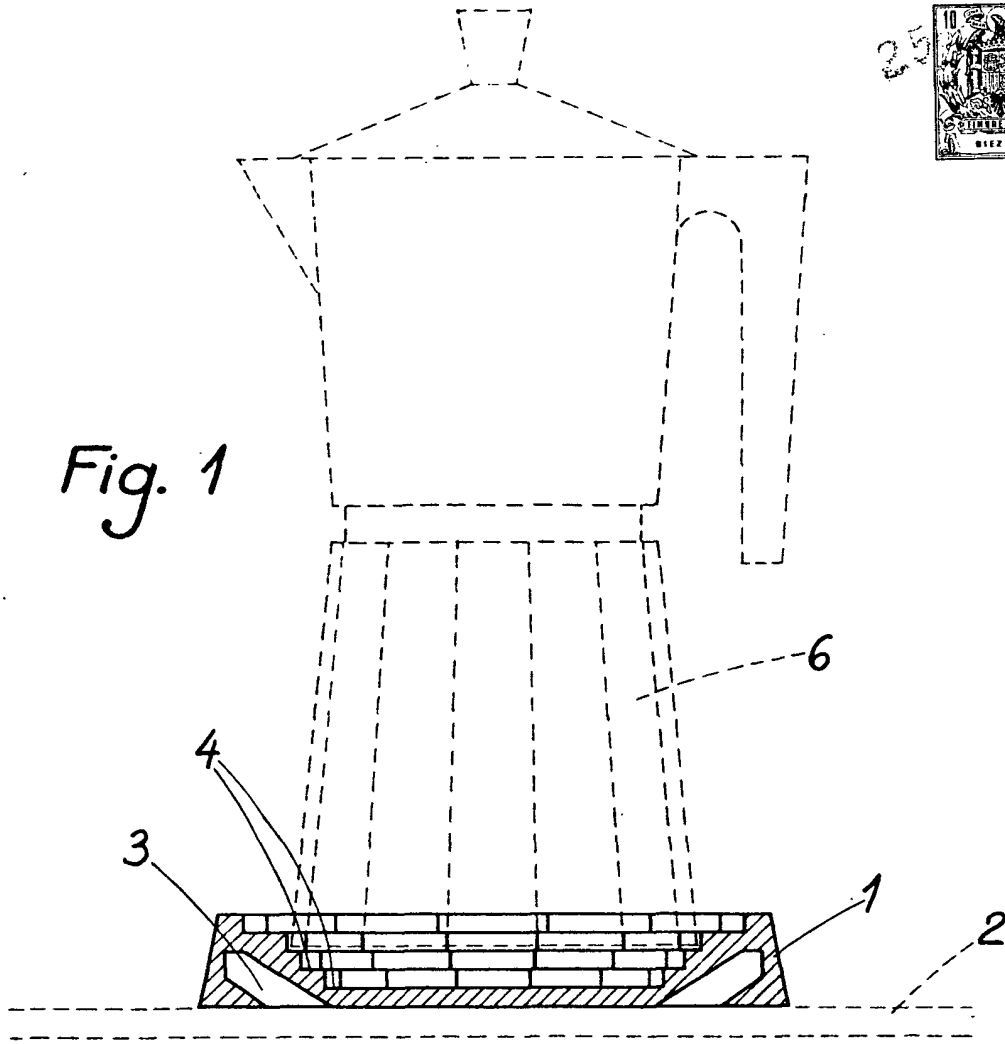
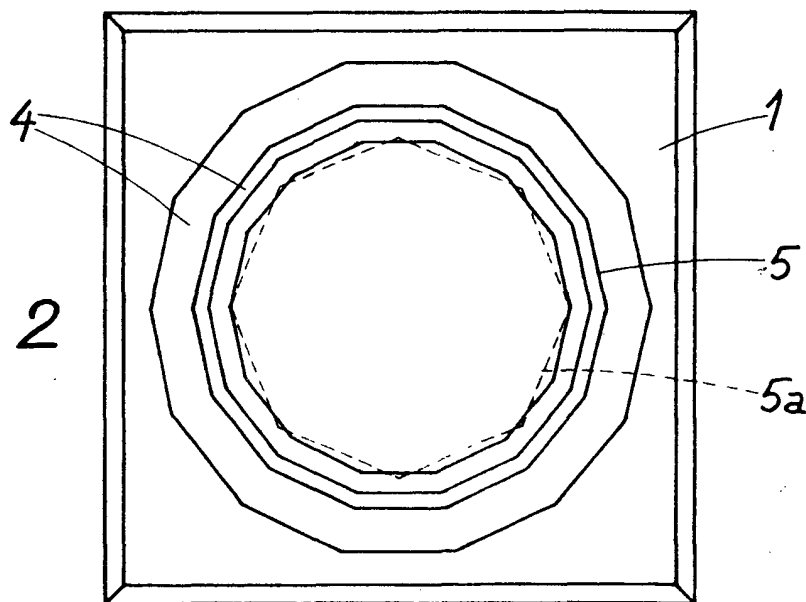

Fig. 2



Madrid 7 de Enero 1974

M. DE RAFAEL

*[Handwritten signature]*