



199849

MEMORIA DESCRIPTIVA

correspondiente a la solicitud de concesión de un.....

MODELO DE UTILIDAD

SOLICITANTE: D. RAMON VALS DE LA CONCHA., de
nacionalidad española.

RESIDENCIA: Conde de Peñalver, 14 .-MADRID-.

ENUNCIADO: "JUEGO DE TRANSMISION SONORA
PERFECCIONADO".

Prioridad: Patente..... n.º..... del.....

GR/cv.3.483

199849



1

La presente memoria descriptiva tiene como fin la declaración del objeto sobre el que ha de recaer el privilegio de explotación industrial y comercial, exclusivo en el territorio nacional de un Modelo de Utilidad, de acuerdo con la vigente Legislación, que, como el enunciado indica, se trata de "JUEGO DE TRANSMISION SONORA PERFECCIONADO".

5

10

Este juego de transmisión sonora constituye sin duda un grato entretenimiento ya que con él un niño oculto a distancia de otro pretende sorprenderle misteriosamente con una emisión sonora que el mismo provoca. También puede servir como medio para gastar bromas a distancia mediante emisiones habladas y contadas, con ruidos misteriosos, risas, etc.

15

20

Para ello consta de un grupo de elementos receptores alojados dentro de una carcasa tipo radio, y de un micrófono de los asibles manualmente con el correspondiente conjunto de elementos emisores, a fin de que por la carcasa radio sean escuchados misteriosamente los sonidos emitidos por el micrófono situado a distancia prudencial de aquella que no lo delate.

25

Para comprender mejor la naturaleza del invento, en el plano adjunto hacemos una representación esquemática de su utilización, no siendo en absoluto limitativa y susceptible, por ello de las modificaciones accesorias que no alteren las características esenciales.

30

Las figuras 1 y 2 muestran al micrófono y a la carcasa tipo radio componentes del juego de transmisión sonora que preconizamos.

En ellas se anotan las siguientes



199849

1

particularidades:

5

10

- 1.- Carcasa tipo radio.
- 2.- Organó receptor.
- 3.- Altavoz del receptor.
- 4.- Pilas.
- 5.- Antena receptora.
- 6.- Micrófono de mano.
- 7.- Organó emisor.
- 8.- Altavoz del emisor.
- 9.- Pilas.
- 10.- Antena emisora.

15

20

De acuerdo con las figuras 1 y 2, el juego de transmisión sonora que nos ocupa está constituido por la carcasa tipo radio (1), dentro de la cual va dispuesto el órgano receptor (2) a pilas (4) con su propia antena-receptora (5) y altavoz (3), en compañía del micrófono de mano (6) cuyo órgano emisor (7) a pilas (9), con su antena emisora (10) y altavoz (8), está ligado a distancia con el órgano receptor (3) de la carcasa tipo radio (1) por medio de la misma frecuencia.

25

Con este juego se procede retirando el micrófono (6) a un apartado lugar donde no pueda ser delatado, y por supuesto a distancia prudencial de la carcasa tipo radio (1) para que pueda existir ligazón de transmisión sonora entre ambos.

30

Así, hablando por el micrófono (6) las emisiones que éste transmite son captadas por la carcasa tipo radio (1) siendo escuchadas misteriosamente a través de ésta.

Descrita suficientemente la natura-

199849



1 leza del presente invento, así como su realización industrial,
sólo cabe añadir que en su conjunto y partes constitutivas,
es posible, introducir cambios de forma, materia y disposi-
5 ción, en cuanto tales alteraciones no supongan variación sus-
tancial del mismo.

El solicitante, al amparo de los Con-
venios Internacionales sobre Propiedad Industrial, se reser-
va el derecho, de extender esta demanda a los países extrañ-
jeros, si fuera posible, reivindicando la misma prioridad de
10 la presente solicitud.

N O T A

El Modelo de Utilidad que se solicita
como nuevo en España, por veinte años, de acuerdo con la vi-
gente Legislación, deberá recaer sobre "JUEGO DE TRANSMISION
15 SONORA PERFECCIONADO", en todo de acuerdo con las siguientes:

R E I V I N D I C A C I O N E S

1.- Juego de transmisión sonora per-
feccionado, caracterizado porque consta de un grupo de ele-
mentos receptores alojados dentro de una carcasa tipo radio,
20 y de un micrófono de los asibles con la mano portador del co-
rrespondiente conjunto de elementos emisores, a fin de que
por la carcasa tipo radio sean escuchados misteriosamente los
sonidos emitidos mediante el micrófono retirado de aquella a
la distancia a la cual no pueda ser delatado.

25 2.- "JUEGO DE TRANSMISION SONORA PER-
FECCIONADO".

Según queda sustancialmente descrito
en la presente memoria descriptiva que consta de cinco hojas
mecanografiadas por una sola cara acompañada de sus corres-
30 pondientes dibujos.

199849



Madrid, 25 ENE. 1974

El Agente Oficial
MIGUEL FERNANDEZ LOAYSA PHIZON
P.P.

1

5

10

15

20

25

30

193849

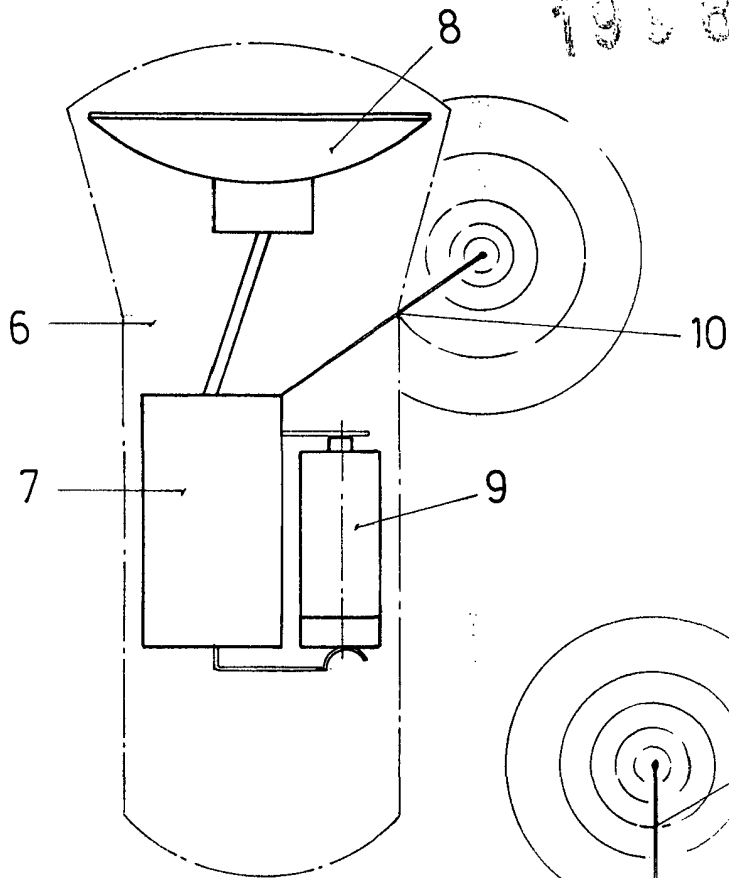
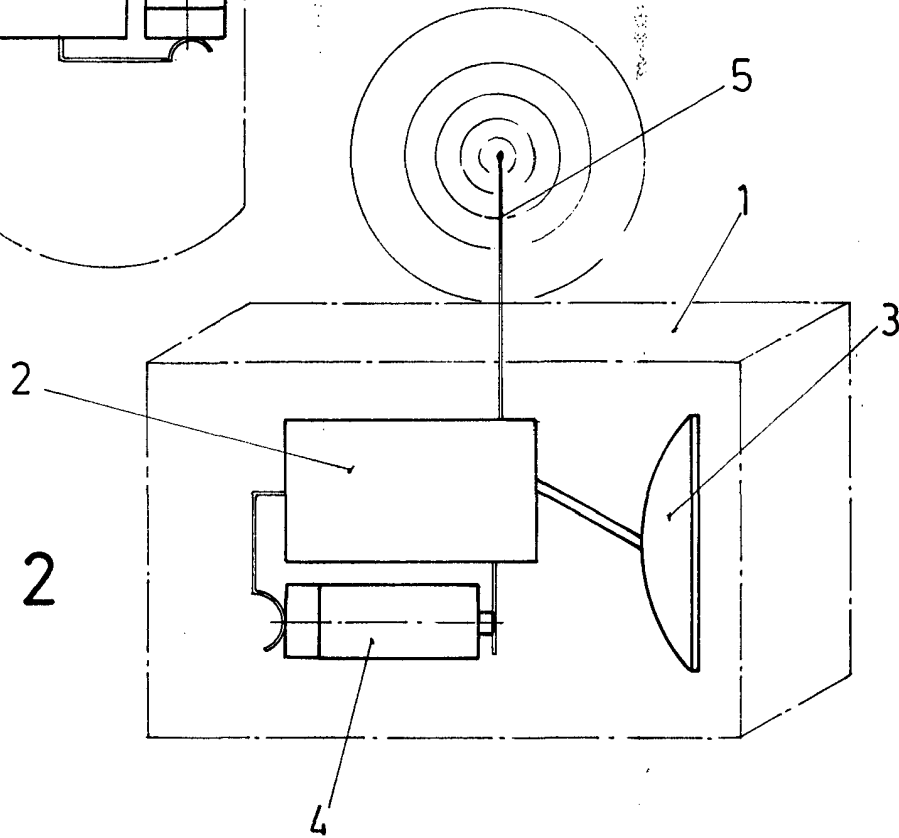

Fig. 1

Fig. 2



Escala variable

Madrid 25 I.N.E. 1974

El Agente Oficial

MIGUEL FERNANDEZ - LEYVA PINZON
P. P.