

199814



Handwritten text in a box: B 65 D, G 11 B

M O D E L O  
D E  
U T I L I D A D

a favor de Don Giuseppe MUSSI NEGRI, de nacionalidad italiana, residente en Barcelona, Avenida Puerta del Angel, 40, por "ESTUCHE PARA CARTUCHOS DE CINTA MAGNETOFÓNICA".

- . -

MEMORIA DESCRIPTIVA

La presente invención se refiere a un estuche para el alojamiento de cartuchos de cinta magnetofónica, el cual, según puede deducirse de cuanto a continuación se describirá, presenta una serie de peculiaridades orientadas a mejorar su presentación.

5.

El indicado estuche es del tipo que comprende una tapa articulada dotada de un alojamiento para el cartucho de cinta, el cual se caracteriza, en líneas generales, por el hecho de que al menos una de sus paredes comprende una porción de su espesor transparente y estriada

10.

199814



formando trama lenticular, y una lámina provista de una representación del intérprete correspondiente, realizada en varias posiciones o en relieves que son visibles selectivamente según el ángulo de observación.

5. De preferencia, la trama lenticular y la lámina provista de la representación forman una placa amovible, ajustable contra la cara interna de la tapa de la caja.

10. Esta placa amovible puede estar provista asimismo, en la cara opuesta a la que está representada la figura en movimiento, un autógrafo del intérprete.

15. Los dibujos adjuntos muestran tan sólo a título de ejemplo, no limitativo del alcance de la presente invención, un caso práctico de realización de un estuche para cartuchos de cinta magnetofónica según las características descritas.

20. En dichos dibujos, la figura 1 muestra una vista en perspectiva del estuche, en la realización donde el grupo birrefringente forma una placa ajustable tras la tapa transparente, estando esta placa separada de la tapa; la figura 2 es una vista en perspectiva referida al conjunto formado por la tapa y la placa acoplada a la misma; la figura 3 es una vista frontal de la placa; la figura 4 es una vista en perspectiva del estuche cerrado, a través de cuya tapa se hace visible la figura con movimiento representada en la placa; y la figura 5 es una sección longitudinal de un fragmento del estuche, mostrado en su posición cerrada.

25.

199814



- Así, pues, según la representación de los dibujos, que responden a una realización preferida, el estuche es del tipo que tiene la tapa -1- articulada a la caja -2- y que, en uno de sus bordes, forma el alojamiento -3- para el cartucho de cinta magnetofónica.
- 5.
- La particularidad de este estuche reside en el hecho de que sobre la cara interior de la tapa -1- está dispuesta de manera que presenta medios convencionales, no representados, de manera fácilmente amovible, una placa -4- que resulta visible desde el exterior debido a la transparencia propia de dicha tapa -1-.
- 10.
- Esta placa -4- está formada por un grupo birrefringente usual, que comprende la cara -6- estriada de manera que forma una trama lenticular y la lámina posterior -4a-, de papel o cualquier otro material adecuado para llevar una ilustración birrefringente -5-, correspondiente, por ejemplo, a un retrato del intérprete, o intérpretes si se trata de un conjunto, de la música grabada en la cinta estuchada. De esta forma, la ilustración del intérprete o conjunto presenta la particularidad de estar dotada de movimiento, o bien de efecto de relieve según la técnica utilizada, al ser observada a través de la trama lenticular -6-. La cara opuesta a la descrita, puede ser utilizada, si se desea, para grabar un autógrafafo de la persona cuya figura es reproducida en la cara anversa.
- 15.
- 20.
- 25.

Como se deduce de la descripción efectuada, los motivos gráficos de este estuche son de obvia originali-

199814

14



dad y que, en definitiva, superan ventajosamente los medios que para este mismo fin se vienen empleando hasta la fecha en los estuches de cintas magnetofónicas.

- Serán independientes del objeto de la presente invención los materiales empleados en los distintos elementos constitutivos del estuche para cartuchos de cintas magnetofónicas, así como las formas y dimensiones, tanto absolutas como relativas, de los mismos y, en consecuencia, todo cuanto no afecte a su esencialidad.
- 5.

- . -

N O T A

10. Se reivindica como objeto del presente modelo de utilidad:

1. Estuche para cartuchos de cinta magnetofónica, del tipo que está dotado de una tapa articulada provista de un alojamiento para el cartucho de la cinta, que se caracteriza esencialmente por el hecho de que al menos una de sus paredes comprende una porción de su espesor transparente y estriada formando trama lenticular, y una lámina provista de una representación del intérprete o conjunto correspondiente, realizada en varias posiciones o en relieve, de manera que son visibles selectivamente según el ángulo de observación.
- 15.
- 20.

2. Estuche para cartuchos de cinta magnetofónica, según la reivindicación 1, caracterizado porque la



199814

trama lenticular y la lámina provista de la representación forman una placa amovible, ajustable contra la cara interior de la tapa del estuche.

5. 3. Estuche para cartuchos de cinta magnetofónica, según las reivindicaciones 1 y 2, caracterizado por que la placa amovible tiene representada en su cara posterior un autógrafo del intérprete cuya figura es reproducida en su cara anversa.

10. 4. Estuche para cartuchos de cinta magnetofónica.

La presente memoria descriptiva consta de cinco hojas foliadas escritas a máquina por una sola cara.

Barcelona, 14 de enero de 1974

Giuseppe MUSSI NEGRI

p.a. I. PONTI

P. P.



**FIG. 1**

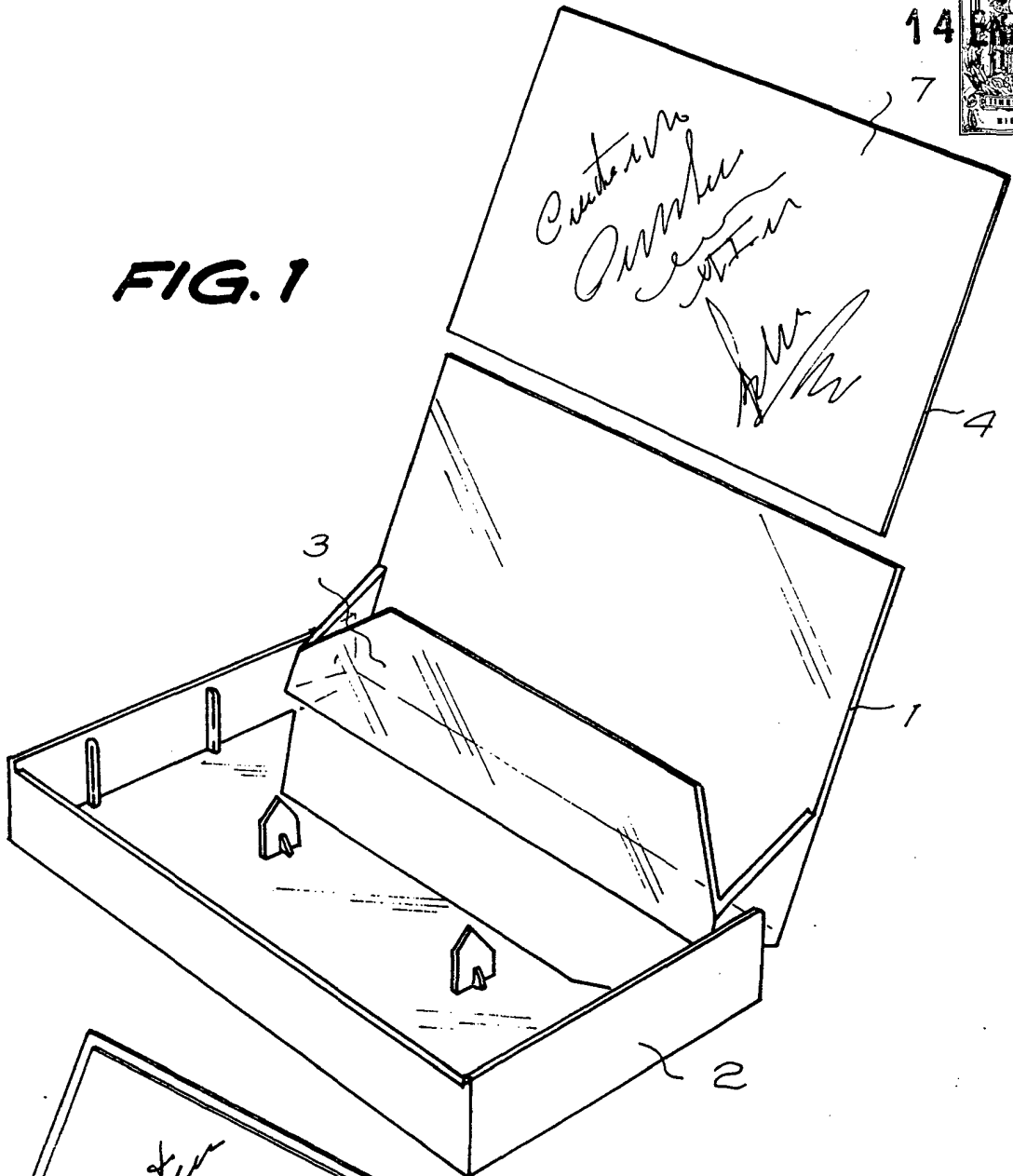

**FIG. 2**

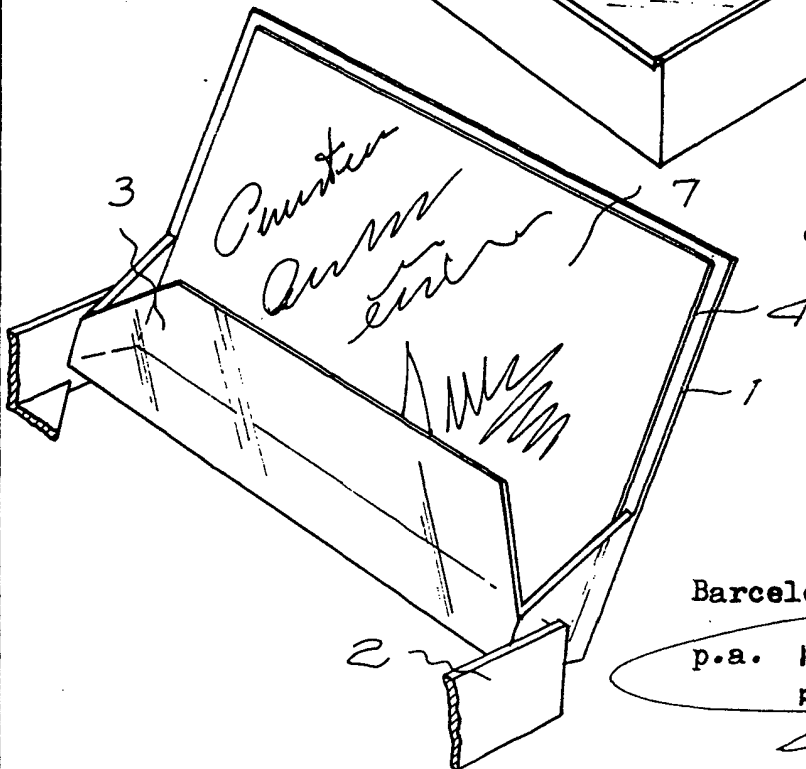

Barcelona, 14 ENE. 1974

p.a. I. PONTI  
p.p.

570014

14 ENE 1974

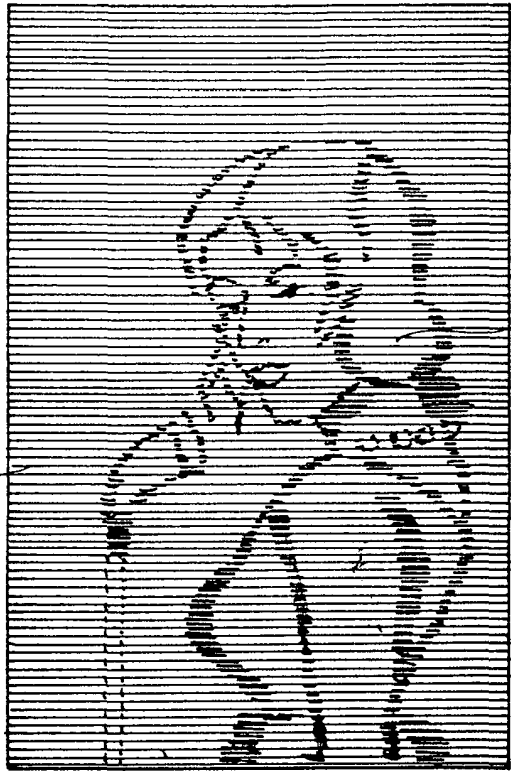

FIG. 3

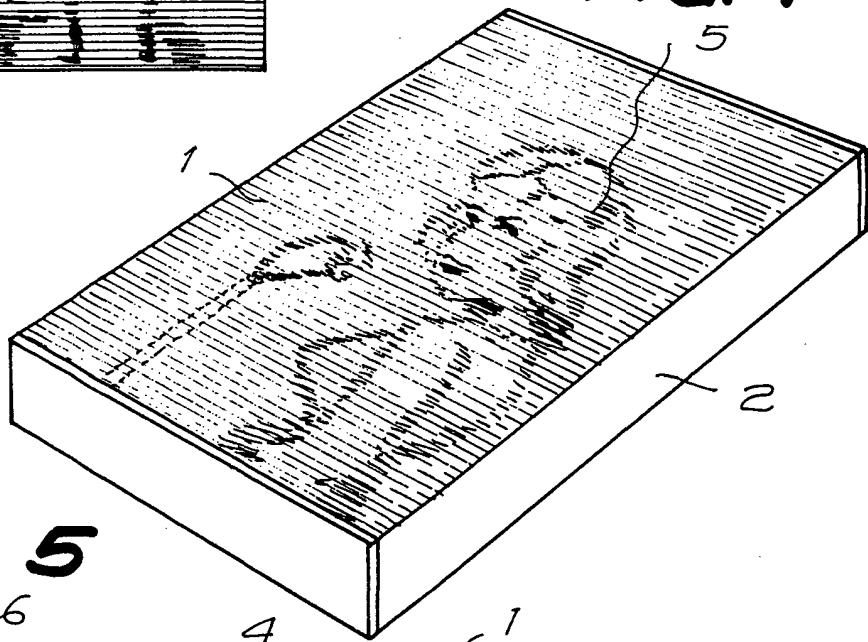

FIG. 4

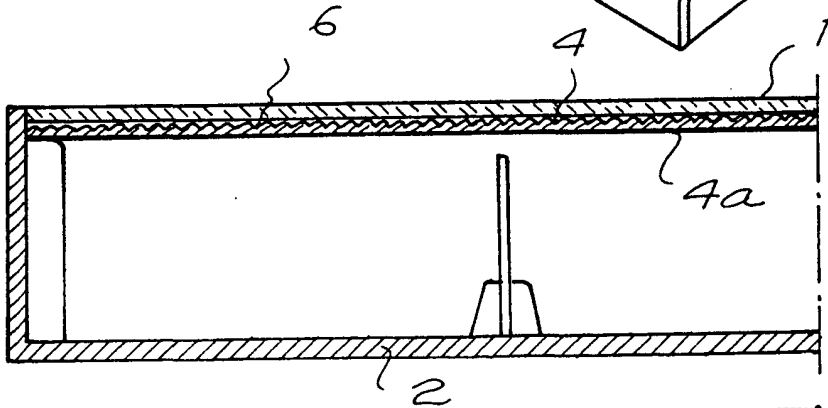

FIG. 5

Barcelona, 14 ENE. 1974

p.a. I. PONTI

p.p.