



199796

199796

MALA REPRODUCCION  
POR DEFECTO DEL ORIGINAL

MEMORIA DESCRIPTIVA  
DE UNA PATENTE DE INVENCION, POR VEINTE AÑOS EN ESPAÑA,  
A FAVOR DE DON ALBERTO SALVETTI, DE NACIONALIDAD ITALIA-  
NA, RESIDENTE EN TORDESILLAS (Valladolid),

sobre:

" INTERRUPTOR PREVENTIVO AUTOMATICO HIDRAULICO "

-0-0-0-0-0-0-0-



199796

La invención a que se refiere la presente solicitud, es una novedad, que no ha sido explotada anteriormente en España.

En los motores a explosión como también en los de combustión interna de aceite pesado, y también en grupos fijos, la caída de la presión del aceite debida a haberse descompuesto los conductos del mismo, y al excesivo juego de los cojinetes de bronce, o por deficiencia de aceite, por olvido de quitar la llavecita de contacto del tablero, pueden producirse consecuencias de rotura de órganos vitales del motor, que lo inmovilicen, causando costosas reparaciones. A continuación del olvido de la llave de contacto del tablero, se puede quemar la bobina del encendido, el condensador (si las puntitas platinadas del espinterógeno se encuentran en contacto), por lo cual la batería se descarga en la instalación eléctrica, lo cual puede eventualmente provocar un incendio.

El invento, objeto de la presente descripción, en el caso de una caída de la presión del lubricante, para inmediatamente el motor, evitando así toda ulterior caída de aceite, y por esto todas las graves consecuencias antedichas, es decir la rotura de los órganos vitales, su inmovilización, además de las costosas reparaciones. Hay que añadir que, estando el invento mismo introducido en serie en la línea que, desde la llave en el tablero va al espinterógeno, estando parado el motor, quita inmediatamente el contacto, evita la descarga de las baterías y las otras consecuencias antedichas.

El invento, aquí descrito, puede con oportunas adaptaciones y modificaciones, funcionar en los motores de combustión, de aceite pesado, en los grupos fijos (grupos industriales) evitando, en cuanto a estos últimos, la continua presencia que necesitan de operarios especializados, con gran ventaja



# 199796

económica.

El dibujo que adjuntamos ilustra el invento:

La Fig. 1ª, y única, presenta un corte en sección longitudinal del interruptor con su mecanismo interno.

5 Destacando la atadura del interruptor a la bobina, vistos los dos, mecanismo y bobina, enteramente.

En dicho dibujo están representadas la parte externa del interruptor, indicando con (1) el empalme de entrada del aceite al que se atornilla el tubo de conducción del aceite  
10 unido al manómetro con empalme adecuado; (2) la parte superior de protección del pistón de mando; (3) la parte inferior de protección para la espiga se encuentra debajo del antedicho pistón de mando; (4) la contratuerca del resorte de registro del resorte de repuesto; (5) el tubo de protección y de  
15 guía de la espiga de debajo del pistón de mando; (6) la contratuerca de registro para el acercamiento de la planchita de cobre a las bayonetas conductoras elásticas; (7) la capucha inferior de cierre del interruptor, que funciona también como soporte del bloque de porcelana, que contiene las dos bayone-  
20 tas conductoras elásticas; el todo visto en sección transversal longitudinal.

El enlace entre el interruptor y la bobina, indicando con (8) la misma bobina y con (9) los dos cablecitos que proceden del interruptor; se ve enteramente desde el exterior.

25 La parte interna del interruptor, indicando con (A) el pistón de mando; (B) el dado para fijar la membrana de retención en tela engomada; (C) las dos estrias de fijación de dicha membrana de retención en tela engomada; (D) la membrana de retención en tela engomada; (E) el resorte de llamada; (F) la  
30 espiga de mando del pistón de mando; (G) el pistón aislador;

199796



(H) la planchita de latón conductora para el contacto con la cabeza de las bayonetas elásticas; (K) el bloquecito de porcelana que sirve de soporte a las dos bayonetas conductoras elásticas del contacto eléctrico; (i) las bayonetas de contacto antedichas; (M) la posición de los dos resortes internos de tales bayonetas elásticas; (N) la planchita de latón de enlace con la bobina; (O) el polo de entrada de la corriente eléctrica de la bobina del encendido; (P) el polo de llegada de corriente eléctrica de la llave del contacto; el todo visto enteramente desde el interior.

El funcionamiento del interruptor de este invento es el siguiente:

La presión del aceite del motor obra sobre el pistón de mando (A) que a su vez a través de su espiga de mando (F) empuja el pistón aislador (G) junto con su planchita conductora de latón (H) contra las cabezas de las dos bayonetas conductoras elásticas de contacto (i) cuyos resortes internos (M) facilitan el mismo contacto. Las dos bayonetas antedichas están fijadas en el apropiado bloque aislador de porcelana (K). Con el empuje del pistón de mando (A) se cierra el circuito que desde el interruptor del tablero, va a la bobina de encendido. En caso de caer la presión, el resorte de interdependencia (E) vuelve a llevar el antedicho pistón de mando (A) a su posición primitiva, interrumpiendo así el circuito. Los dos orificios de salida (9) son enlazados, el uno en su propia planchita de metal (N) con el polo central de corriente de la bobina de encendido, y el otro al hilo de llegada de corriente de la llamada de contacto (P).

Si bien la forma de ejecución aquí descrita, constituye aplicación preferente del presente invento, bien ha de enten-

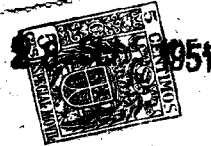

199796

derse que la misma no queda en forma alguna limitada y que podrán introducirse modificaciones de forma y de detalle sin que ello altere la esencialidad del objeto que se protege.

NOTA

5 En resumen; la presente patente de invención recaerá sobre las siguientes reivindicaciones:

10 1ª.-Un interruptor preventivo automático-hidráulico, caracterizado porque está constituido por una parte externa en la que va dispuesto un empalme de entrada del aceite al que se atornilla el tubo de conducción de aceite unido al manómetro con empalme adecuado y un ensanchamiento de protección del pistón de mando, mientras que la parte inferior de protección para la espiga se encuentra debajo del antedicho pistón de mando, llevando una contratuerca del resorte de registro del resorte de repuesto y también un tubo de protección y de guía de la espiga situada debajo del pistón de mando, y al final del mismo la contratuerca de registro para el acercamiento de la planchita de cobre a unas bayonetas conductoras elásticas y finalmente la capucha inferior de cierre del interruptor, que funciona también como soporte del bloque de porcelana, que contiene las dos bayonetas conductoras elásticas, yendo todo ello enlazado a una bobina mediante dos cablecitos que proceden del interruptor, en cuyo final va una planchita de latón de enlace de la bobina con el polo de entrada de la corriente eléctrica de la bobina del encendido, y el polo de llegada de la corriente eléctrica de la llave de contacto.

20 2ª.-Un interruptor, según la anterior reivindicación, caracterizado porque su interior se compone de un pistón de mando y un dado para fijar una membrana de retención en tela engomada, y sobre el mismo un resorte de llamada en la parte inferior de una espiga de mando del pistón de mando, que al final lleva el pistón

25

30

199796

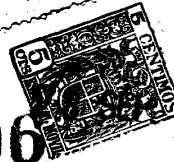

1951

aislador cubierto de una planchita de latón conductora para el contacto con las cabezas de las bayonetas elásticas, y llevando también un bloquecito de porcelana que sirve de soporte a dos bayonetas conductoras elásticas del contacto eléctrico con dos resortes internos,

5

3ª.-Un interruptor, según las reivindicaciones anteriores, caracterizado porque su funcionamiento se basa en que la presión del aceite del motor obra sobre el pistón de mando que a su vez a través de su espiga de mando empuja el pistón aislador junto con su planchita conductora de latón contra las cabezas de dos bayonetas conductoras elásticas de contacto, cuyos resortes internos facilitan el mismo contacto, porque están las bayonetas fijadas en un bloque aislador de porcelana, y por el empuje del pistón de mando se cierra el circuito que desde el interruptor del tablero, va a la bobina de encendido y en caso de caer la presión, el resorte de interdependencia vuelve a llevar el antedicho pistón de mando a su posición primitiva, interrumpiendo así el circuito, siendo enlazados los dos orificios de salida, el uno en su propia planchita de metal con el polo central de corriente de la bobina de encendido, y el otro al hilo de llegada de corriente de la llamada de contacto.

10

15

20

4ª.-INTERRUPTOR PREVENTIVO AUTOMATICO HIDRAULICO".

Según se describe en la presente memoria que consta de seis hojas escritas a máquina y dibujos.

Madrid, 28 de Septiembre de 1.951

-FRANCISCO JAVIER PLAZA-

1 9 9 7 9 6



24

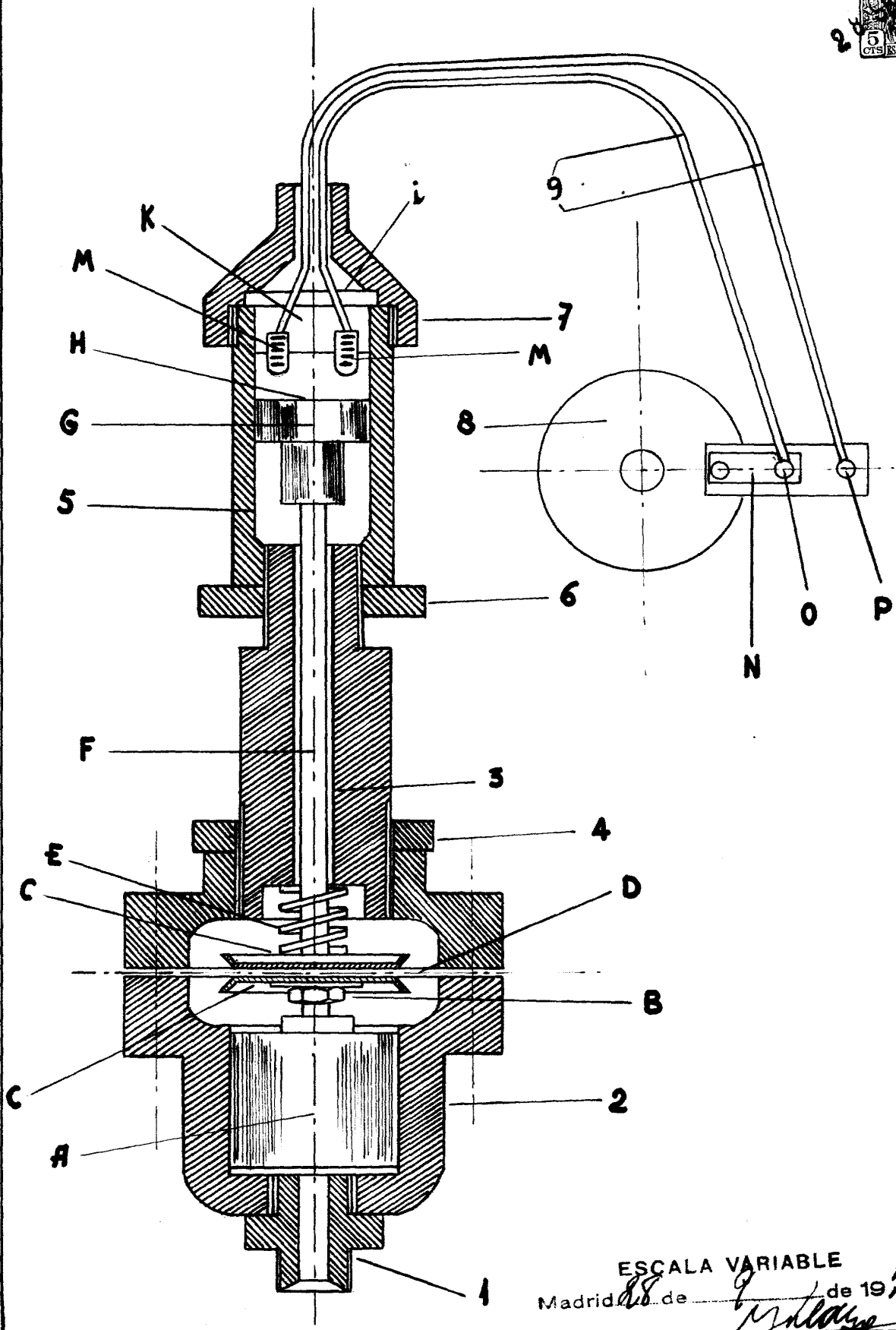

ESCALA VARIABLE  
Madrid de 88 de 9 de 1954  
*[Signature]*