



199772

MODELO DE UTILIDAD

por 20 años

por "ESTUCHE DE FORMA FIGURATIVA", a favor de D. Juan PA
LAU Vilardell, de nacionalidad española, domiciliado en
BARCELONA - Calvet, 71, 3º, 1ª.

=====

MEMORIA DESCRIPTIVA

El presente Modelo de Utilidad se refiere a un estuche destinado a contener artículos diversos, tales como útiles para dibujar y pintar, herramientas y enseres de costura, que se caracteriza porque en su aspecto exterior presenta la configuración imitativa de un objeto, una persona o animal, un edificio, un vegetal y, en general, un ente de cualquier clase.

El estuche con la configuración externa mencionada estará formado esencialmente a base de dos piezas laminaras de formas equivalentes, asociadas mediante una zona de flexión y relacionadas en el resto de su periferia mediante elementos de cierre, que pueden consistir en una cremallera o similar, con la única condición de que el perfil de la figura representada se adapte a las características del elemento cerrador. Así, en el caso



de cierre por cremallera, la periferia del estuche deberá poseer unas formas que tengan un radio mínimo, por debajo del cual no sería práctico el corrimiento de aquélla.

Para facilitar la explicación, se acompaña a

5. la presente memoria unos dibujos en los que se ha representado, a título de ejemplo ilustrativo y no limitativo, un caso de realización de un estuche de forma figurativa, según los principios de las reivindicaciones.

En los dibujos:

10. La figura 1 es una vista en planta de una de las caras principales del nuevo estuche, la figura 2 una proyección lateral y la figura 3 una sección transversal que permite ver su contenido.

15. La figura 4 muestra el estuche figurativo una vez abierto y con sus dos caras principales formando un ángulo diedro.

Los elementos designados con números en los di bujos corresponden a las partes siguientes:

20. -1- y -2-, caras principales del nuevo estuche, cuya periferia adopta la forma de un ente según se ha di cho más arriba; -3-, zona que relaciona las dos caras an teriores; -4-, partes salientes y entrantes del perfil del estuche, en correspondencia con las partes imitadas de la figura representada; -6-, medios de cierre, consis tentes, en el caso dibujado, en una cremallera; -7-, medios de sujeción para objetos -8-, que en el ejemplo con sisten en útiles de dibujo; -9- y -10-, partes dibujadas en la superficie externa de las caras principales del es tuche, en correspondencia con otras tantas partes de la
30. figura imitada.



- El estuche, en su materialización, podrá realizarse de cualquier material que asegure su resistencia mecánica, facilidad de manejo y presentación, así como posibilidad de recibir elementos decorativos e imitativos, aplicados por cualquier procedimiento convencional en las artes gráficas, por ejemplo, la serigrafía.
- 5.

Todo cuanto no afecte, altere, cambie o modifique la esencia del estuche descrito, será variable a los efectos del actual Modelo.

10. N O T A.

Se reivindica como objeto de este registro por Modelo de Utilidad:

- 1.- Estuche de forma figurativa, del tipo constituido por dos piezas laminares de formas equivalentes, relacionadas por una zona flexible intermedia de articulación y por zonas periféricas en su perfil, dotadas de medios de cierre, caracterizado esencialmente porque la periferia de las dos piezas laminares principales presenta un perfil con la configuración correspondiente a un ser, animal, vegetal u objeto, cuya estructura imita en representación a escala, presentando además las superficies exteriores de las caras principales la representación gráfica de otras tantas partes componentes del ser representado.
- 15.
- 20.

25. Sean cuales fueren las circunstancias que concurren en la esencialidad del Modelo de Utilidad, definido en la anterior reivindicación, cuyo objeto es:

2.- "ESTUCHE DE FORMA FIGURATIVA".

- Consta la presente memoria de cuatro hojas foliadas, mecanografiadas por una sola cara y de los dibujos.
- 30.



jos unidos a la misma.

Barcelona, - 8 ENE. 1974

P.A. de D. Juan PALAU Vilardell,

ALFONSO DURÁN
p. p.

A handwritten signature in dark ink, written over a horizontal line. The signature is cursive and appears to read 'Luis Durán Berojón'. The signature is positioned below the typed name 'ALFONSO DURÁN'.

Fdo.: Luis Durán Berojón

FE/mc.

FIG.2

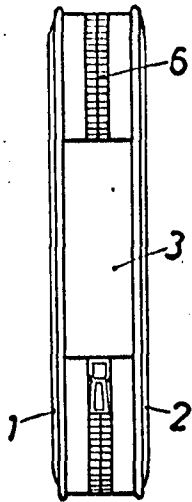

FIG.1

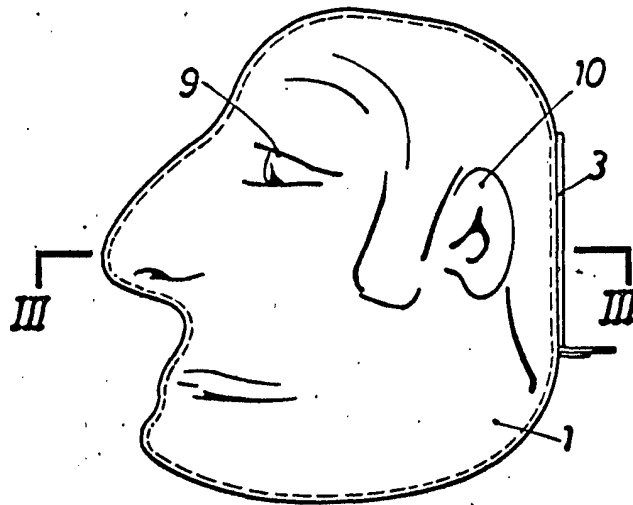

FIG.3

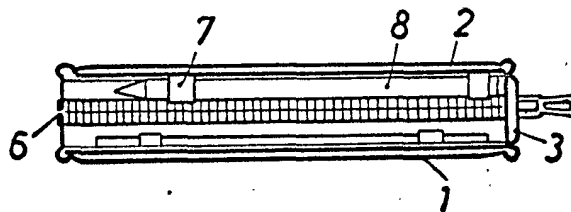
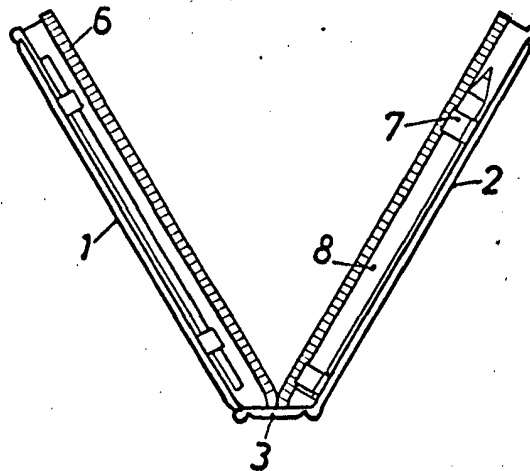

FIG.4



BARCELONA - 8 ENE. 1974

P.A.
ALFONSO DURÁN
P. P.

Alfonso Durán
Fda.: Luis Durán Benajam

ESCALA VARIABLE