

10378

199762

7 ENE



Int. Cl.:	A47C

MODELO DE UTILIDAD

por 20 años

A favor de PLAY, S.A., razón social española, domiciliada en Barcelona, Independencia 255. - - - - -
 por: "SILLA INFANTIL PARA AUTOMOVILES". - - - - -

MEMORIA DESCRIPTIVA

El presente modelo de utilidad se refiere a una silla infantil para automóviles, del tipo constituido por una monopieza que forma asiento y respaldo con laterales, habiendo sido realizada la silla en
 5 cuestión de manera que resulta muy ventajosa con relación a las conocidas.

En efecto, las sillas usuales del indicado tipo se apoyan, como es sabido, por su zona de asiento
 10 sobre el asiento del automóvil de manera que el asiento



de la silla queda prácticamente al mismo nivel que el asiento del vehículo, lo que impide al niño que flexione las piernas al sentarse y viaje cómodamente. Si se desea colocar la silla en el suelo sucede lo mismo, por lo que el niño tiene que extender las piernas prácticamente en posición horizontal de manera muy incómoda. Por otra parte, debido a que dichas sillas suelen presentar un respaldo alto y ancho con relación al asiento, tienen poca estabilidad, ya que tienden a bascular hacia atrás por efecto del peso del respaldo.

Con la silla infantil objeto de este modelo de utilidad quedan eliminados los inconvenientes expuestos, cuya silla se caracteriza porque comprende una base que se prolonga de la zona inferior del asiento y es de mayor superficie que el mismo, siendo dicha base de una altura suficiente para permitir la flexión de las piernas del niño sentado en la silla y proporcionando a la silla una correcta estabilidad cuando se coloca en el suelo. Esta mayor altura del asiento permite al niño mirar por la ventana del automóvil.

Para facilitar la explicación más detallada, se acompaña una hoja de dibujos en la que en una única figura se ha representado un caso práctico de realización que se cita tan sólo a título de ejemplo no limitativo del alcance del presente modelo de utilidad.

Según dicha figura, que es una vista en perspectiva de la silla aplicada en el asiento posterior de un automóvil, la misma consiste en un cuerpo monopieza -1- que comprende una zona inferior de asiento -2- y un respaldo -3-. El expresado cuerpo presenta dos laterales -4- que inferiormente forman apoyabrazos -5-,



en tanto que superiormente constituyen orejeros -6-.
La indicada silla está provista de un acolchado -7-
que afecta al asiento -2-, al respaldo -3- y a la
cara interna de los orejeros -6- sobre el borde de-
5 lantero de cuyos orejeros están dobladas y unidas
mediante termosoldadura, u otro medio, respectivas
aletas -8- del aludido acolchado -7-, con lo que el
mismo queda sujeto a la silla. De la zona inferior
del asiento -2- se prolonga una base -9- troncopira-
10 midal de manera que presenta una superficie inferior
que es mayor que la del asiento, lo que permite el
apoyo de la silla con una gran estabilidad sobre el
asiento -10- de un automóvil. La silla se asegura
a este asiento con ayuda de una correa -11- unida
15 al borde superior del respaldo -3- de la silla, cuya
correa pasa por encima del borde superior del respaldo
-12- del asiento del automóvil y se une a un punto pos-
terior generalmente normalizado fijo del vehículo,
quedando completada la sujeción de la silla al asiento
20 del automóvil mediante otra correa -13- que abraza in-
feriormente a los laterales de la silla, pasa por entre
el respaldo y el asiento del automóvil y va unida a
puntos posteriores fijos, también generalmente norma-
lizados, del último, cuyas correas, además de retener
25 la silla infantil al asiento y al respaldo del vehículo,
impiden que este respaldo oscile y se pliegue sobre el
asiento del mismo y sobre la silla cuando el conductor
realiza maniobras bruscas, con lo que el niño sentado
en la silla queda perfectamente protegido. El niño
30 resulta retenido a la silla sin posibilidad de caerse

14-3-76

199762

7 ENE



por impedirlo la correa -13- que está provista de una hebilla y pasa por encima de la cintura y con auxilio de una correa -14- también dotada de una hebilla y que, vinculada a la correa -13- y a la silla, queda dispuesta en bandolera sobre el cuerpo del pequeño usuario, el cual puede doblar las piernas cuando está sentado por permitirlo la altura de la base troncopiramidal -9-, entre cuyas piernas pasa una tira -15- unida al asiento y a la correa -13-, de modo que el niño viaja con toda comodidad.

Es interesante insistir en el hecho de que la presente silla se puede disponer sobre el suelo de manera que, gracias a la amplia superficie inferior de la base -9-, se mantiene con perfecta estabilidad en correcta posición, permitiendo la expresada base que el niño flexione cómodamente las piernas al sentarse.

La silla infantil de referencia es ligera por lo que su traslado manual es fácil. Por otra parte, es constructivamente sencilla, lo que repercute favorablemente en su coste. Por ser de materiales plásticos, se puede lavar con facilidad.

Queda previsto que el asiento sea perforado para la colocación de un colector de excrementos que es alojable amoviblemente en la base -9-, al efecto hueca. También es posible acoplar dicha silla a un chasis con ruedas y convertirla en cochecito.

El modelo, dentro de su esencialidad, puede ser llevado a la práctica en otras formas de realización que difieran sólo en detalle de la indicada a título de ejemplo, a las cuales alcanzará igualmente

3478

100.02



la protección que se recaba. Podrá, pues, fabricarse esta silla infantil para automóviles en cualquier forma y tamaño, con los medios y materiales más adecuados y con los accesorios más convenientes, por

5 quedar todo ello comprendido en el espíritu de las siguientes reivindicaciones.

N O T A

Se reivindica como objeto del presente modelo de utilidad;

10 1.- Silla infantil para automóviles, del tipo constituido por un cuerpo formando respaldo y asiento con laterales, c a r a c t e r i z a d a porque de la zona inferior del asiento se prolonga una base de mayor superficie que éste para proporcionar a la silla una

15 correcta estabilidad, y de suficiente altura para permitir la flexión de las piernas del usuario sentado en la silla.

2.- SILLA INFANTIL PARA AUTOMOVILES.

Consta la presente memoria descriptiva de cinco hojas, mecanografiadas, numeadas, foliadas, y escritas por una sola cara, acompañada de una hoja de dibujos.

Barcelona, para Madrid, a 7 Enero 1974

PLAY, S.A.

p. a.

MANUEL DE RAFAEL
 P. R.

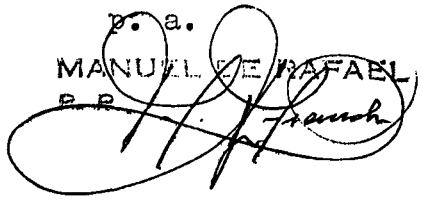

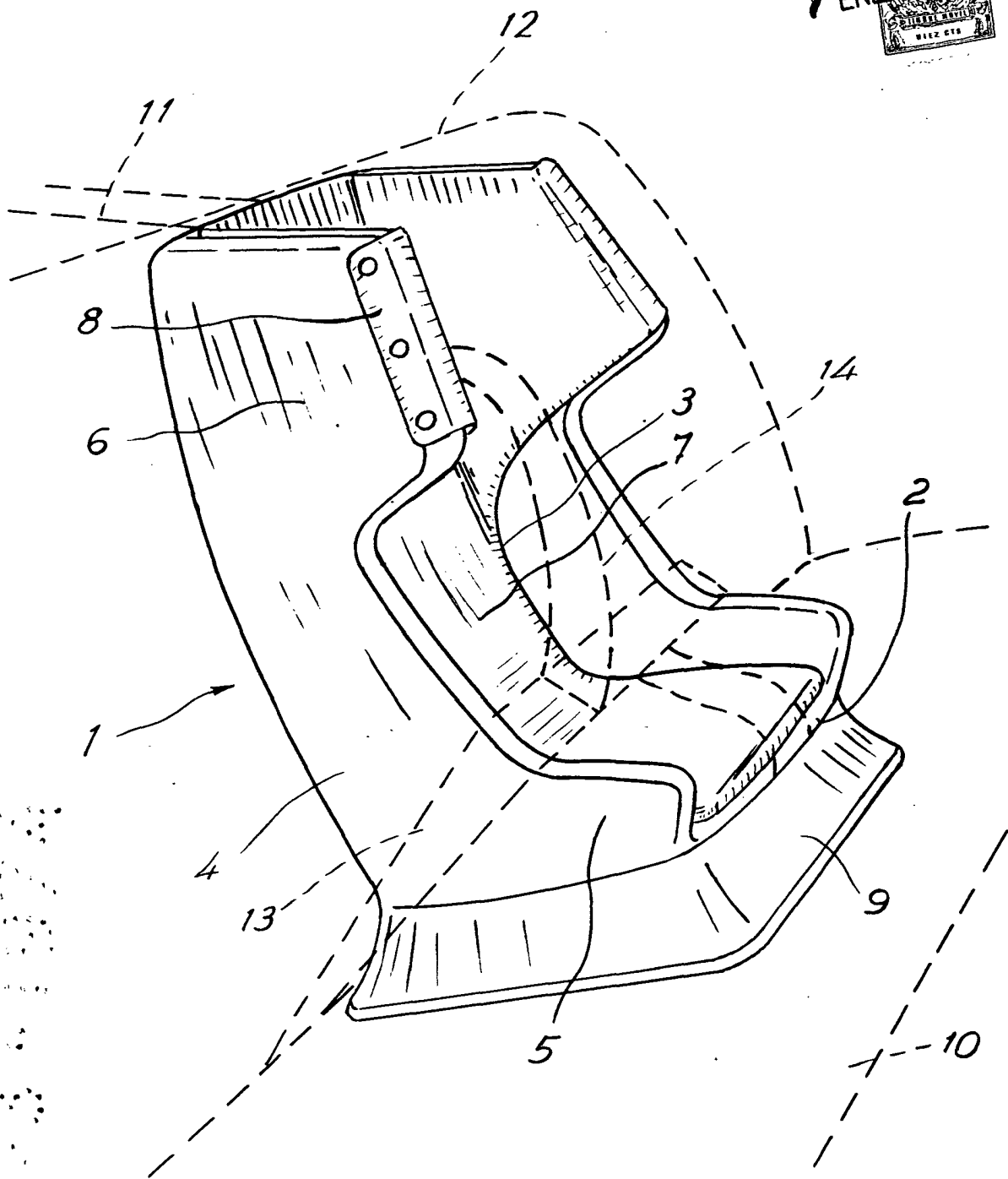
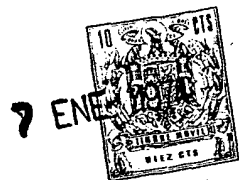

Barcelona, 7 Enero 1974

MANUEL DE RAFAEL