

77276



27-EN-1974

199758

Int. Cl.: A47D

MODELO DE UTILIDAD

por 20 años

A favor de PLAY, S.A., sociedad mercantil española, domiciliada en BARCELONA, Independencia, 255. - - - - -

Por: "CAPAZO-CUNA PLEGABLE, MEJORADO" - - - - -

MEMORIA DESCRIPTIVA

El presente modelo de utilidad se refiere a un capazo-cuna plejable, mejorado, del tipo, amparado por el Modelo de Utilidad nº 144.055 del mismo solicitante y que comprende una base rectangular a cuyos bordes se articulan sendas paredes que pueden mantenerse retenidas entre sí formando caja.

5 Como es sabido, los capazos-cuna usuales del indicado tipo tienden, en general, a desplegarse porque los medios para la retención de las paredes entre sí en posición

10



levantada resultan poco apropiados. Además, en tales capazos-
 -cuna sucede que en las zonas de junta definidas entre las
 partes de unión de las paredes quedan formadas rendijas por
 las que pasa el aire, debido a lo cual el niño no queda
 5 debidamente protegido, pudiendo llegar a pasar frío y a
 constiparse. Por otro lado, en la fabricación de los citados
 capazos se desperdicia mucho material de recortes, lo que
 encarece dicha fabricación.

Las desventajas expuestas han sido eliminadas con
 10 el capazo-cuna mejorado objeto de este modelo de utilidad
 que se caracteriza esencialmente por el hecho de que las
 paredes testeras presentan en sus bordes laterales, a partir
 de la zona de unión a la base, sendas prolongaciones
 formativas de respectivas aletas doblables, cuyas paredes
 15 testeras comprenden en su zona central medios de abrochado en
 correspondencia con los previstos en sendas amplias aletas
 de borde convexo y asimismo doblables y que están situadas
 en los extremos de las paredes laterales del capazo-cuna,
 cuyas amplias aletas se fijan exteriormente a las paredes
 20 testeras y las aletas laterales de éstas quedan yuxtapuestas
 a la cara interna de las paredes laterales del capazo-cuna.

Con el fin de facilitar la explicación se acompaña
 a la presente memoria descriptiva una hoja de dibujos en la
 que se ha representado un caso práctico de realización,
 25 el cual se cita sólo a título de ejemplo no limitativo
 del alcance del presente modelo de utilidad.

En dichos dibujos:

La figura 1 es una vista parcial en desarrollo del
 cuerpo del que se parte para armar el capazo-cuna.

30 Y la figura 2 muestra el capazo-cuna en perspectiva,



semiplegado..

De acuerdo con los dibujos, el capazo-cuna que se describe consiste en un cuerpo laminar -1- que comprende una lámina de revestimiento exterior y una lámina de forro interior, ambas de plástico, termosoldadas por los bordes de su contorno así como por líneas longitudinales -2- y líneas transversales -3-, con interposición entre dichas láminas de una placa rígida, por ejemplo, de cartón.

Las referidas líneas de soldadura -2- y -3- determinan líneas de pliegue entre las que se define una base rectangular -4-, dos paredes testeras -5- y dos paredes laterales -6-. Las primeras presentan en sus bordes laterales sendas prolongaciones -7- constitutivas de respectivas aletas doblables, en tanto que las paredes laterales están dotadas en sus extremos de otras tantas amplias aletas -8- de borde arqueado, una parte del cual se corta al mismo tiempo que se corta un tramo del borde de las aletas -7- de las paredes testeras cuando se cortan las láminas que constituyen el cuerpo laminar -1-, en virtud de lo cual no se desperdician recortes entre dichos bordes de las aletas -7- y -8-.

En la formación del capazo-cuna, se levantan las paredes testeras -5- y las paredes laterales -6-, situándolas en posición normal a la base -4- y las aletas -7- se aplican a la cara interna de las paredes laterales, en tanto que las aletas -8- de estas paredes se solapan a la cara exterior de las paredes testeras las cuales están provistas de medios de abrochado -9- que se corresponden con otros elementos de abrochado -9'- previstos en las aletas -8-, con cuyos medios de abrochado se mantienen retenidas entre sí las



cuatro paredes, formando caja, con lo que queda armado el capazo-cuna.

Gracias a la gran amplitud de las aletas -8- solapadas a la cara externa de las paredes testeras se obtiene una considerable resistencia en las zonas de unión entre las cuatro paredes, a cuya resistencia coadyuvan las aletas -7- aplicadas a la cara interna de las paredes laterales. Al propio tiempo, con la referida disposición se consigue en la zona de unión de las paredes un cierre total que impide completamente la entrada de aire en el capazo-cuna, con lo que el niño queda debidamente protegido.

El capazo-cuna quedará completado con los accesorios más convenientes, por ejemplo, tiras transversales de refuerzo, asas, una cubierta de la boca del capazo, capota, etc.

El modelo, dentro de su esencialidad, podrá ser llevado a la práctica en otras formas de realización que difieran sólo en detalle de la indicada únicamente a título de ejemplo, a las cuales alcanzará igualmente la protección que se recaba. Podrá, pues, fabricarse este capazo-cuna en cualquier forma y tamaño, con los medios y materiales más adecuados y los accesorios más convenientes, por quedar todo ello comprendido en el espíritu de las siguientes reivindicaciones

N O T A

Se reivindica como objeto del presente modelo de utilidad:

- 1.- Capazo-cuna plegable, mejorado, del tipo que comprende una base rectangular a cuyos bordes se articulan sendas paredes que pueden mantenerse retenidas entre sí

2276

199758



formando caja, c a r a c t e r i z a d o esencialmente
porque las paredes testeras presentan en sus bordes laterales,
a partir de la zona de unión a la base, sendas prolongaciones
formativas de respectivas aletas doblables, y en su zona
5 central medios de abrochado en correspondencia con los
previstos en sendas amplias aletas de borde convexo y
asimismo doblables y que corresponden a los extremos de las
paredes laterales del capazo-cuna, cuyas amplias aletas
se fijan exteriormente a las paredes testeras quedando las
10 aletas laterales de éstas yuxtapuestas a la cara interior
de las paredes laterales del capazo-cuna.

2.- CAPAZO-CUNA PLEGABLE, MEJORADO.

Consta la presente memoria descriptiva de cinco
hojas mecanografiadas, foliadas, numeradas y escritas por
una sola cara, acompañada de una lámina de dibujos.

Barcelona, para Madrid, a 7 de Enero de 1974

PLAY, S.A.

p.a.

MANUEL DE RAFAEL

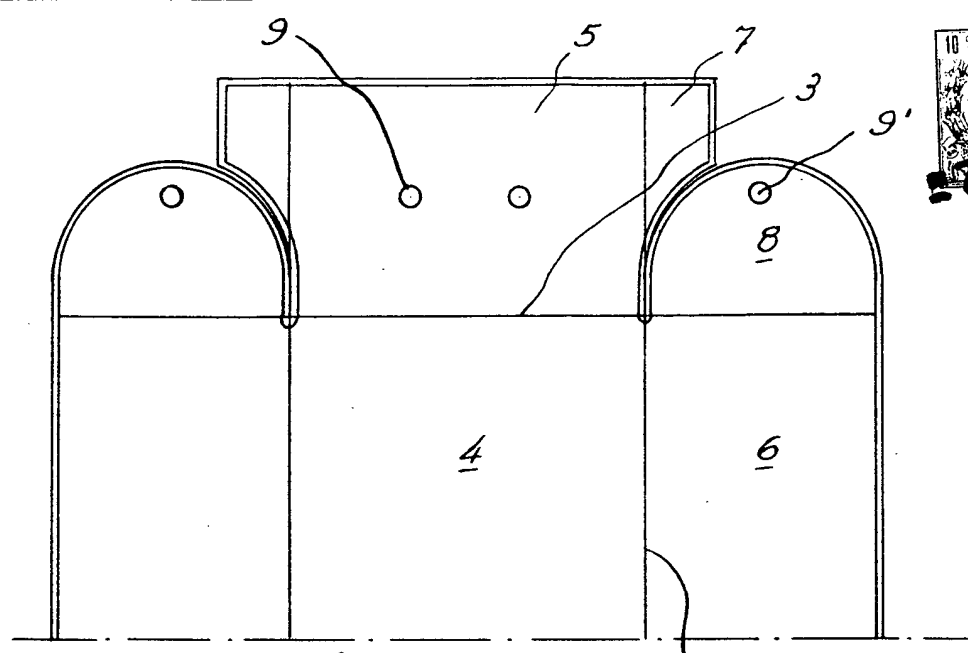

Fig. 1

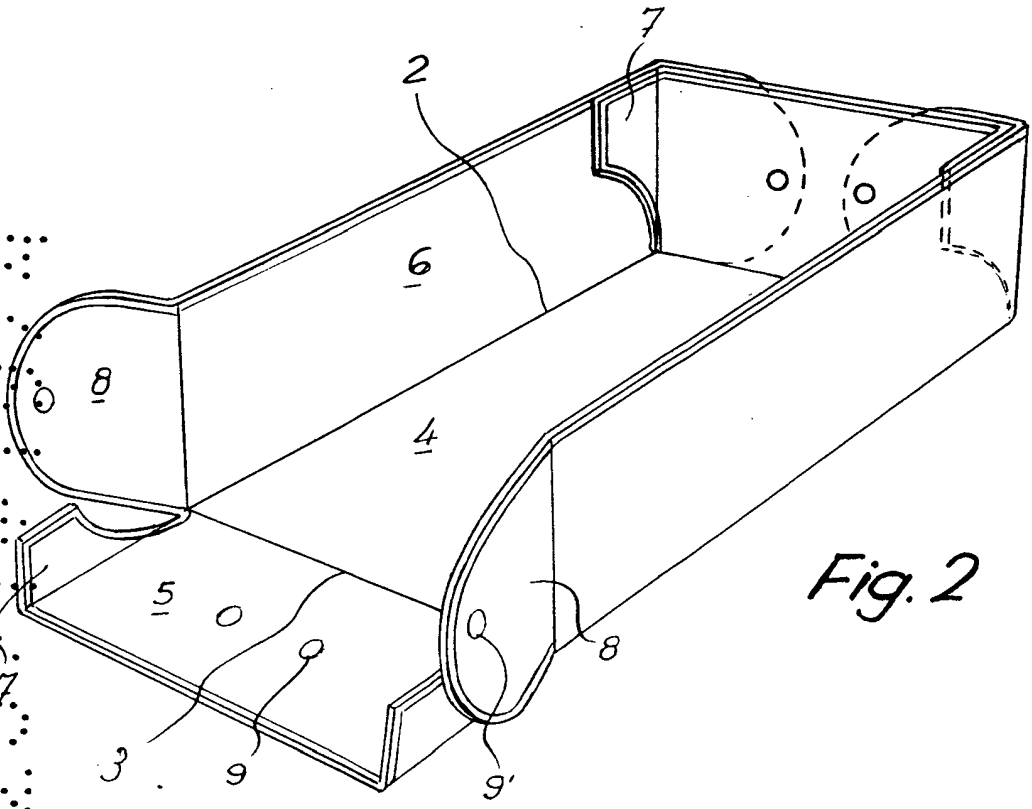

Fig. 2

Barcelona, 7 Enero 1974
p.a.

MARCELO FAEL
Marcelo Fael