



199725

Int. Cl.: A63 F

MODELO DE UTILIDAD

por 20 años por

"JUEGO DE BASE-BALL DE SALON", a favor de D. JULIAN BUERGO DIAZ, domiciliado en MADRID, Nucleo Residencial Madrisol, 27, EL PLANTIO (MADRID).

MEMORIA DESCRIPTIVA

Existen en el mercado infinidad de juegos de salón que reflejan las acciones de numerosos deportes o juegos, pero no es conocido ninguno que refleje las jugadas del cada vez más extendido juego del base-ball, por lo cual mi representado ha ideado el juego que nos ocupa con el que pueden llevarse a cabo todas y cada una de las jugadas posibles en dicho juego o deporte como si fuese llevado a la práctica en realidad.

10.- Una vez que por medio del presente preliminar nos es conocido el objeto del mismo, con la ayuda de la lámina de dibujos adjunta pasaremos a describirlo,



10+3+70

haciendo constar que se trata de una de sus variadas formas de realización a que en la práctica puede llegarse con la aplicación de sus esencialidades.

15.-

En la figura 1, aparece representadas en primer término las ruletas 7-8 y 9-10, que forman parte del mismo, con el correspondiente tablero y en la figura 2, el juego totalmente constituido, el

20.-

cual se jugará con la ayuda de unos dados que tendrán señaladas diferentes acciones del base-ball.

Como vemos en ellas, está constituido por un tablero en el que aparece la banda 1, del campo, formando ángulo recto en la parte superior del tablero, al borde de la cual hacia abajo comienza el campo de juego delimitado por la línea 2, y continuado en su interior en el campo propiamente dicho 3. En su ángulo superior izquierdo aparece señalado el cuadro o cuadrado 4, con sus bases 5, y el centro de ellas 6.

25.-

30.-

En el ángulo izquierdo que forma la banda 1, irá dispuesta la ruleta 7, que se encuentra dividida en varias partes a cada una de las cuales se representa una jugada, y en el interior del cuadrado de bases otra ruleta 9, dividida solamente en tres partes que señalan tres acciones del juego a realizar, entre las cuales y los dados de que irá dotado el juego se efectuarán sus jugadas.

35.-

40.-

Después de descrito el conjunto del juego a continuación señalamos las reglas o jugadas que con el mismo pueden llevarse a cabo y que son las siguientes:

El juego consiste de nueve partes (INNINGS), las jugadas están ordenadas en su interpretación, por



10+3+75

- 45.- medio de leyendas en dos ruletas y dos dados, que marcan todas las posibles jugadas, dando así el valor de juego real.
- 50.- Empieza el juego cuando el jugador de "CASA" hace girar la ruleta chica marcada "Lanzamiento malo" (BALL), lanzamiento bueno (STRIKE), lanzamiento neutro (FOUL), por no menos de tres veces antes de empezar su actuación el contrario que manejará la ruleta grande. Dicha regla de tres lanzamientos consecutivos es para conseguir la jugada de fuera (OUT) de acuerdo a los reglamentos de Base-ball, pudiéndose conseguir dicho "fuera" (OUT), con la combinación de hasta 2 lanzamientos neutros (FOUL) exceptuando el último lanzamiento y un lanzamiento bueno (STRIKE) o dos lanzamientos buenos (STRIKES) y un lanzamiento neutro (FOUL), o tres lanzamientos buenos consecutivos (STRIKES). Pero observando siempre la regla de que el tercer giro de la ruleta marque "Lanzamiento bueno" (STRIKE). Después de hacer girar tres veces la ruleta pequeña, en caso de no conseguirse la circunstancia anterior, el jugador que maneja la ruleta grande puede hacer girar la misma, o en caso de desearlo, pedir más lanzamientos que pueden ser provechosos en caso de tener en la cuenta más "lanzamientos malos" (BALL), ya que según las reglas, al llegar a cuatro de éstos lanzamientos, se concede el pase a primera base del jugador en turno.
- 60.- La ruleta grande tiene las siguientes leyendas y se interpretan así:
- 65.- FUERA (OUT), cuenta como uno de los tres "fuera" (OUTS) de que consta la mitad de una de las nueve partes (INNINGS).
- 70.- Doble fuera (DOUBLE PLAY), en caso que haya
- 75.-



78. Corredores en las bases, se retira al más adelantado y pierde su turno el jugador en turno. En caso de no haber corredores en las bases tan solo contará una vez "fuera" (OUT).

80.- Una base, 2 bases 3, bases y 4 bases: (SINGLE, DOUBLE, TRIPLE & HOMER), se adelanta el jugador a las bases según el valor de la jugada, habiendo jugadores en las bases, éstos avanzan en correlación hasta conseguir llegar a la base de que parten consiguiendo así "Carrera" (RUN).

Error (ERROR), el jugador va a primera base, si hay más corredores, estos avanzan una base más.

85.- Error de tiro: (WILD PITCH), todos los jugadores en base caminan una base más, en caso de no haberlos, se considera golpeado al jugador y camina a primera base, pero habiendo corredores, el jugador no se mueve y gira nuevamente la ruleta.

90.- Tiro Fuera: (FOUL), en éste caso se vuelve a girar la ruleta grande.

95.- Los dos dados tienen las siguientes leyendas "sacrificio" (SACRIFICE) y "fuera" (OUT), y "base robada" (STOLEN BASE) y "fuera" (OUT) y se deberán interpretar de la siguiente forma, dándose las circunstancias requeridas, basándose en las reglas genuinas del juego de "Base-ball":

100.- Sacrificio (SACRIFICE), este dado lo puede jugar la persona que maneja la ruleta grande, tan solo cuando cuente "lanzamiento bueno" (STRIKE) ó "lanzamiento malo" (BALL) y haya en la cuenta de "fuera" (OUT) uno solamente, debiendo estar un corredor en base. Si sale la leyenda "sacrificio" (SACRIFICE), avanza el corredor una base y cuenta una vez "fuera" (OUT), en caso

105.-

199725



18-3-76

110.- de salir "fuera" (OUT), no se mueve el corredor y cuenta cómo uno de los tres "fuera (OUT) de que se compone el turno.

115.- Base robada (STOLEN BASE), este dado se puede jugar bajo la condición anterior en cuanto a los lanzamientos "bueno"(STRIKE) y "malo" (BALL) habiendo corredor en base, EXCEPTO EN TERCERA BASE, en caso de salir "base robada" (STOLEN BASE) el corredor avanza una base, en caso de salir "fuera" (OUT), deberá retirarse el corredor y contará "fuera" (OUT) una vez.

En caso de alguna duda se pueden consultar las Reglas Modernas de Base-Ball.

120.- Suficientemente descrito que nos es el objeto del modelo de utilidad que nos ocupa, que lo es solamente a título de ejemplo y una de las múltiples formas de realización a que en la práctica puede llegarse tomando como fundamento en su construcción el descrito en la presente memoria, únicamente nos resta señalar que las modificaciones de forma, tamaños, materiales empleados u otras no fundamentales, no deben ser consideradas variaciones que afecten a su esencialidad.

N O T A

130.- El modelo de utilidad descrito, recaerá, pues sobre las siguientes reivindicaciones:

135.- 1ª.- "JUEGO DE BASE-BALL DE SALON", caracterizado por cuanto el conjunto del mismo está constituido por un tablero cuadrangular, provisto de una banda de cierta anchura que ocupa sus laterales o lados superior y lateral izquierdo que al ser contiguos forma ángulo recto, hacia su derecha y por debajo de dicha banda, aparecerá dispuesto el campo con su correspondiente línea de fuera, disponiendo en su ángulo superior iz-

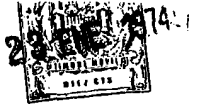

140.- Quierdo del cuadro de bases con cada una de ellas convenientemente dispuestas en cada uno de sus ángulos; en el ángulo que forma la banda externa aparece una ruleta que señalará en su giro cada una de las jugadas a realizar y en el centro de la base aparece otra que indica cada acción a realizar, las cuales en ciertos momentos en combinación con unos dados, dan lugar o señalan la acción que ha de llevarse a cabo en el momento oportuno.

2ª.- "JUEGO DE BASE-BALL DE SALON".

150.- Todo ello tal y conforme queda descrito, representada y reivindicado.

Esta memoria consta de seis hojas mecanografiadas y foliadas por una sola de sus caras, conteniendo

153.- un total de ciento cincuenta y tres líneas.

MADRID A 23 DE ENERO DE 1974

P.A.

MANUEL DE ARPE.

18-3-78

199725



D I S E Ñ O

=====

DE UN MODELO DE UTILIDAD, A FAVOR DE D. JULIAN BUERGO DIAZ, DOMICILIADO EN MADRID, NUCLEO RESIDENCIAL MADRISOL, Nº. 27- EL PLANTIO (MADRID).

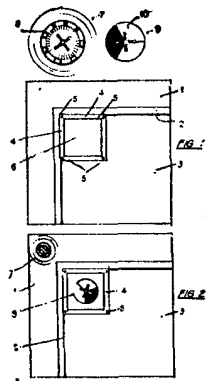

Escala variable.

MADRID A 23 DE ENERO DE 1974

P.A.

MANUEL DE ARPE.

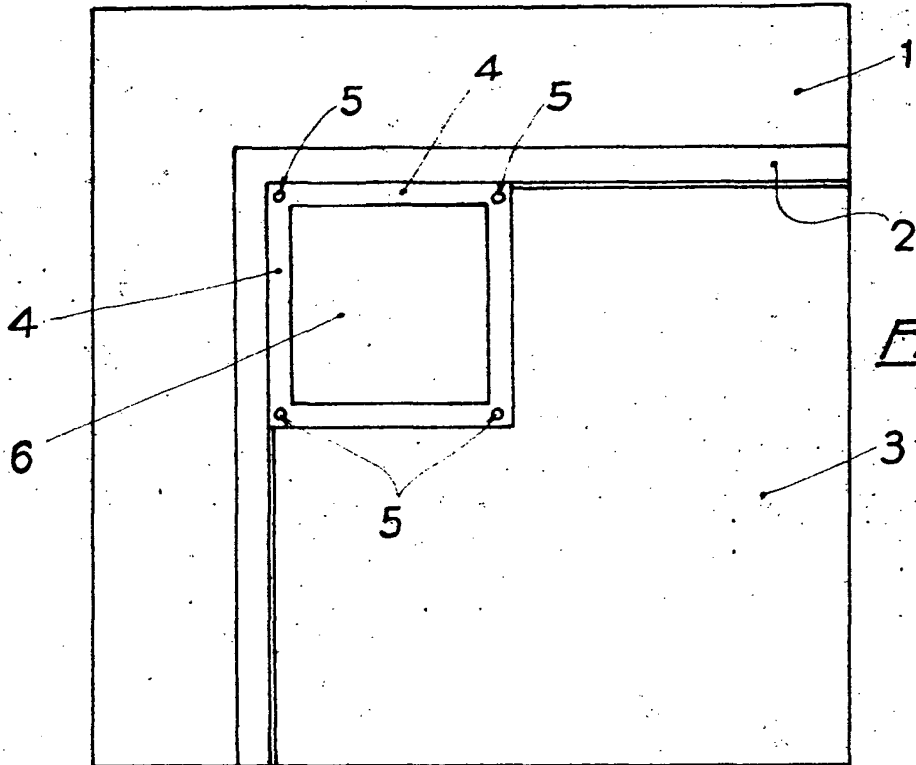
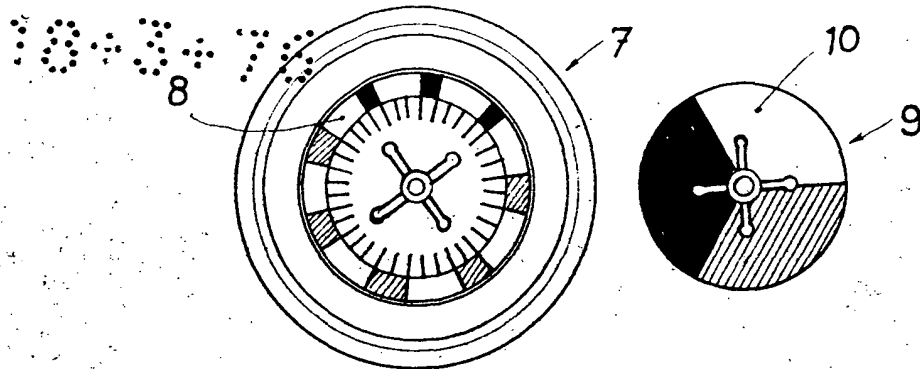

FIG. 1

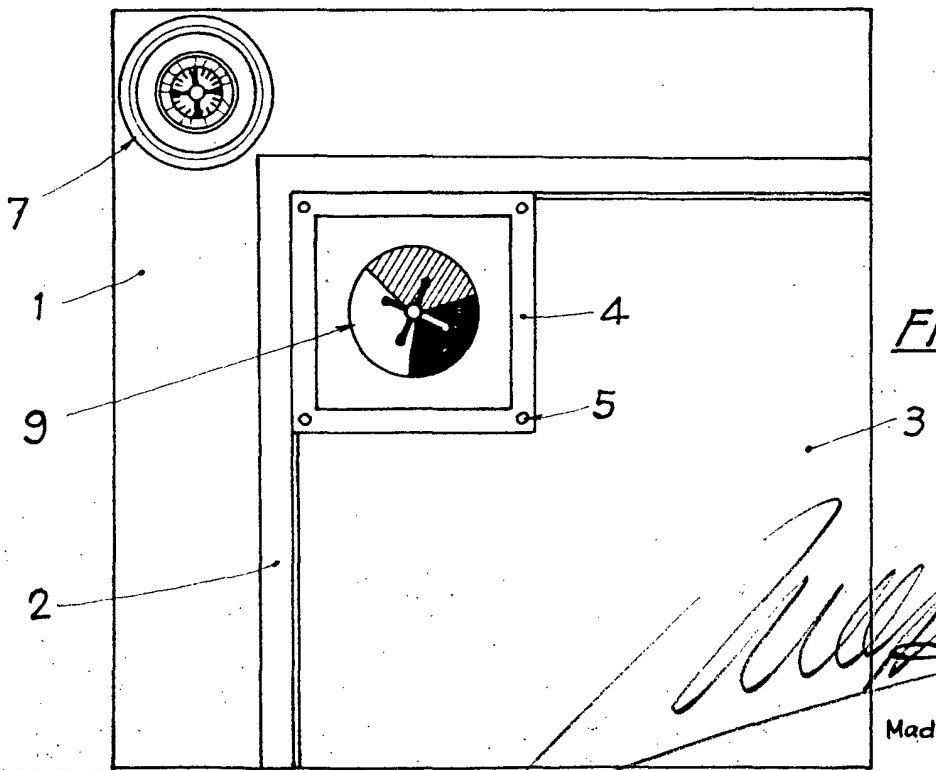

FIG. 2

Madrid, 23 ENE 1974