

F - 9270

P.F.

19591

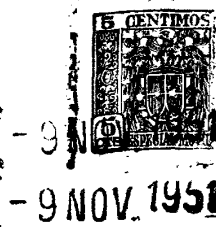

MEMORIA DESCRIPTIVA

para solicitar

PATENTE DE INVENCION

en

ESPAÑA

por VEINTE años

a nombre de WILLIAM HERBERT SMITH, de nacionalidad británica, residente en Imber Court, East Molesey, Surrey, Inglaterra, por:

"MEJORAS INTRODUCIDAS EN LA CONSTRUCCION
DE FORJADOS DE PISO PARA EDIFICIOS".-

- 0 - 0 - 0 - 0 - 0 - 0 - 0 - 0 - 0 - 0 - 0 - 0 - 0 - 0 - 0 - 0 -

Este invento se refiere a pisos de edificios del tipo de bovedilla.

En estos pisos, las bovedillas huecas de hormigón, cerámica u otro material adecuado, reciben tal

199591



forma que, cuando se montan en contacto, dejan entre sí espacios en los cuales se vierte hormigón, adecuadamente armado con acero u otro metal.

Uno de tales forjados se describe en la Memoria de la Patente británica Nº 374.476.

De acuerdo con el presente invento, introduzco ciertas modificaciones para aumentar la eficacia de los pisos cuando están terminados.

Desde un punto de vista, en un forjado de piso de acuerdo con el invento, las caras laterales de los bloques están provistas de ranuras de alojamiento para recibir varillas de armadura y mantenerlas en la relación espaciada apropiada. Estas ranuras pueden formarse en los labios de las caras laterales cuando el bloque está siendo moldeado o puede formarse un rebajo en los labios dentro del cual puede colocarse una inserción (con preferencia de material capaz de recibir clavos) cuando el forjado es colocado, teniendo esta inserción en su superficie superior al menos dos ranuras de alojamiento para varillas de armadura. En lugar, o además, de la inserción de material capaz de recibir clavos, pueden colocarse en el canal unos puentes metálicos, formados para crear ranuras de alojamiento, para descansar sobre los labios de bevedillas adyacentes.

Desde otro punto de vista, un bloque de acuerdo con el invento está provisto sobre su superficie superior de una cavidad para recibir una inserción de mate-

199591



rial que admite clavos, a la cual pueden fijarse tableros o rastreles. Esta cavidad está con preferencia en la extremidad abierta de la bovedilla y es más ancha en la parte interior que en la superior.

5 Todavía desde otro punto de vista, una bovedilla que tiene al menos una extremidad abierta está formada, de acuerdo con el invento, con un rebajo de compresión que se llena de hormigón durante la colocación del piso, para asegurar que las fuerzas de compresión son transmitidas de bovedilla a bovedilla.

10 Todavía desde otro punto de vista, una bovedilla de acuerdo con el invento tiene un ala inferior que está adelgazada de modo que sea más gruesa en el centro que en los extremos.

15 Otras partes del invento se incorporan en las formas preferidas que se describirán ahora con cierto detalle con referencia a los dibujos anejos en los cuales:

La figura 1 es una vista en planta;

la figura 2 es una vista de extremo, y

20 la figura 3 es una vista lateral de una forma de bovedilla;

la figura 4 es una vista en planta; y

la figura 5 es una vista de extremo de otra forma de bovedilla.

25 La bovedilla representada en las figuras 1, 2 y 3 tiene dos cavidades 1 que están abiertas en un extremo 2 y cerradas en el otro, 3. Unos labios 4 están for-

199591



1951

5 mados en la bovedilla en la parte inferior de los lados 5 y del extremo cerrado 3. En el uso, las bovedillas se colocan una junto a otra de modo que se formen canales 6 entre lados adyacentes 5 y entre los extremos cerrados 3. Una armadura 7 se coloca en estos canales y se vierte hormigón para completar el forjado.

10 Se forman unos rebajos 8 en las esquinas de la bovedilla en la extremidad cerrada. Las paredes de estos rebajos están estrechadas hacia fuera y hacia abajo como se representa en la figura 2. Cuando se montan las bovedillas, queda definido un agujero estrechado por las paredes de los rebajos 8 de cuatro bovedillas y en este agujero se coloca una inserción 9. Esta inserción está estrechada para ajustarse al rebajo y es de un material capaz de recibir clavos.
15 de modo que puedan clavarse listones o similares a la cara inferior del piso.

20 La inserción sobresale por encima de los labios 4 y su superficie superior está formada para recibir una o más ranuras 10 para alojar las varillas de armadura 7 y soportarlas a la altura deseada en los canales 6.

25 Además o en lugar de las ranuras 10 de las inserciones clavables 9, pueden montarse en los canales 6 unos puentes metálicos 11 que tienen ranuras 12 y que están soportados sobre los labios 4 de bovedillas adyacentes.

A lo largo del extremo abierto 2 de la bovedilla se prevé un rebajo de compresión 13. Cuando los

19591



5 extremos abiertos de dos bovedillas se reúnen, se forma un canal estrecho por los dos rebajos 113 dentro del cual puede verterse hormigón. Esto asegura que las fuerzas de compresión son adecuadamente transmitidas de bovedilla a bovedilla del piso.

El ala interior 114 que forma la parte inferior de la bovedilla está estrechada de modo que es más gruesa en el centro que en los lados, dando así una resistencia incrementada.

10 En la forma modificada representada en las figuras 4 y 5, se forman en los labios laterales 104 unas ranuras de alojamiento 110 para recibir varillas de armadura. Los rebajos de compresión 113 en esta forma no se extienden a través de toda la anchura de la bovedilla, como
15 en la forma representada en las figuras 1 a 3, sino que se extienden hacia dentro desde los lados en dirección al centro.

Un rebajo 114 está formado en la parte superior de la bovedilla para recibir una inserción clavable a la cual pueden fijarse tableros de piso o rastreles. Este
20 rebajo está estrechado hacia fuera desde la parte superior y, como se representa está en la extremidad abierta de la bovedilla, de modo que el relleno clavable salve el espacio entre dos bovedillas en el piso terminado. Pueden formarse cavidades similares en la bovedilla representada en
25 los figuras 1 a 3.

Esta solicitud, que corresponde a la presen-

199591



tada en Gran Bretaña el 15 de Septiembre de 1950, bajo el número 22786/50, se acoge a los beneficios del artículo 51 del vigente Estatuto sobre Propiedad Industrial.

- O - N O T A - O -

5 Los puntos de invención propia y nueva que se presentan para que sean objeto de esta Patente de Invención en España, por VEINTE años, son los siguientes:

10 1º. - Mejoras introducidas en la construcción de pisos, que comprenden bovedillas huecas reunidas en contacto para dejar canales entre sus caras laterales, hormigón que rellena dichas canales y varillas de refuerzo en dicho relleno soportadas en ranuras en el fondo de dichos canales.

15 2º. - Mejoras introducidas en la construcción de pisos que comprendan bovedillas huecas reunidas en contacto para dejar canales entre sus caras laterales, inserciones soportadas en rebajos de dichas caras laterales, y que tienen ranuras en su extremidad superior, varillas de refuerzo en dichas ranuras y hormigón que rellena dichos
20 canales.

3º. - Mejoras introducidas en la construc-

199591



ción de pisos según se reivindican en el punto 2, según las cuales las inserciones son de material capaz de admitir clavos.

5 4º. - Mejoras según se reivindican en el punto 2, según las cuales las inserciones están estrechadas en sus lados y encajan en rebajos correspondientemente estrechados.

10 5º. - Mejoras introducidas en la construcción de pisos que comprenden bovedillas huecas reunidas en contacto para dejar canales entre sus caras laterales, miembros metálicos de puente ranurados soportados desde la parte inferior de dichos canales, varillas de refuerzo en dichas ranuras y hormigón que llena dichos canales.

15 6º. - Mejoras introducidas en la construcción de pisos que comprenden bovedillas huecas con caras laterales que tienen labios en su borde inferior, estando dichas bovedillas reunidas en contacto para dejar canales entre sus caras laterales, teniendo dichos labios al menos una ranura longitudinal en sus caras laterales, varillas de refuerzo que descansan en dichas ranuras, y hormigón que rellena dichos canales.

20

25 7º. - Una bovedilla hueca que tiene labios, a lo largo de sus caras laterales ranurados longitudinalmente para recibir varillas de armadura cuando dicha bovedilla se usa en un piso.

8º. - Una bovedilla hueca que tiene labios a lo largo de sus caras laterales, estando dichos labios

19591



rebajados el menos en un extremo, con lo cual, cuando dicha bovedilla hueca es reunida en contacto con bovedillas similares para formar un piso, se forman rebajos para recibir inserciones que soportan las varillas de armadura.

5 9ª. - Una bovedilla hueca que tiene una cavidad en la superficie superior de la misma para recibir una inserción capaz de admitir clavos.

10 10ª. - Una bovedilla hueca que tiene una extremidad abierta, y una cavidad formada en la extremidad superior y que se abre a la parte superior de la bovedilla para recibir una inserción capaz de admitir clavos.

11ª. - Una bovedilla hueca en la cual el ala inferior es más gruesa en el centro que en los extremos.

15 12ª. - Mejoras introducidas en la construcción de pisos que comprenden bovedillas huecas cada una de las cuales tiene un extremo abierto reunidas con los extremos abiertos en contacto, teniendo dichos extremos abiertos rebajos en su parte superior y hormigón que rellena los rebajos con lo cual las fuerzas de compresión son transmitidas de bovedilla a bovedilla.

20

13ª. - Mejoras introducidas en la construcción de pisos que comprenden bovedillas huecas cada una de las cuales tiene un extremo abierto, un extremo cerrado y caras laterales, teniendo dichas caras laterales y dicho extremo cerrado labios en su parte inferior, siendo dichas bovedillas reunidas con sus labios en contacto para formar canales

25

199591



a lo largo de cada lado y entre los extremos cerrados, inserciones capaces de admitir clavos en rebajos formados en los labios en las esquinas de las bovedillas, varillas de refuerzo que descansan en ranuras de la parte superior de las inserciones, hormigón que rellena dichos canales, y hormigón que rellena cavidades formadas por rebajos en los extremos abiertos de bovedillas adyacentes, con lo cual las fuerzas de compresión son transmitidas de bovedilla a bovedilla.

14º. - Mejoras según se reivindican en el punto 13, según las cuales el rebajo de compresión se extiende a través de toda la anchura del extremo abierto de la bovedilla.

15º. - Mejoras introducidas en la construcción de forjados de piso para edificios.

Tal y como se ha descrito en la Memoria que antecede y con los fines que se han especificado.

Esta Memoria consta de nueve hojas escritas por una sola cara.

Madrid,

- 9 NOV. 1951

P. A.

Ministro de Elzabura
por Poder



14 SEP

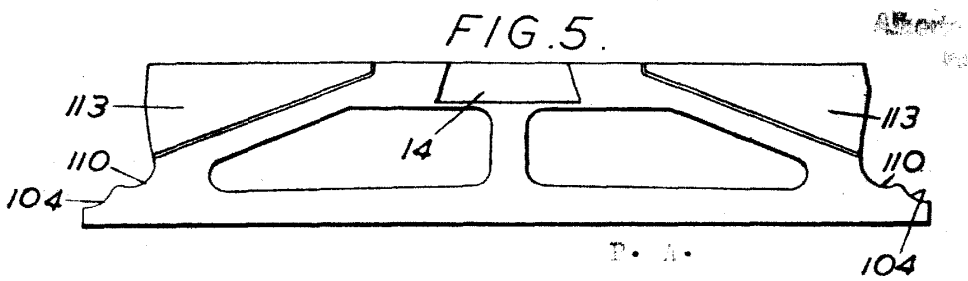
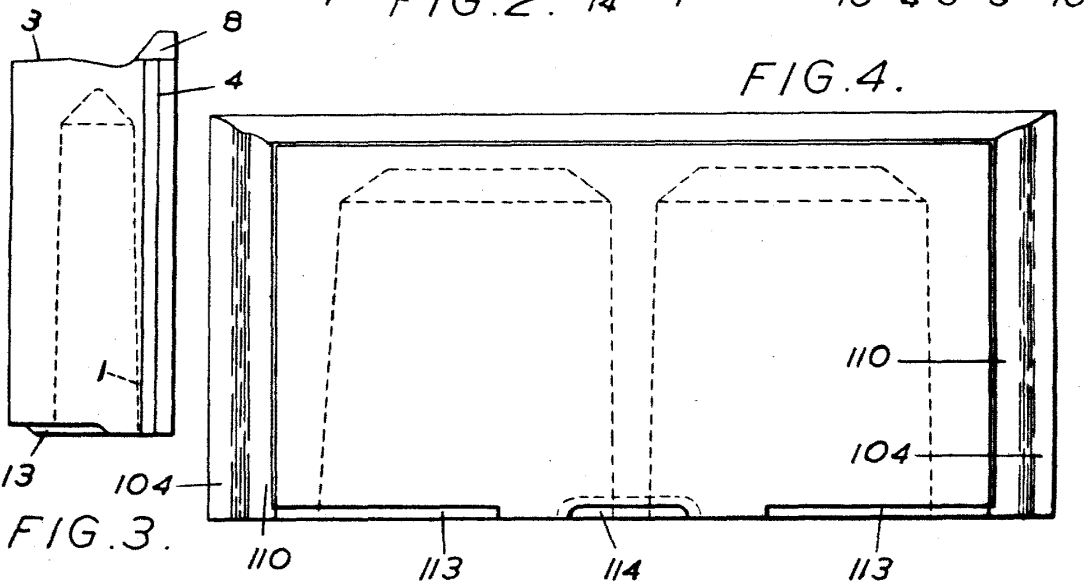
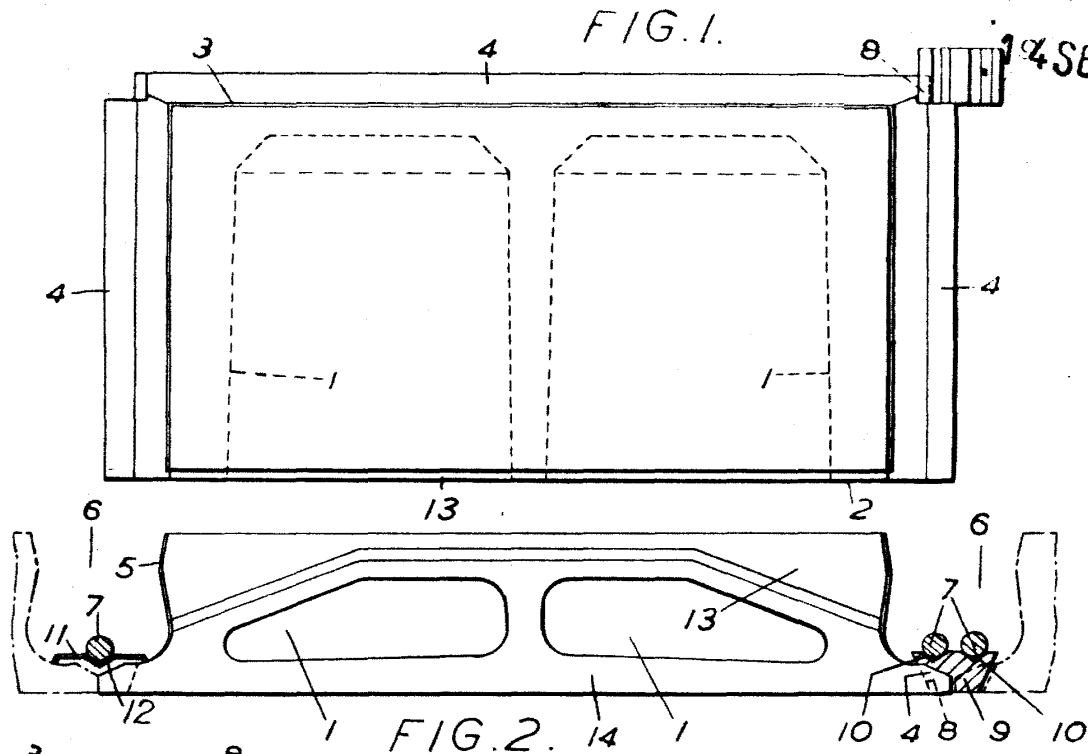

P. A.