

77276



17

199566

A 63 F

MODELO DE UTILIDAD
por 20 años

A favor de D^a LEONOR PINTO HERNANDEZ, de nacionalidad española, residente en BARCELONA, Sepúlveda, nº 21.-
Por: "ROMPECABEZAS MEJORADO". - - - - -

MEMORIA DESCRIPTIVA

El presente modelo de utilidad se refiere a un rompecabezas mejorado, del tipo constituido por una lámina de cartón o equivalente recortada en porciones
5 o piezas de contornos caprichosos que se deben hacer coincidir y encajar entre sí, acoplando tales porciones para componer un dibujo.

El rompecabezas de que se trata resulta notablemente ventajoso con respecto a los conocidos de la
10 indicada clase, presentando un singular y nuevo atractivo especialmente para los niños a los que permite desarrollar



y ejercer una función artística creadora, lo que no les es posible efectuar con dichos rompecabezas convencionales. En este aspecto, el rompecabezas en cuestión se caracteriza esencialmente por el hecho
 5 de comprender por lo menos una lámina en blanco sobre la que el niño puede realizar un dibujo copiado de un dibujo de muestra o según su inventiva propia, cuya lámina está dotada de líneas debilitadas por las que se puede romper para obtener porciones de
 10 contornos caprichosos que constituyen las piezas del rompecabezas y que el niño debe luego juntar para reconstruir el dibujo que ha efectuado.

Con el fin de facilitar la explicación se acompaña a la presente memoria descriptiva una hoja
 15 de dibujos en la que se ha representado un caso práctico de realización el cual se cita sólo a título de ejemplo no limitativo del alcance del presente modelo de utilidad.

En dichos dibujos:

20 La figura 1 es una vista frontal de la lámina en blanco provista de líneas debilitadas de rotura y destinada a efectuar el dibujo.

La figura 2 corresponde a una vista asimismo frontal de dicha lámina sobre la que ya ha sido realizado
 25 el dibujo.

La figura 3 muestra algunas de las piezas del rompecabezas obtenido por rotura de la lámina dibujada.

Y la figura 4 representa en perspectiva la
 30 forma preferida de realización del rompecabezas.



La presente ejecución consta de una caja
-1- que comprende una tapa (no ilustrada), cuya caja
está dividida en dos departamentos -2- y -2'- en el
primero de los cuales se aloja una lámina -3- de
5 cartón u otro material laminar apropiado que presenta
un dibujo -4- y es poseedora de unas líneas debilitadas
-5- de contornos sinuosos caprichosos y variables. En
el segundo departamento -2'- está dispuesta otra
lámina de cartón o equivalente -6- provista de líneas
10 debilitadas -5'- de contornos sinuosos caprichosos
variables como las líneas debilitadas -5- de la lámina
-3-. Estas líneas pueden tener exactamente la misma
forma y situación, o bien diferir en este sentido. La
lámina -6- tiene la particularidad de que, en el juego
15 de origen, está en blanco y debe ser dibujada e ilustrada
por el niño, lo que puede hacer copiando el dibujo -4-
de la lámina -3- o un dibujo de otro lugar cualquiera,
o bien realizando un dibujo -7- que sea producto de su
imaginación.

20 La lámina -3- se puede partir de la manera
ya conocida en una pluralidad de porciones -8-, rompiendo
la lámina por sus líneas debilitadas -5-, pudiéndose
hacer lo mismo con la lámina -6- por sus líneas debili-
tadas -5'-. De esta manera se obtienen en realidad, dos
25 rompecabezas, uno de los cuales proporciona al niño
el atractivo y diversión que supone el dibujarlo él
mismo y después poder reconstruir el dibujo fragmentado
en los distintos pedacitos -9- formados al dividir la
lámina -6-.

30 El rompecabezas podrá comprender, no solo una
lámina en blanco -6-, sino varias de ellas, pudiendo

59.76

- 4 -

199566



decirse lo mismo de la lámina gráfica de muestra
-3-, de la que podrá haber varias con diferentes
dibujos, formando una colección. Queda previsto que
las láminas gráficas sean solamente láminas de muestra
5 para copiar es decir, por ejemplo, hojas de papel, y
no poseedoras de líneas de rotura. Igualmente se prevé
que el rompecabezas consista simplemente en una o varias
láminas como la citada -6- en blanco con sus líneas
debilitadas, es decir, que no comprenda la o las
10 láminas gráficas -3-.

El modelo, dentro de su esencialidad, puede
ser llevado a la práctica en otras formas de realización
que difieran sólo en detalle de la indicada únicamente
a título de ejemplo, a las cuales alcanzará igualmente
15 la protección que se recaba. Podrá, pues, fabricarse
este rompecabezas mejorado en cualquier forma y tamaño,
con los medios y materiales más adecuados, y con los
accesorios más convenientes, por quedar todo ello
comprendido en el espíritu de las siguientes reivindicaciones.

20

N O T A

Se reivindica como objeto del presente modelo
de utilidad:

1.- Rompecabezas mejorado, del tipo constituido
por una lámina de cartón o equivalente dividida en
25 porciones de contornos sinuosos caprichosos distintos
que se deben hacer coincidir y encajar entre sí para
componer un dibujo, c a r a c t e r i z a d o esencial-
mente por el hecho de consistir en por lo menos una
lámina en blanco sobre la que el usuario puede realizar



un dibujo producto de su inventiva o copiado de una lámina de muestra, cuya lámina en blanco está provista de debilitaciones lineales por la que, después de haber sido dibujada, se rompe para obtener las porciones de
5 contornos diversos que constituyen las piezas con cuyo encaje entre sí se compondrá el dibujo fragmentado.

2.- Rompecabezas mejorado, según la reivindicación anterior, caracterizado por el hecho de que en el caso de comprender una lámina gráfica de muestra,
10 la misma forma un rompecabezas.

3.- ROMPECABEZAS MEJORADO.

Consta la presente memoria descriptiva de cinco hojas, mecanografiadas, foliadas, numeradas y escritas por una sola cara, acompañada de una lámina de dibujos.

Madrid, a 17 ENE. 1974

LEONOR PINTO HERNANDEZ

P.A.

A handwritten signature in black ink, appearing to read 'L. Pinto Hernandez', enclosed within a circular scribble.

Fig. 1

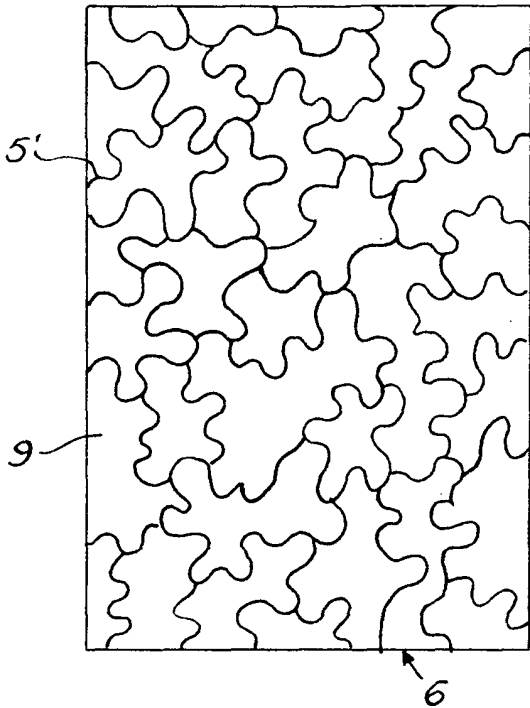

Fig. 2

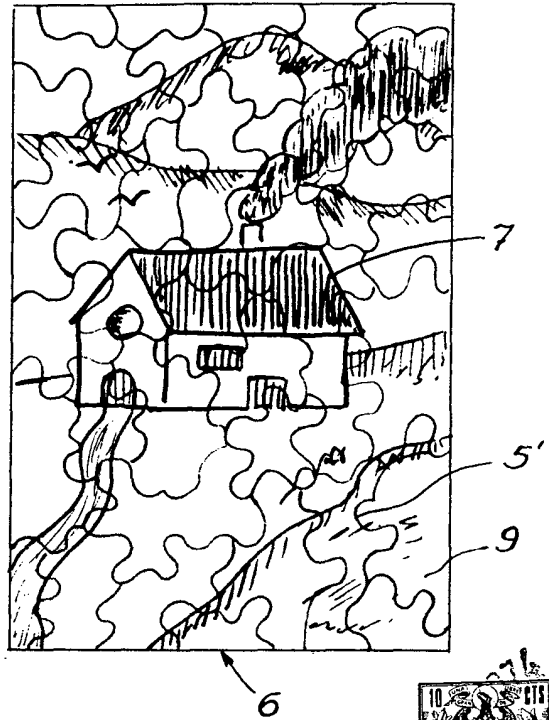

Fig. 3

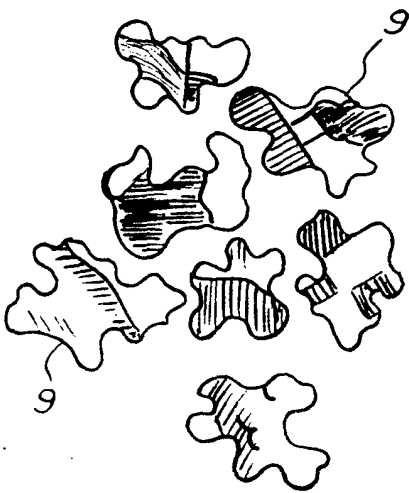
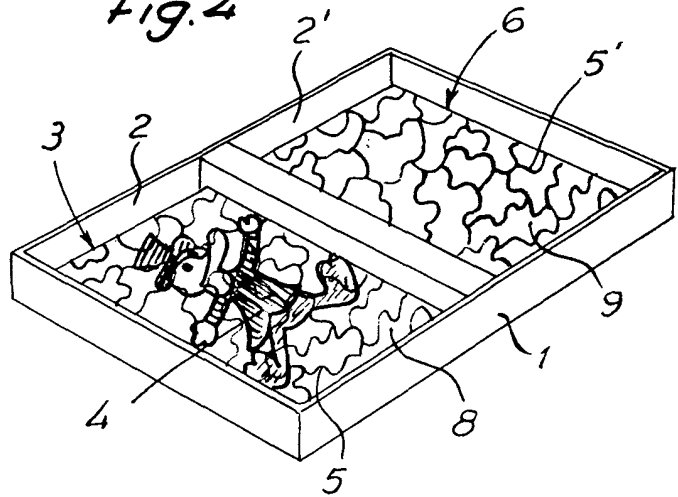

Fig. 4



Madrid, 17 Enero 1974

MANUEL DE RAFAEL
P. P.