

Int. Cl.: A47G

199531

MODELO DE UTILIDAD

cuyo registro se solicita, por veinte años en España, a favor de " INDUSTRIAS PLASTICAS BETA, S. A. ", de nacionalidad española y, domiciliada en OYARZUN (Guipúzcoa), Barrio de Arragua, por :

" SALERO PIMENTERO PERFECCIONADO "

=====

MEMORIA DESCRIPTIVA

El presente MODELO DE UTILIDAD, cuyo registro se solicita, tiene por objeto garantizar la fabricación y explotación exclusiva, en todo el Territorio Nacional, de un "SALERO PIMENTERO PERFECCIONADO", tal y como se describe a continuación y queda representado en la adjunta hoja de dibujos.



5 El referido salero pimentero perfeccionado, ofrece características propias tales en cuanto a su orogonalidad, simplicidad de construcción, escaso peso y volumen, seguridad de funcionamiento y utilidad práctica se refieren, que lo hacen de notable utilización para los fines a que aquel se encuentra destinado.

10 Sabida es la existencia de diversos tipos de saleros pimenteros, más es lo cierto que todos ellos no reúnen las debidas condiciones para tal uso.

En la hoja de dibujos que se acompaña, de tamaño y forma reglamentarios, ( 21 X 31 cms.), se ha representado a título de ejemplo, no limitativo, el salero pimentero perfeccionado, así como las distintas partes ó elementos que lo integran, no reivindicándose tales representaciones, y que podrá ser fabricado y construido a base de otros ó formas, siempre que se presten a ello y conserven la esencialidad del objeto a que nos referimos.

15

DESCRIPCION :

El presente registro de MODELO DE UTILIDAD, concierne como su enunciado indica, a un salero pimentero perfeccionado, de acuerdo con la descripción detallada, que del mismo se realiza, debiendo de interpretarse todos sus conceptos en su más amplio sentido y nunca en limitativo.

20

Básicamente, el salero pimentero, objeto de la presente solicitud de Modelo, consta de un cuerpo cilíndrico transparente, que permite apreciar en cualquier momento, el nivel de carga del producto, estando el mismo dotado de una tapa dosificadora, de caracter giratorio, situada en su parte superior, la cual presenta dos grupos de orificios diferentes, uno de gran abertura, y otro compuesto por una serie de pequeños taladros, a través de los cuales se permite la salida del producto, en forma sólida ó en forma de polvo, según la clase del producto contenido, para la cual no hay más que girar la tapa y hacer coincidir la abertura deseada, con una abertura que presenta el plano superior del cuerpo, precipitándose por este lugar el producto hacia el exterior.

25

30

Para la carga del salero pimentero, el mismo cuenta con una base desprovista de fondo, la cual vá cubierta por una tapa que encaja a presión.

35

Como es lógico, el salero pimentero, como su nombre indica, puede ser car-



gado con sal, pimienta, y asimismo podrá ser portador de cualquier tipo de especias apropiado.

40 Para la debida comprensión de este objeto, se adjunta a la presente Memoria Descriptiva, una hoja de planos, en la que a título de ejemplo, se representan todas y cada una de las partes que lo forman y, relación que guardan entre sí.

En la citada hoja de planos, queda representada una vista en perspectiva, del salero pimentero, en la cual su tapa superior aparece separada del mismo, estando referenciadas las siguientes partes principales :

45 El depósito está constituido por un cuerpo cilíndrico (1) de plástico transparente, cerrado por su base superior y, abierto por la inferior, en cuyo punto incorpora encaja a presión una tapa (3).

50 El plano superior del depósito, presenta desplazada hacia un lateral, una gran abertura (4), así como centralmente un taladro circular (5), mientras que en los laterales comporta tres muescas (6) distribuidas equidistantemente, formando entre ellas ángulos de 120°.

55 Este plano superior, aparece a su vez cubierto por una tapa (2) que, encaja sobre el mismo, y la cual está dotada de un pivote central (7) situado en su plano interno y en coincidencia con el taladro (5) del depósito, llevando la misma también, una gran abertura (8), similar a la que presenta el citado depósito, así como una serie de pequeños taladros agrupados (9). Esta tapa comporta en su faldón periférico, una serie de estrias (11), situadas en su cara externa, mientras que por la interna, presenta un nervio vertical (10).

60 Para la utilización del salero pimentero, se procede como sigue: Su carga se efectuará por su parte inferior, para lo cual no hay más que desmontar la tapa (3). Para su descarga y, según que el producto contenido, sea en polvo ó sólido, se procederá a hacer coincidir la boca (4) del depósito, con una de las bocas (8) (9) de la tapa (2), para lo cual no hay más que girar ésta, la cual vá guiada por su pivote (7) que queda alojado en el taladro (5). La exacta coincidencia de la boca del depósito, con la abertura de la tapa, se produce por intermedio del nervio (10), el cual quedará alojado en una de las ranuras (6), de forma que dos de las ranuras marcarán la coincidencia de cada una de las aberturas (8) (9) de la tapa, con la boca

65



16 ENE



100

de la tapa, ó con la parte de la misma carente de aberturas, y que corresponde a la posición de cerrado.

3ª.- " SALERO PIMENTERO PERFECCIONADO ".

Todo conforme a lo descrito en la precedente Memoria, que consta de cinco hojas, foliadas y mecanografiadas, por una sola cara, representándose a título de ejemplo, no limitativo, en la hoja de dibujos que se acompaña.

MADRID, 16 de ENERO de 1.974.

HELIODORO POLO  
P. P.

Hdo. M. Polo

16 ENE

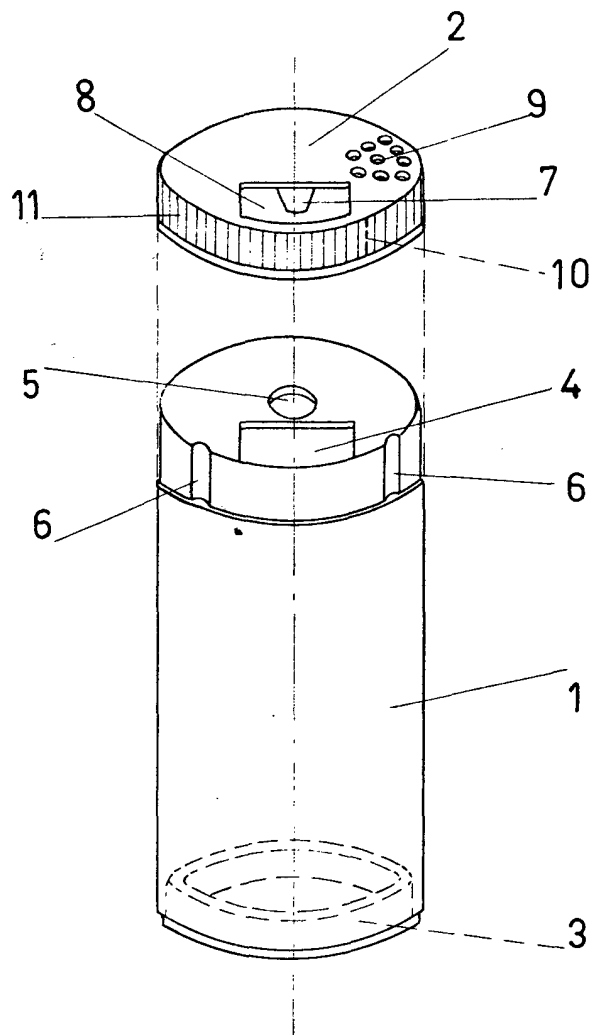

MADRID, 16 ENE. 1974

HELIODORO POLO  
P. P.

Fdo. M. Polo

ESCALA VARIABLE