

199502



MEMORIA DESCRIPTIVA

correspondiente a la solicitud de concesión de un.....

MODELO DE UTILIDAD

SOLICITANTE: FORJAS DEL KEYLES, S.A., de nacionalidad
española.

RESIDENCIA: Avda. de Navarra, Km. 2. TARAZONA

(ZARAGOZA)

ENUNCIADO: "DISPOSITIVO DE FIJACION PERFEC
CIONADO".

Prioridad: Patente n.º del

199502



1 La presente memoria descriptiva tiene como fin la
declaración del objeto sobre el que ha de recaer el privile-
gio de explotación industrial y comercial, exclusivo en el te-
rritorio nacional, de un Modelo de Utilidad, de acuerdo con
5 la vigente Legislación, que, como el enunciado indica, se tra-
ta de "DISPOSITIVO DE FIJACION PERFECCIONADO".

Para la fijación de un accesorio en un perfil metálico
co existen diversas formas, como puede ser practicando en di-
cho perfil unos orificios y atornillando en ellos el acceso-
rio, bien ranurando el perfil y fijándole el accesorio por me-
10 dio de piezas acodadas.

En el primer caso el accesorio colocado ha de permane-
necer fijo, para lo cual es preciso colocarle de forma exacta
en su posición, mientras que en el segundo la posición es re-
15 gulable dentro de unas distancias marcadas por las separacio-
nes entre las ranuras.

Nuestro invento consiste en un dispositivo de fija-
ción perfeccionado que se acopla al perfil y puede ser regula-
do en cualquier posición, sin necesidad de efectuar ninguna
20 operación en el perfil.

En esencia el dispositivo está constituido por una
pieza que se aloja en el interior de un canal de dicho perfil
y cuya boca es más estrecha que su fondo, poseyendo la pieza
una forma tal que sin salirse del canal pueda deslizar a lo
25 largo de él. En la pieza se han practicado unos orificios ro-
cados a través de los cuales se fija una placa provista de
orificios pasantes, por medio de unos tornillos, de manera que
posicionadas la placa y la pieza en el lugar adecuado, basta
con apretar dichos tornillos para que la pieza de fijación
30 quede firmemente aprisionada contra las paredes laterales del

199502



1 canal.

La placa puede ir provista de los accesorios adecuados para las múltiples aplicaciones que puede tener el dispositivo, tanto para carpintería metálica, cerrajería, estanterías regulables, etc..

Este dispositivo tiene la ventaja que permite la rapidez de su montaje, así como la facilidad para hacerlo que permite la utilización de mano de obra no cualificada.

Para comprender mejor la naturaleza del presente invento, en el plano adjunto hacemos una representación esquemática de su utilización, no siendo en absoluto limitativa y susceptible, por ello, de las modificaciones accesorias que no alteren las características esenciales.

La figura 1 es una vista en perspectiva de los diferentes componentes del dispositivo en posición para ser montados en el perfil.

La figura 2 es una vista en alzado del dispositivo.

La figura 3 es una sección que se corresponde con la figura anterior.

La figura 4 es una vista en planta de una posible aplicación del dispositivo.

En ellas se anotan las siguientes particularidades:

Nº 1.- Perfil.

Nº 2.- Canal.

Nº 3.- Pieza de fijación.

Nº 4.- Placa.

Nº 5.- Orificios roscados de la pieza (3).

Nº 6.- Orificios pasantes de la placa (4).

Nº 7.- Accesorio.

Nº 8.- Tornillos.



199502

1

Nº 9.- Estante.

El dispositivo se aplica sobre un perfil (1) provisto del canal longitudinal (2) en el que se introduce, tal y como se indica en la figura 1, la pieza de fijación (3).

5

Esta pieza tiene sus bases de diferente anchura y va provista en su cara frontal de los orificios roscados (5).

10

Una vez que está alojada la pieza (3) en el canal (2), cuya boca es más estrecha que su fondo, se superpone sobre el perfil la placa (4) y se introducen los tornillos (8) por los orificios pasantes (6) de la placa roscándose en los orificios (5) de la pieza.

15

El conjunto formado por la placa (4) y la pieza (3) puede deslizar por el perfil (1) guiados por el canal (2), hasta que se alcanza la posición deseada en la que se fija el dispositivo al apretar los tornillos (8), que hacen que la pieza (3) presione firmemente contra las caras laterales del canal (2), que hace que el dispositivo quedé sólidamente fijado en el perfil (1).

20

Sobre la placa (4) puede fijarse cualquier accesorio (7) que permita su utilización, bien para un cierre, una escuadra, etc.. Como en este caso, se representa en la figura 4 para soportar un estante.

25

Descrita suficientemente la naturaleza del presente invento, así como su realización industrial, sólo cabe añadir que en su conjunto y partes constitutivas es posible introducir cambios de forma, materia y disposición, en cuanto tales alteraciones no supongan variación sustancial del mismo.

30

El solicitante, al amparo de los Convenios Internacionales sobre Propiedad Industrial, se reserva el derecho de extender esta demanda a los países extranjeros, si fuera posi

199502



1 ble, reivindicando la misma prioridad de la presente solici-
tud.

N O T A

5 El Modelo de Utilidad que se solicita como nuevo en
España, por veinte años, de acuerdo con la vigente Legisla-
ción, deberá recaer sobre "DISPOSITIVO DE FIJACION PERFECCIO-
NADO", en todo de acuerdo con las siguientes

R E I V I N D I C A C I O N E S :

10 1ª.- Dispositivo de fijación perfeccionado, caracte-
rizado porque está constituido por una pieza alargada, con los
lados de las caras de diferente anchura, que se aloja en un
canal de un perfil, por el cual puede deslizarse, cuya boca es
más estrecha que su fondo, al cual se adosa la base mayor de
la pieza, que lleva practicados unos orificios roscados a tra-
15 vés de los cuales se fija una placa, provista de orificios pa-
santes, por medio de unos tornillos que al apretarse hacen que
la pieza presione contra las paredes laterales del canal; to-
do ello de manera que colocada la placa junto con la pieza en
la posición deseada del canal basta con apretar los tornillos
20 para que quede fijado el conjunto.

2ª.- "DISPOSITIVO DE FIJACION PERFECCIONADO".

25

30

199502



1

Según queda descrito en la presente memoria, que consta de seis hojas mecanografiadas por una sola cara y acompañada de sus correspondientes dibujos.

Madrid, a

5

15 ENE. 1974

El Agente Oficial
MIGUEL FERNANDEZ - YBAYCA PRIZON
P.P.

10

15

20

25

30

199502

199502

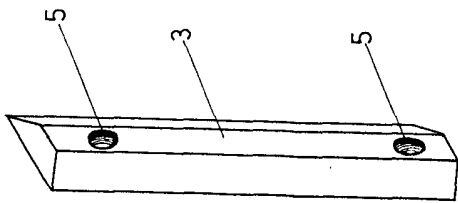

Fig. 1

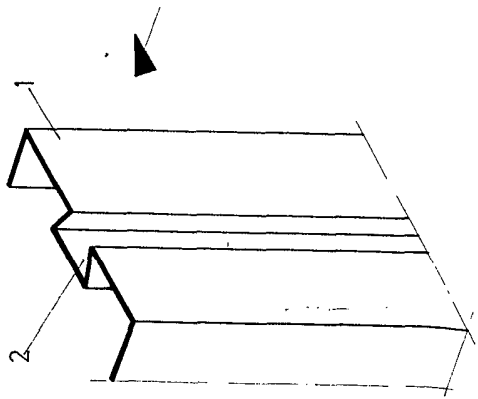

Fig. 2

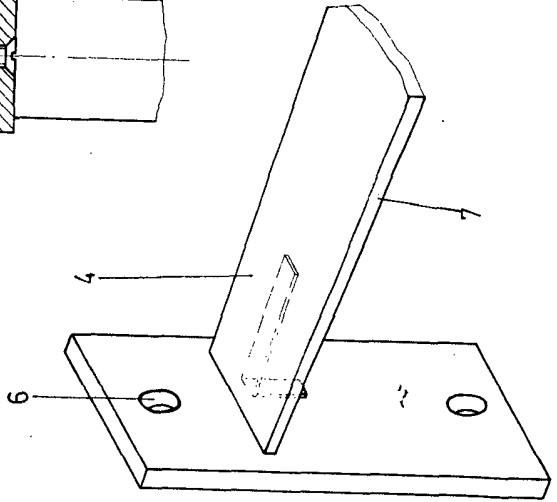

Fig. 3

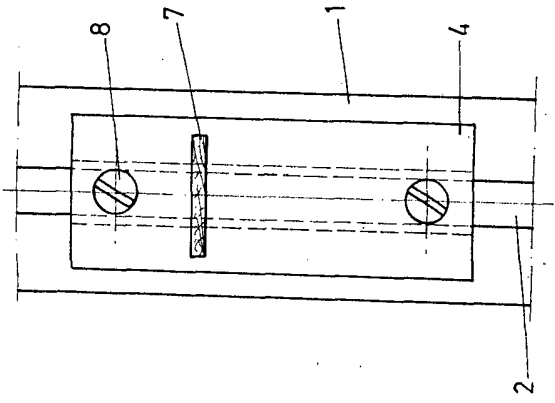
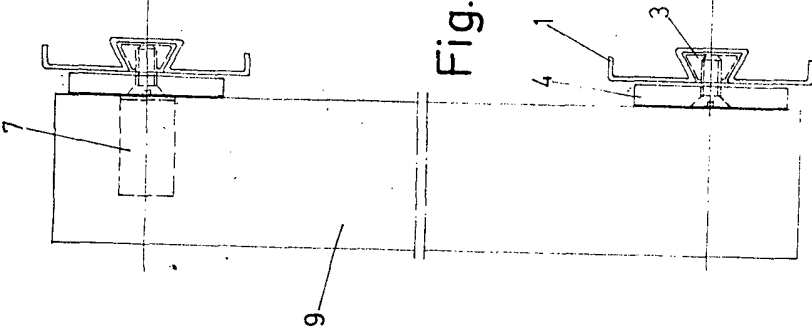

Fig. 4



ESCALA VARIABLE

MADRID 15 ENE 1974

EL AGENTE OFICIAL

MISUEL FERNANDEZ - GARCIA PRIZON
P. R.