

24478

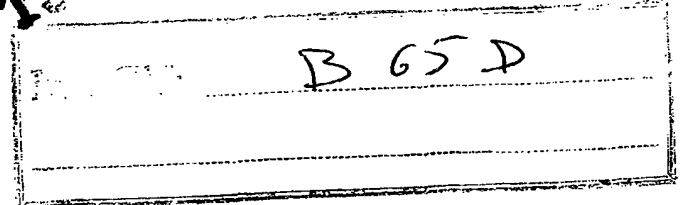

199477



M O D E L O
D E
U T I L I D A D

a favor de CAPSULAS METALICAS, S.A., de nacionalidad española, domiciliada en Barcelona, Av. de Roma, 123, por "CAPSULA PERFECCIONADA PARA TAPONES IRRELLENABLES".

- . -

MEMORIA DESCRIPTIVA

El objeto de la presente invención lo constituye una cápsula perfeccionada para tapones irrelle-
nables, la cual consta de dos partes claramente dife-
renciadas, el tapón propiamente dicho y el dispositi-
vo irrellenable, estando ambas partes solidarizadas
5. entre sí y al gollete de la botella, mediante el con-
curso de dos casquillos.

Hasta la fecha, las botellas que ofrecían un
capsulado de las características anteriormente mencio-
nadas, se volvían a tapar mediante simple presión,
10.



- usando el tapón de origen, pero el hecho de ser éste hueco, o, aunque fuera macizo, el hecho de hallarse las botellas parcialmente vacías, hacía que al ser comprimido el aire que contenían por el tapón, éste, con más o menos lentitud, acabara por ser expulsado al expanderse el aire comprimido. Estos mismos efectos se producían sobre el tapón al actuar sobre el mismo los gases que se desprendían del licor más o menos espirituoso que contenía la botella. En cambio, con el concurso de la cápsula perfeccionada objeto de la presente invención, se impide el desprendimiento fortuito del tapón, el cual no se asienta a presión sobre el dispositivo irrellenable que forma parte de la mencionada cápsula, sino que lo hace roscándose sobre el mismo.

- Para mejor comprensión de la presente memoria descriptiva se acompaña un dibujo en cuya única figura, esquemáticamente y tan sólo a título de ejemplo, se representa un caso práctico de realización de una cápsula perfeccionada para tapones irrellenables que reúne las condiciones brevemente enunciadas.

- En el mencionado dibujo la cápsula perfeccionada para tapones irrellenables según la invención está representada en sección axial antes de que se haya efectuado el desprecintado de la botella con el fin de abrirla.

De la observación del dibujo se desprende que la cápsula perfeccionada para tapones irrellenables,



consta de dos partes claramente diferenciadas, una de las cuales está formada por el dispositivo irrellenable 1 que se asienta sobre el gollete de la botella 2 mediante una valona 3, provista inferiormente de una junta elástica, la cual se halla situada a cierta altura del cuerpo general cilíndrico que conforma dicho dispositivo. La parte inferior del mismo queda ocluída a presión dentro del cuello de la botella, mientras que la parte superior presenta un fileteado hembra 4 que permite el roscado de un tapón 5, el cual ofrece un fileteado complementario 6 practicado en su parte inferior interna, siendo el referido tapón el que presenta el obturador 7 que se adosa a presión sobre el vertedor 8 que en su base superior lleva formado el dispositivo irrellenable, estando este último sujeto ajustadamente a la parte externa del gollete de la botella, a través de su valona, mediante un casquillo metálico 9.

El tapón 5, cuyo borde o canto inferior se apoya sobre la referida valona, o, mejor dicho, sobre la parte del casquillo 9 que la recubre, se halla asimismo recubierto totalmente por un casquillo metálico 10, cuyo faldón queda solapado al contorno del casquillo 9, pudiéndose decir que la superficie total que ofrecen ambos casquillos no presenta solución alguna de continuidad.

Serán independientes del objeto del presente modelo de utilidad los materiales, formas y dimensiones, tanto absolutas como relativas, de los distintos

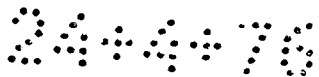

200477



elementos que intervienen en su constitución y, en general, todo cuanto no altere, cambie o modifique la esencialidad de la invención.

- . -

N O T A

Se reivindica como objeto del presente modelo de utilidad:

5. lo de utilidad:
 1. Cápsula perfeccionada para tapones irrellenables, que se caracteriza porque el tapón provisto del obturador que encaja sobre el vertedero del dispositivo irrellenable de la botella, se halla provisto, en la parte inferior de su revestimiento interno de un fileteado que permite su roscado en el fileteado complementario practicado en el contorno superior del dispositivo irrellenable, el cual se halla asentado e inmovilizado sobre el gollete de la botella mediante un casquillo metálico convenientemente ajustado, con el que enrasa el cuerpo metálico exterior que cubre el tapón propiamente dicho.
 2. Cápsula perfeccionada para tapones irrellenables.
- 10.
- 15.

24476

-5 109477



La presente memoria consta de cinco hojas foliadas, escritas por una sola cara.

Madrid, a 14 Ene 1977

CAPSULAS METALICAS, S.A.
p.a.

J. TORTRAS

P.R.

A. GUILLEUMAS

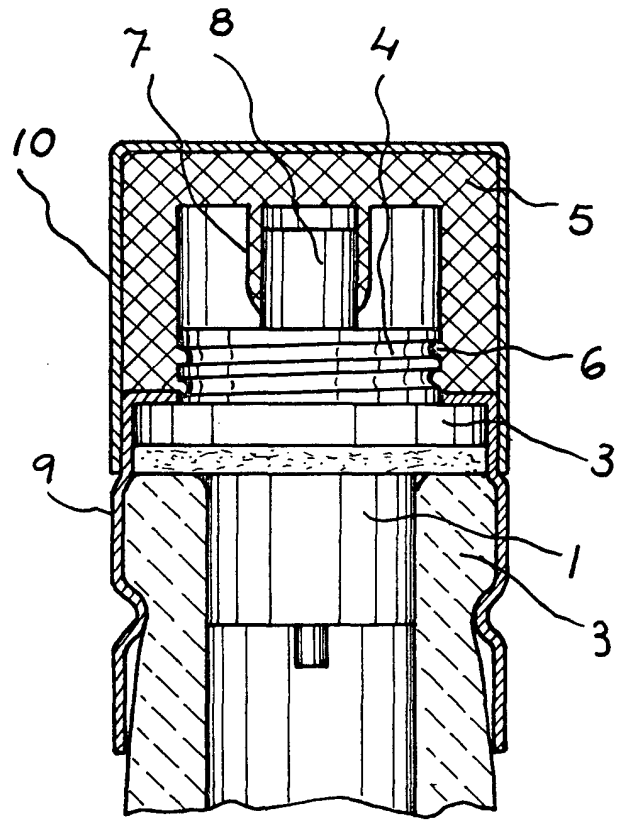

Madrid, 14
CAPSULAS METÁLICAS, S. A.
p.a.

J. TORTRAS
P.P.

[Handwritten signature]
A. GUILLEMAS