

276

199442



CASE O.Z. 744/31

Int. No. A 61 J

M O D E L O

D E

U T I L I D A D

por "BIBERON", a favor de la firma SOCIETE DES PRODUITS NESTLE S.A., residente en VEVEY, (Suiza).

- . -

MEMORIA DESCRIPTIVA

El invento se refiere a un biberón.

El modelo de biberón más conocido fue constituido durante mucho tiempo por una botella de vidrio de cuello ancho, cubierta con una tetina de latex. Sin embargo, para asegurar una hermeticidad suficiente, es necesario que la tetina apriete suficientemente el cuello de la botella. Por consiguiente es difícil volver a poner la tetina después del llenado de la botella, sobre todo para manos femeninas.

5.

Este tipo de biberón fue pues sustituido poco a poco

10.

por un modelo en tres partes: una botella de vidrio con cuello de rosca, una tetina con collar plano y un anillo de rosca interior, generalmente de materia plástica y permitiendo apretar el collar de la tetina sobre la extremidad del cuello.

Sin embargo, este último tipo de biberón es relativamente

15.

costoso y por lo tanto no conviene a la distribución

199442



de biberones llenados que pueden ser arrojados después de su utilización.

5. El biberón según el invento no tiene estos inconvenientes. Está caracterizado por el hecho de que comprende un recipiente terminado por un cuello provisto de un reborde, una tetina cubriendo dicho cuello y un anillo de diámetro interior sensiblemente igual al diámetro exterior de dicho reborde, apretando la tetina sobre el cuello.

10. El dibujo adjunto representa, a título de ejemplo, una forma de ejecución del invento.

La figura 1 es una vista en perfil, parcialmente en corte de un biberón según el invento.

La figura 2 es una vista en corte a escala más grande de un detalle del biberón según la figura 1.

15. Según el dibujo, el biberón está compuesto principalmente de un recipiente 1, de una tetina 2 y de un anillo 3.

20. El recipiente 1 es un cuerpo vacío relativamente rígido de materia plástica tal como el polietileno. Se termina por un cuello 4 de forma general troncocónica, la extremidad 5 siendo sensiblemente hemisférica. Entre la parte cónica 4 y la extremidad 5 se encuentra un reborde 6.

Según una variante, el recipiente 1 puede ser de vidrio delgado.

25. Según una forma de ejecución preferida, el recipiente 1 de materia plástica es cerrado después del llenado mediante una parte 7, presentando al nivel de la extremidad hemisférica del cuello una incisión 8. Antes del montaje de la tetina, la parte 7 queda arrancada, descubriendo así el orificio 9.

La tetina 2 es de materia flexible tal como el latex.

199442



Según una variante, es de materia plástica tal como un elastó-
mero. Presenta una falda 10 de forma troncocónica, adoptando
la forma troncocónica 5, y una parte mediana 11 sensiblemente
hemisférica. De esta forma, al empujar el niño sobre la tetina

5. con su boca, la parte mediana 11 se deforma, y al límite se
ajusta a la extremidad hemisférica 5 del cuello. De esta
manera, la boca del niño no puede entrar en contacto más
que con las formas redondeadas, absolutamente inofensivas.

10. El anillo 3, de forma general troncocónica, es de
materia plástica, tal como el polipropileno o el polieti-
leno de alta densidad. Su diámetro interior 12 es sensible-
mente igual al diámetro exterior del reborde 6. Además,
su extremidad 13 descansa sobre la parte troncocónica 4
del cuello a través del espesor de la falda de la tetina.

15. Según una variante, el anillo 3 es de metal.

Para fijar la tetina 2 sobre el recipiente 1, basta
ponerla sobre la extremidad de este último y forzar el
anillo 3 por encima del reborde 6 que resalta ligeramente
a través de la pared de la tetina. Para esto solo se ne-
cesita la compresión de un débil espesor de latex u

20. otra materia flexible constituyendo la tetina y, en vista
de cierta elasticidad del anillo, el esfuerzo por hacer es
mínimo. El anillo mantenido en su sitio por una parte
por el reborde 6, por otra parte por el apoyo de su extre-
25. midad 13 sobre la parte troncocónica 4, manteniendo así la
tetina sobre el cuello de manera hermética.

En vista de que el biberón descrito no presenta más que
piezas de forma sencilla, sin enroscado exterior ni interior



- y fáciles de moldear, su fabricación es económica. Su precio de coste relativamente bajo lo destina particularmente a la distribución de biberones llenados y cerrados en fábrica bajo condiciones óptimas de higiene y de regularidad del contenido, que pueden ser arrojados después de su utilización.
- 5.

- . -
N O T A

- Descrito el objeto del presente invento, se declaran nuevas y de propia invención las siguientes reivindicaciones con prioridad de la solicitud de patente suiza nº 422/73 del 12 de Enero de 1973.
- 10.

- 1.- Biberón caracterizado por el hecho de que comprende un recipiente que se termina por un cuello provisto de un reborde, una tetina cubriendo dicho cuello y un anillo de diámetro interior sensiblemente igual al diámetro exterior de dicho reborde, apretando la tetina sobre el cuello.
- 15.

2.- Biberón según la reivindicación 1, caracterizado por el hecho de que el anillo es retenido a través de la tetina por el reborde del cuello.

- 3.- Biberón según la reivindicación 1, caracterizado por el hecho de que el anillo descansa sobre una parte tronco-cónica del cuello.
- 20.

- 4.- Biberón según la reivindicación 1, caracterizado por el hecho de que la extremidad del cuello es sensiblemente hemisférica.
- 25.

5.- Biberón según la reivindicación 1, caracterizado por el hecho de que la tetina presenta una parte mediana sensiblemente hemisférica.

6.- Biberón según la reivindicación 1, caracterizado

199442



por el hecho de que la extremidad del recipiente destinada a recibir la tetina es de forma troncocónica.

5. 7.- Biberón según la reivindicación 1, caracterizado por el hecho de que el anillo es de forma general troncocónica.

8.- Biberón.

Según se describe y reivindica en la presente memoria descriptiva compuesta de 5 hojas foliadas y escritas a máquina por una sola cara, acompañadas de los dibujos reglamentarios.

10.

Madrid, a 11 ENE. 1974

p.a. JAIME ISERN

mlm.

199442

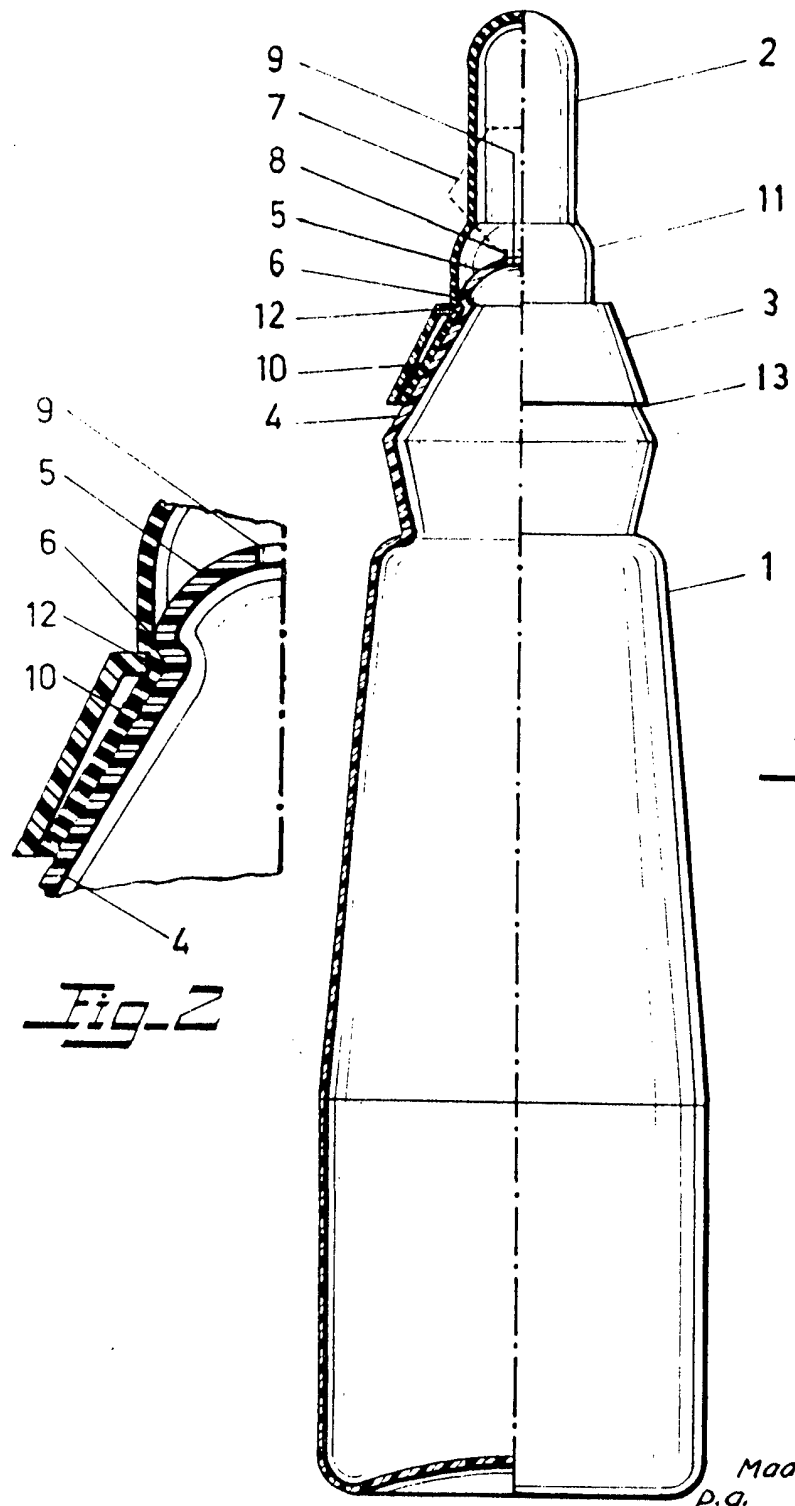

Fig. 1

Fig. 2

Madrid, a 11 ENE. 1974
p.a.

JAIME ISERN