



199440

MODELO DE UTILIDAD

por 20 años

A favor de MANUFACTURAS INOXIDABLES DE LEVANTE, S.A.,  
sociedad mercantil española, domiciliada en GAVA (Barce-  
lona), c/. Barcelona, s/nº. - - - - -  
por: "FREGADERO PERFECCIONADO". - - - - -

MEMORIA DESCRIPTIVA

El presente modelo de utilidad se refiere a un  
fregadero perfeccionado del tipo de fregadero metálico y  
que resulta ventajoso con relación a los conocidos porque  
5 ha sido simplificado de manera muy notable por lo que  
respecta a sus medios de fijación en la abertura del  
mueble o mostrador de cocina del lugar de la instalación,  
lo que, en definitiva, da por resultado una fabricación más  
sencilla en favor de su coste.

10

A este respecto, el fregadero en cuestión se



caracteriza esencialmente por el hecho de comprender un marco laminar que queda situado debajo de la pestaña que bordea superiormente a la cubeta del fregadero, cuyo marco está formado por una prolongación inferior de dicha

5 pestaña la cual está constituida por una porción que es continuación del borde superior del fregadero y está doblada sobre sí misma y aplastada, estando provisto el marco en cuestión de una inflexión inferior acanalada en la que es enganchable un dispositivo de brida o grapa

10 convencional cualquiera con el que se sujeta el fregadero en la abertura del mueble o mostrador de la cocina donde se instala el fregadero.

Con el fin de facilitar la explicación, se acompaña a la presente memoria descriptiva una hoja de

15 dibujos con una única figura en la que se ha representado un caso práctico de realización, el cual se cita sólo a título de ejemplo no limitativo del alcance del presente modelo de utilidad.

De acuerdo con dicha figura en la que se representa en sección alzada un detalle del borde del fregadero

20 instalado en el lugar de empleo, el mismo está constituido por una cubeta convencional de acero inoxidable -1- cuyo borde superior presenta una pestaña circundante -2- formada por una porción laminar que es continuación de

25 tal borde y está doblada sobre sí misma e inflexionada, en prolongación de cuya pestaña el fregadero comprende una parte inferior -3- que constituye un marco laminar que se halla doblado inferiormente en forma de canal -4-.

A la referida canal se acopla un dispositivo de

30 sujeción del fregadero al tablero -5- de un mueble de



cocina, cuyo dispositivo consta de unos tornillos -6-  
que en su extremo superior o cabeza presentan una porción  
en forma de cayado -6a- que se engancha en dicha canal,  
de modo que los indicados tornillos quedan suspendidos de  
5 la expresada canal, sobre los cuales se ensartan libre-  
mente respectivas bridas laminares -7- constituidas por  
una placa doblada sustancialmente en U rectangular cuya  
rama inferior es de mayor longitud que la inferior y forma  
una aleta -8- inflexionada en su porción extrema de modo  
10 que en la misma se define una aleta -9- que está ligera-  
mente inclinada hacia arriba. Los mencionados tornillos  
son portadores de otras tantas tuercas-palomilla -10- que  
se aplican sobre la rama inferior de las bridas laminares  
en C -7- y obligan a la pestaña -9- de la aleta -8- a  
15 clavarse contra la cara inferior del tablero -5- del  
mueble de cocina, en la zona próxima a la abertura -11-  
de dicho tablero por la que se introduce el fregadero -1-,  
cuya pestaña -2- se aplica entonces sobre el borde superior  
de la citada abertura, lo que tiene efecto con interposi-  
20 ción de una junta de estanqueidad -12- entre la expresada  
pestaña y el citado borde, resultando, en definitiva,  
sujeto el fregadero al mueble de cocina, o bien al tablero  
de un mostrador de la misma, dotado de la oportuna abertura.

Debe hacerse constar que el dispositivo de suje-  
25 ción acoplable a la canal -4- del marco laminar -3- de la  
pestaña del fregadero puede ser cualquier otro diferente  
al que se ha ilustrado y descrito solamente a título de  
ejemplo, caracterizándose la presente realización por la  
especial constitución del citado marco que queda incorpo-  
30 rado en el fregadero formando monopieza como se ha dicho,



y que está constituido por una continuación de la pestaña  
doblada sobre sí misma en el borde superior, lo que  
representa una gran simplificación frente a la constitu-  
ción más complicada de otros dispositivos de sujeción que  
5 son postizos y se montan de manera compleja en el borde  
del fregadero.

Esta particular constitución del borde del  
fregadero, con el marco -3- y su canal -4- permite disponer  
las unidades de fijación en cualquier lugar de dicho marco  
10 por deslizamiento de las mismas por la indicada canal.  
Ello facilita al operario montador el distribuir dichas  
unidades de fijación situándolas en los puntos más  
adecuados para conseguir una perfecta adaptación del  
fregadero al hueco del mueble o mostrador donde se instala  
15 y conseguir al propio tiempo un montaje totalmente estanco.  
Como es lógico esta misma organización permite incorporar  
en el momento de la instalación del fregadero tantas  
unidades de fijación como sean precisas con el fin de  
garantizar en todos los casos un correcto montaje.

20 El modelo, dentro de su esencialidad, puede  
ser llevado a la práctica en otras formas de realización  
que difieran tan sólo en detalle de la indicada únicamente  
a título de ejemplo, a las cuales alcanzará igualmente la  
protección que se recaba. Podrá, por tanto, fabricarse  
25 el fregadero en cuestión en cualquier configuración y  
tamaño y con los materiales y medios más adecuados, por  
quedar todo ello comprendido en el espíritu de las  
siguientes reivindicaciones,



N O T A

Se reivindica como objeto del presente modelo de utilidad:

5 1.- Fregadero perfeccionado, que se caracteriza esencialmente por el hecho de comprender un marco laminar situado debajo de la pestaña que bordea superiormente a la cubeta del fregadero y está formada por una porción que es continuación del borde del fregadero y se halla doblada sobre sí misma y aplastada y en prolongación de la cual  
10 existe una parte dirigida hacia abajo que constituye el indicado marco el cual presenta inferiormente una inflexión acanalada en la que es acoplable un dispositivo convencional de sujeción del fregadero que determina la aplicación de dicha pestaña contra la cara superior del tablero en el  
15 borde de la abertura del lugar de la instalación, a través de la que se introduce el fregadero.

2.- FREGADERO PERFECCIONADO.

Consta la presente memoria descriptiva de cinco hojas mecanografiadas, foliadas, numeradas y escritas por una sola cara, acompañada de una lámina de dibujos.

Madrid, a 11 ENE. 1974

MANUFACTURAS INOXIDABLES DE LEVANTE, S.A.

P. A.

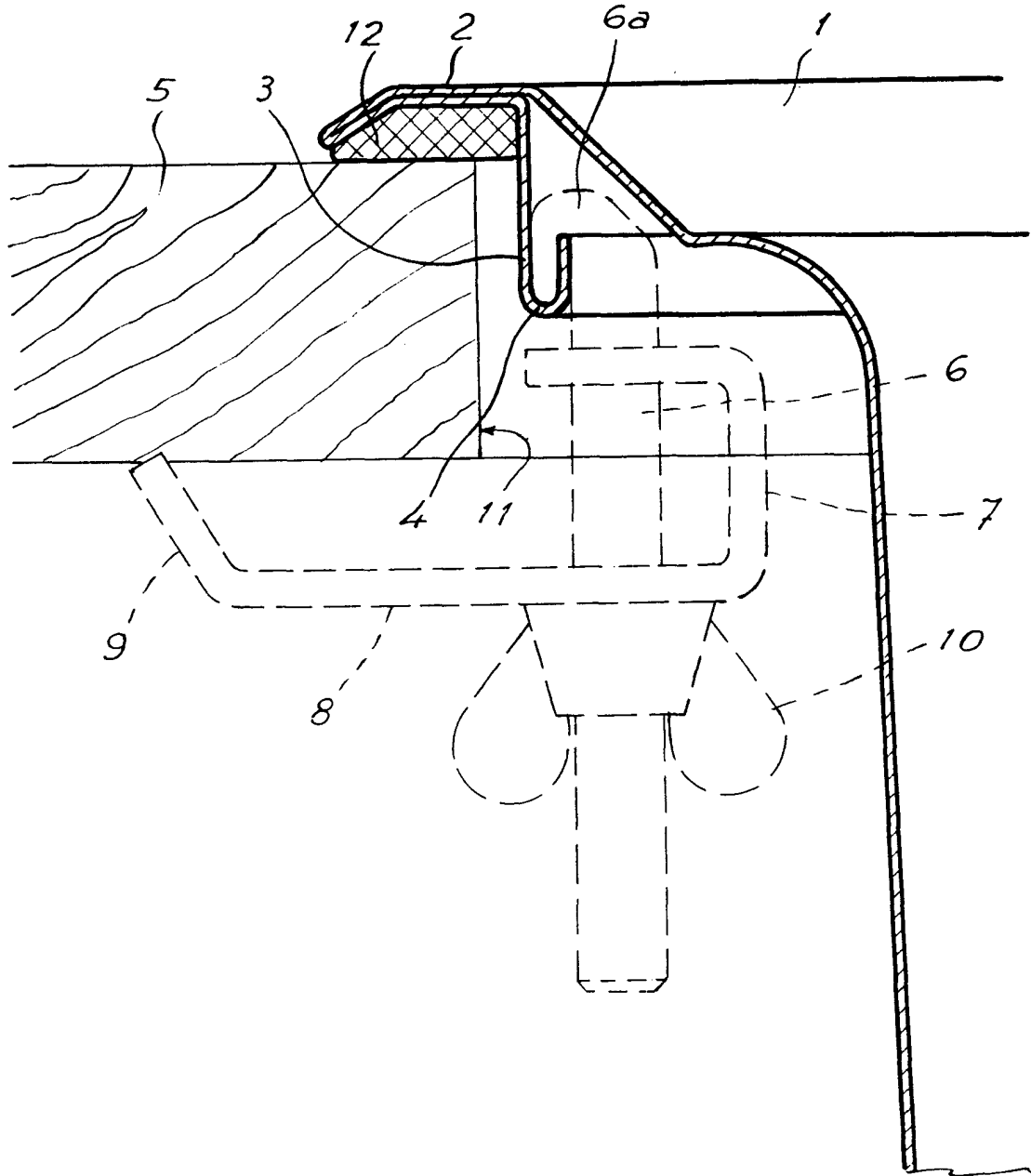

Madrid, 11 de Enero de 1974

*[Handwritten signature]*