

199424

27 DIC.



Int. No. HOIR

M O D E L O
D E
U T I L I D A D

a favor de Don José María de GABRIEL OLIVER, de nacionalidad española, residente en Barcelona, Avenida Gaudí, 44, por "BASE MÚLTIPLE DE CONEXIÓN ELÉCTRICA".

- . -

MEMORIA DESCRIPTIVA

La presente invención se refiere a una nueva base de conexión eléctrica, a la que pueden adaptarse varios conectores simultáneamente sin necesidad de adaptadores intermedios.

5. Frecuentemente se da el caso de que el número de aparatos a conectar a la corriente es superior al de bases disponibles en el lugar donde se encuentran los aparatos a conectar. En estos casos, con los diversos tipos de bases convencionales, se hace imprescindible el uso de adaptadores
10. intermedios que permitan la conexión de varios aparatos a



199424

una misma base de toma de corriente, o bien disponer de prolongaciones de los hilos de conexión de los aparatos para acceder a tomas de corriente más lejanas que queden libres.

5. Esto de por sí ya representa un importante inconveniente, pero el problema se agrava cuando los aparatos conectados en primer lugar requieren una conexión permanente a la red, como en el caso de calculadoras electrónicas, pequeños ordenadores, etc..., ya que para colocar el adaptador se debe de proceder primero a la desconexión de estos con las consiguientes repercusiones sobre el funcionamiento de los mismos.

10. La presente invención elimina dichos inconvenientes por el hecho de proporcionar una base múltiple de conexión eléctrica con medios para la adaptación de varios conectores simultaneamente.

15. Para ello, la base de acuerdo con la invención comprende unas láminas conductoras provistas de bornes de conexión, en cuyos extremos forman pinzas que constituyen hembrillas para conectores, encajables en alojamientos, provistos de dientes de retención, formados en un bloque aislante contenedor de otras láminas conductoras que forman tomas de tierra y de una plataforma rígida provista de medios de anclaje para la fijación del conjunto, quedando todo ello cubierto por un armazón rígido aislante a modo de tapa provisto de orificios y escotaduras convenientes para el acceso a las hembrillas y tomas de tierra a través del mismo.

20. Más concretamente, las láminas conductoras que forman las hembrillas, están constituidas por una sola pieza tro

199424 27



quelada y convenientemente doblada que dispone de resortes que tienden a cerrar las pinzas extremas en las que se encuentran las hembrillas.

5. Las tomas de tierra están constituidas por patillas elásticas formadas en los extremos de unas láminas que quedan remachadas sobre el bloque aislante aprisionando a una laminilla conductora que las une eléctricamente, y dispone de bornes para su conexión.

10. Los remaches de unión de las láminas que forman las tomas de tierra, disponen de orificios roscados para la sujeción del armazón de la tapa.

15. El armazón que constituye la tapa del conjunto, dispone de alojamientos contiguos con orificios encarados con las hembrillas y escotaduras de salida de las patillas que forman las tomas de tierra, así como orificios enfrentados con los de los remaches para su fijación mediante tornillos.

20. Los dibujos adjuntos muestran, a título de ejemplo no limitativo del alcance de la presente invención y en representaciones esquemáticas, una forma preferida de llevarla a la práctica.

25. En dichos dibujos: la figura 1 es un despiece parcial en perspectiva de una base de acuerdo con la invención; la figura 2 es una vista frontal de la misma una vez montada; la figura 3 es una vista en perspectiva con despiece de una de las láminas que forma hembrillas; la figura 4 es una sección longitudinal de la base totalmente montada y la figura 5 es una sección transversal de la misma con algunas partes retiradas para facilitar la ilustración.

199424

27



5. En los dibujos se aprecia una plataforma -1- que dispone de un boquete central -2- y de unos orificios alargados -3- así como dos aletas -4 y 5- perpendiculares al plano de la plataforma -1- y solidarias de ella, las cuales disponen en su extremo inferior de orificios -6- de salida de unos elementos de anclaje -7- formados por una pieza metálica con ganchos -8- en su extremo para la sujeción a una caja de empotramiento.

10. Sujeto a las aletas -4 y 5-, se encuentra un bloque aislante -9- provisto de dos alojamientos -10 y 11- para unas piezas -12- formadas por una laminilla troquelada y doblada convenientemente la cual presenta simetría respecto de su eje longitudinal y al ser doblada quedan encaradas sus dos mitades tal y como indica la figura 3.

15. Dicha pieza -12- presenta, en la superficie que une a las dos superficies encaradas, un orificio -13- para la introducción de un tornillo -14- que rosca sobre una tuerca -15- de perfil cuadrado que encaja en la pieza -12- inmovilizándose en cuanto a giro se refiere.

20. En los extremos de las mencionadas piezas -12-, se hallan formadas unas dobladuras semicirculares -16- que al quedar encaradas con la simétrica de la misma lámina, forman hembrillas para contacto eléctrico.

25. Dichas dobladuras -16-, tienden a cerrarse por la acción de un resorte -17- montado en el cuello de las hembrillas formadas.

Estas piezas -12- descritas quedan fijadas en el alojamiento correspondiente del bloque aislante -9- por unos

199424270



dientes -18- que éstos contienen en sus paredes verticales.

El bloque aislante -9- dispone en su parte central, de una ranura longitudinal -19- para alojamiento de unas tomas de tierra formadas por láminas metálicas -20- dotadas de cierta elasticidad, las cuales tienen sus extremos doblados formando patillas de contacto -21-, y en su parte central disponen de orificios para el acoplamiento de tornillos -22- ros cables sobre tuercas -23- de perfil rectangular encajadas en alojamientos inferiores -24- de la masa aislante -9-.

5. Dichas láminas metálicas -20-, se hallan dispuestas sobre otra lámina metálica -25- plana que las une eléctricamente, y están remachadas junto con esta última sobre el bloque aislante -9- mediante unos remaches -26- cuya parte central dispone de un orificio roscado -27- axial respecto al eje del remache.

10. El conjunto descrito queda recubierto por su armazón que forma tapa, -28-, el cual dispone de dos alojamientos circulares -29 y 30- los cuales disponen en sus paredes verticales de unas aletas de guía -31- para la entrada de conectores normalizados de tipo convencional con contacto para toma de tierra o no.

15. Dichos alojamientos circulares -29 y 30-, disponen de escotaduras -32- encaradas con las patillas -21- de las tomas de tierra -20-, y en su fondo contienen a unos orificios -33- encarados con las hembrillas -16- de las piezas -12-, y otros orificios -34- encarados con los de los remaches -26- con alojamiento para el empotramiento de las cabezas de unos tornillos -35- de fijación de la tapa citada -28-.

190424 27 DIC



El modo de empleo de la base múltiple de acuerdo con la invención es el siguiente:

5, En primer lugar se procede al conexionado de la base a la red de distribución eléctrica, para lo cual se forman anillas en los extremos de los hilos a conectar y el hilo de la toma de tierra se conecta a las tomas de tierra de la base mediante el tornillo -22-, mientras que los dos hilos portadores de la corriente, se conectan respectivamente a las dos piezas -12- que forman las hembrillas mediante los tornillos -14-.

10. Una vez realizada esta operación, se colocan a las piezas -12- en los alojamientos -10 y 11- respectivos, presionando fuertemente para que se enganche a los dientes -18- formados en las paredes de dichos alojamientos -10 y 11-.

15. A continuación se coloca al conjunto formado en la caja de empotramiento de la pared, lo cual se puede realizar por anclaje mediante las piezas -7- que clavan sus dientes -8- en el cuerpo de la caja de empotramiento, o bien mediante tornillos que fijen a la plataforma -1- a través de los orificios -3- de la misma.

20. Para completar la colocación de la base basta con adaptar el armazón que constituye la tapa -28- mediante los tornillos -35- que roscan en los orificios roscados -27- de los remaches -26- sujetadores de las láminas metálicas de toma de tierra -20-.

25. De esta forma se pueden enchufar conectores en los dos alojamientos -29 y 30- de la tapa -28- de forma que las patillas de contacto de éstos penetren en los orificios -33-



estableciendo contacto eléctrico con las hembrillas -16- de las láminas conductoras -12-, las cuales ejercen presión sobre éstos gracias a los resortes -17- colocados a tal fin, y las patillas -21- de las tomas de tierra ejerzan presión sobre los contactos de tierra de los conectores o clavijas enchufados a la base.

Serán independientes del alcance de la presente invención los detalles accesorios y demás características constructivas no esenciales, empleadas en la puesta en práctica de la misma, por quedar todo ello comprendido dentro del espíritu de las siguientes reivindicaciones.

- . -

N O T A

Se reivindica como objeto del presente modelo de utilidad:

1. Base múltiple de conexión eléctrica, que se caracteriza esencialmente por el hecho de comprender unas láminas conductoras provistas de bornes de conexión, en cuyos extremos forman pinzas que constituyen hembrillas para conectores, encajables en alojamientos provistos de dientes de retención formados en un bloque aislante contenedor de otras láminas conductoras que forman tomas de tierra y de una plataforma rígida provista de medios de anclaje para fijación del conjunto, quedando todo ello cubierto por un armazón rígido aislante a modo de tapadera provisto de orificios y escotadu

199424



ras convenientes para el acceso a las hembrillas y tomas de tierra a través del mismo.

5. 2. Base múltiple de conexión eléctrica, según la anterior reivindicación, que se caracteriza esencialmente por el hecho de que las láminas conductoras que forman hembrillas, están constituidas por una pieza troquelada y convenientemente doblada, que dispone de resortes que tienden a cerrar las pinzas extremas en las que están formadas las hembrillas.
10. 3. Base múltiple de conexión eléctrica, según la primera reivindicación, que se caracteriza esencialmente por el hecho de que las tomas de tierra están constituidas por patillas elásticas formadas en los extremos de unas láminas conductoras que quedan remachadas sobre el bloque aislante aprisionando a una laminilla conductora que las une eléctricamente y disponen de bornes para su conexionado.
15. 4. Base múltiple de conexión eléctrica, según las reivindicaciones 1 y 3, que se caracteriza esencialmente por el hecho de que los remaches de unión de las láminas que forman las tomas de tierra, disponen de orificios roscados para la sujeción del armazón de la tapa.
20. 5. Base múltiple de conexión eléctrica, según las reivindicaciones anteriores, que se caracteriza esencialmente por el hecho de que el armazón que constituye la tapa del conjunto, dispone de alojamientos contiguos con orificios encarados con las hembrillas y escotaduras de salida de las patillas que forman las tomas de tierra, así como orificios enfrentados con los de los remaches para su fijación mediante tornillos.
- 25.

199424 27 DIC 1973



6. Base múltiple de conexión eléctrica.

La presente memoria descriptiva consta de nueve ho
jas foliadas escritas a máquina por una sola cara.

Barcelona, 27 de diciembre de 1973

José María de GABRIEL OLIVER

p.a.

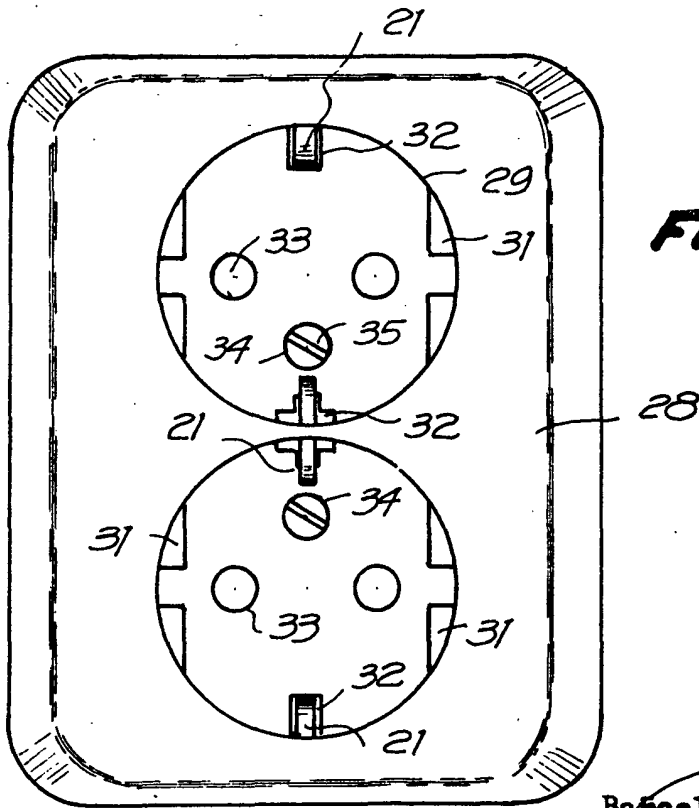
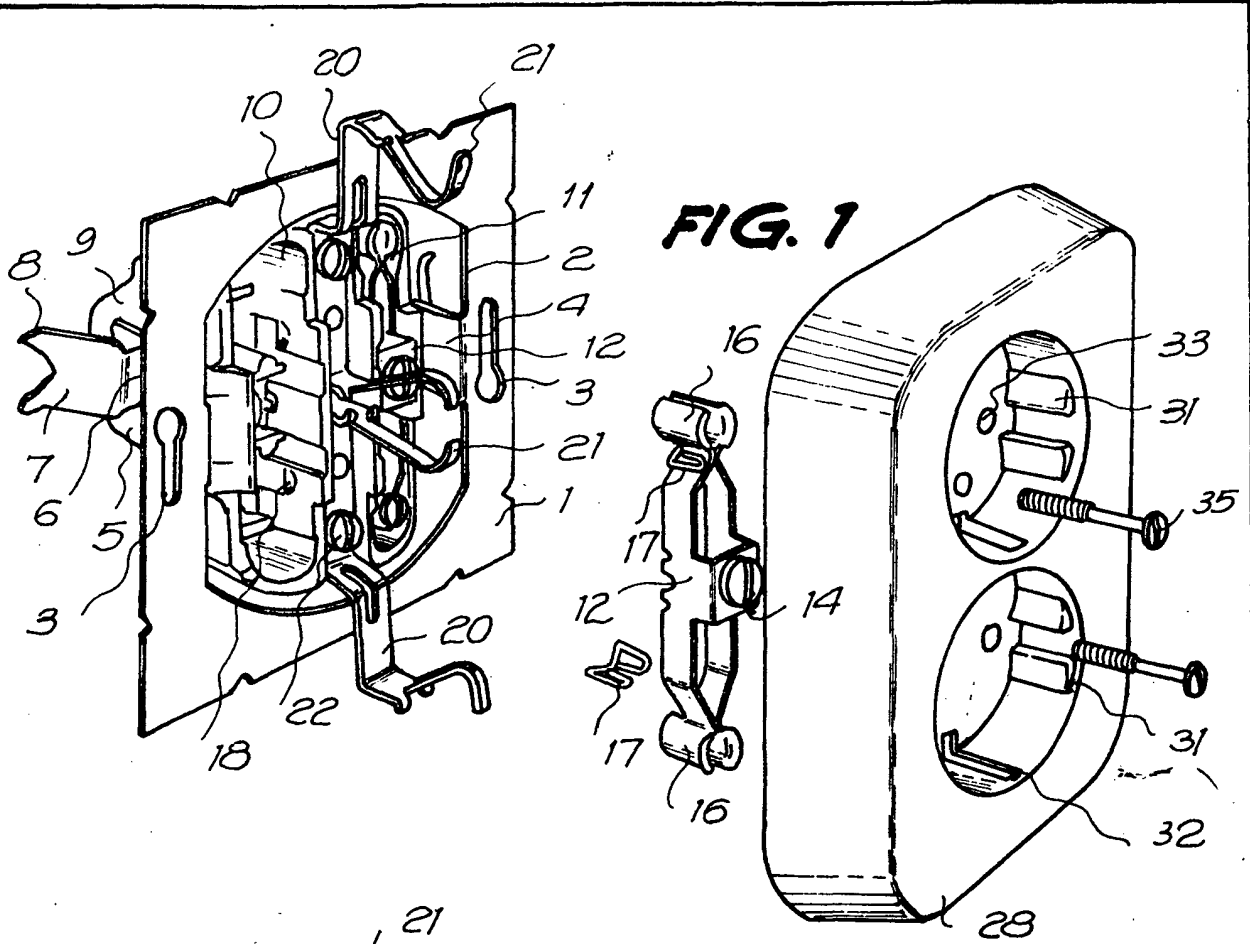

FIG. 2



Barcelona, 27 de diciembre de 1973
p.a.

A large, stylized handwritten signature or scribble in black ink, located below the text "Barcelona, 27 de diciembre de 1973 p.a.".

FIG. 3

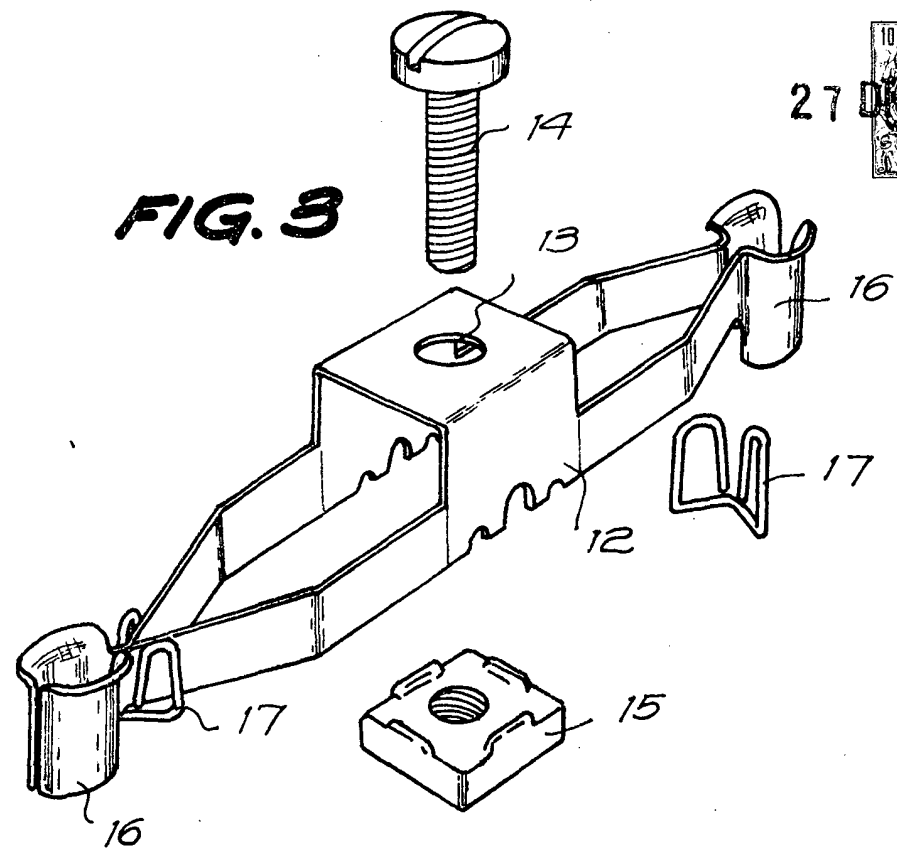
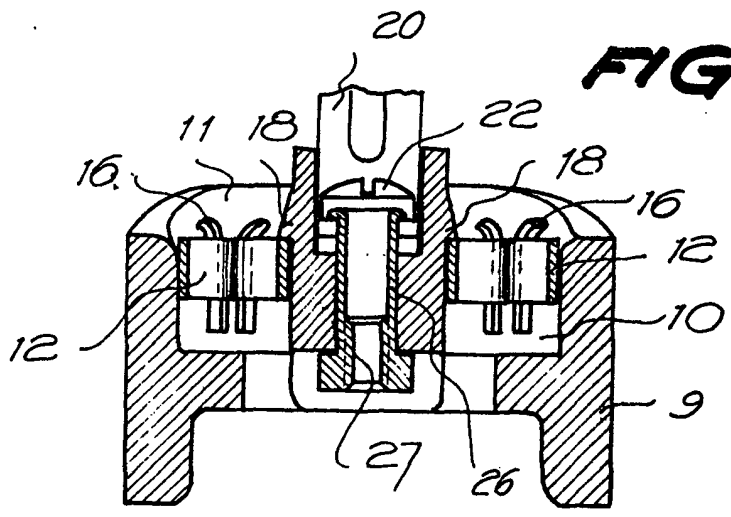
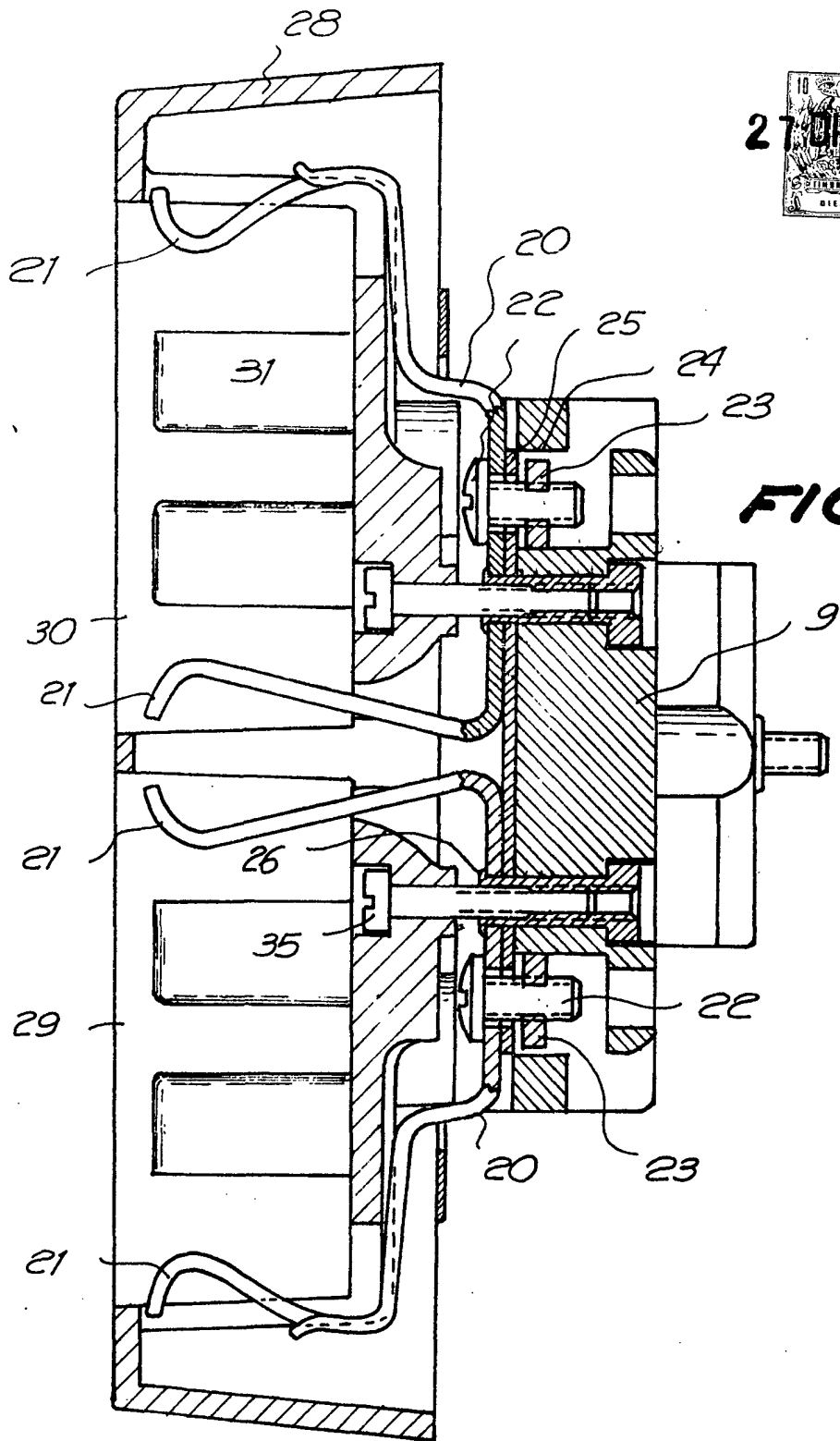

FIG. 5



Barcelona, 27 de diciembre de 1973
p.a.

A large, stylized handwritten signature in black ink, written over the text "p.a." and extending across the bottom of the page.



Barcelona, 27 de diciembre de 1973
p.a.

5760112