

199359



Int. Cl.: B 43 L

MODELO DE UTILIDAD

por 20 años

A favor de D. JOSE MARIA VERDAGUER SORS, de nacionalidad española, residente en BARCELONA, Muntaner, 175. - - - -
por: "AFILALAPICES MEJORADO". - - - - -

MEMORIA DESCRIPTIVA

5 El presente modelo de utilidad se refiere a un afilalápices mejorado, del tipo que consiste en un cuerpo que comprende un alojamiento cónico para el extremo del lápiz y provisto de una rendija longitudinal en la que queda dispuesto el filo de una cuchilla.

10 Como es sabido, en los indicados afilalápices la fijación de la cuchilla se efectúa generalmente con ayuda de un tornillo lo cual requiere operaciones laboriosas que encarecen la fabricación, a lo que contribuye el coste



5 propio del indicado tornillo. Para eliminar esta
desventaja han sido ideados ciertos afilalápices en
los que la fijación se realiza por encaje a precisión de
la cuchilla en una cavidad plana prevista en el cuerpo del
afilalápices, cuya cavidad se halla abierta por un
extremo del indicado cuerpo para permitir la introducción
de la cuchilla. Tal extremo es precisamente el opuesto
en que se encuentra la boca del alojamiento cónico, debido
a lo cual, cuando se ejerce empuje con la extremidad del
10 lápiz para sacarle punta, suele suceder que la cuchilla
es arrastrada por tal empuje y se sale de la cavidad
plana en la que está encajada, con lo que el afilalápices
resulta inútil. Además, con los afilalápices convencionales
ocurre frecuentemente que el polvillo producido al sacar
15 la punta se acumula en el fondo apuntado del alojamiento
cónico sobre el filo de la cuchilla, lo cual impide el
adecuado giro del extremo del lápiz y de su mina, por lo
que se produce la rotura de esta última.

20 Contrariamente a todo ello, en el afilalápices
objeto de este modelo de utilidad la sujeción de la
cuchilla se ha conseguido de manera sencilla y totalmente
segura sin posibilidad de caída de la misma y el polvillo
de la mina no se acumula al sacar la punta por lo que
ésta no se rompe. A tenor de esto, el afilalápices en
25 cuestión se caracteriza esencialmente por el hecho de
que la cuchilla queda sujeta por el mismo material moldeado
que forma el cuerpo del afilalápices, a cuyo fin tal
material llena un orificio intermedio de la cuchilla.
Además, el afilalápices se particulariza porque el fondo
30 del alojamiento cónico de la extremidad del lápiz queda



abierto en el interior del cuerpo sin llegar al extremo opuesto al de la boca de tal alojamiento, de manera que, junto al filo se define un espacio por el que cae el polvillo sin llegar a acumularse.

5 Con el fin de facilitar la explicación, se acompaña a la presente memoria descriptiva una hoja de dibujos en la que se ha representado un caso práctico de realización, el cual se cita sólo a título de ejemplo no limitativo del alcance del presente modelo de utilidad.

10 En dichos dibujos:

15 La figura 1 es una vista en planta inferior del afilalápices.

20 Y la figura 2 corresponde a una sección considerada por la línea de corte II-II de la figura precedente.

25 De acuerdo con los dibujos, el afilalápices que se describe consiste en un cuerpo a modo de caja -1- moldeado de un material plástico oportuno, cuyo cuerpo presenta en la superficie exterior de sus caras longitudinales sendas series de nervios transversales -2- que impiden el resbalamiento de los dedos, facilitando la aprehensión para el uso del afilalápices. En el interior del indicado cuerpo está conformado un alojamiento -3- para el extremo del lápiz, que comprende una corta porción cilíndrica -3a- con entrada por una extremidad de dicho cuerpo para la introducción del citado extremo del lápiz, y una parte cónica -3b- que no llega hasta el extremo del cuerpo -1- opuesto al extremo de entrada del aludido alojamiento, por lo que el orificio de fondo -3c- de este último desemboca en un espacio -4- que queda libre en el

30 cuerpo -1- debajo del filo de la cuchilla -5- y que es



una parte de la rendija donde se encuentra dicho filo,
 en cuya rendija el borde opuesto al filo queda reforzado
 en la citada parte libre por un reborde -6-. En virtud
 de esta constitución, al sacar punta al lápiz, el
 5 polvillo cae por el espacio libre -4- sin llegar a
 acumularse, por lo que el lápiz puede girar y avanzar
 sin que se rompa la mina.

La referida cuchilla -5- se aloja en una
 cavidad plana prevista en el cuerpo -1- y está dotada
 10 de un orificio intermedio relleno por una porción -7-
 del material plástico que forma el expresado cuerpo,
 con lo que la cuchilla resulta firmemente fijada a tal
 cuerpo sin posibilidad de desprendimiento durante el
 uso. La fijación puede obtenerse de dos maneras. Según
 15 una de ellas, la cuchilla se introduce en la citada
 cavidad plana por un extremo del cuerpo después de
 modeado el mismo, tras lo que se aplica presión y calor
 sobre un resalto -7'- del cuerpo previsto en alineación
 con el orificio de la cuchilla, con lo que el material
 20 plástico fluye por tal orificio y lo ocupa, solidificándose
 finalmente al enfriarse el material que forma el cuerpo -1-.
 La otra manera de fijar la cuchilla consiste en moldear el
 cuerpo -1- sobre la misma en la propia operación de moldeo
 en la que el material pasa por el orificio de la cuchilla,
 25 llenándolo.

El modelo, dentro de su esencialidad, puede
 ser llevado a la práctica en otras formas de realización
 que difieran sólo en detalle de la indicada únicamente
 a título de ejemplo, a las cuales alcanzará igualmente
 30 la protección que se recaba. Podrá, pues, fabricarse



este afilalápices en cualquier forma y tamaño, con los medios y materiales más adecuados, y con los accesorios más convenientes, por quedar todo ello comprendido en el espíritu de las siguientes reivindicaciones.

5

N O T A

Se reivindica como objeto del presente modelo de utilidad:

1.- Afilalápices mejorado, del tipo que consiste en un cuerpo moldeado a modo de caja que comprende un alojamiento cónico para la extremidad del lápiz y previsto de una rendija en la que está dispuesto el filo de una cuchilla, c a r a c t e r i z a d o esencialmente por el hecho de que la cuchilla está ocluída en dicho cuerpo y provista de un orificio intermedio relleno por el material plástico que forma el cuerpo, con lo que la cuchilla resulta fijada firmemente al cuerpo, en el cual el fondo apuntado del alojamiento cónico no llega hasta el extremo del cuerpo opuesto al de la boca del alojamiento, dejando debajo del filo de la cuchilla un espacio libre dentro del cuerpo por el que, al afilar el lápiz, cae el polvillo sin que llegue a acumularse de manera que el lápiz puede hacerse girar y avanzar libremente sin que se rompa la mina.

20

2.- "AFILALAPICES MEJORADO".

25

Consta la presente memoria descriptiva de seis hojas mecanografiadas, foliadas, numeradas y

199359



escritas por una sola cara, acompañada de una lámina de dibujos.

Madrid, a 8 Enero 1.974

JOSE MARIA VERDAGUER SORS
p.a.

MANUEL DE RAFAEL
P. T. *Manuel de Rafael*

Vertical column of small, illegible characters or marks on the left side of the page.

L/jn

199359

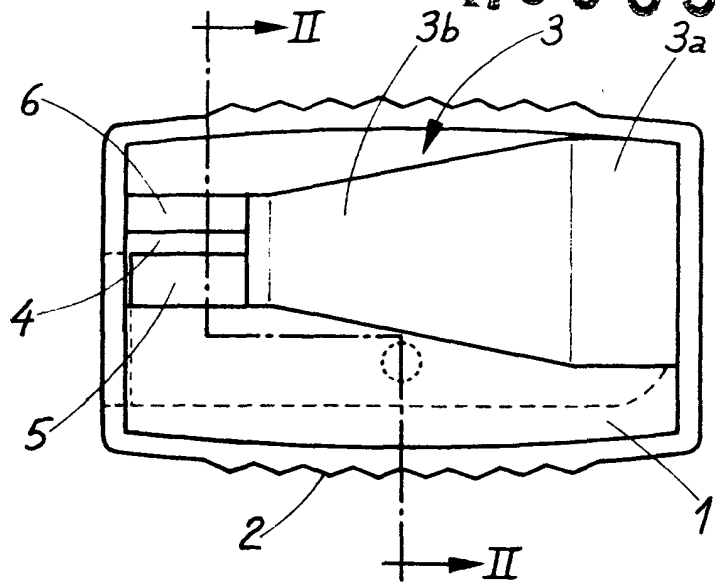

Fig. 1

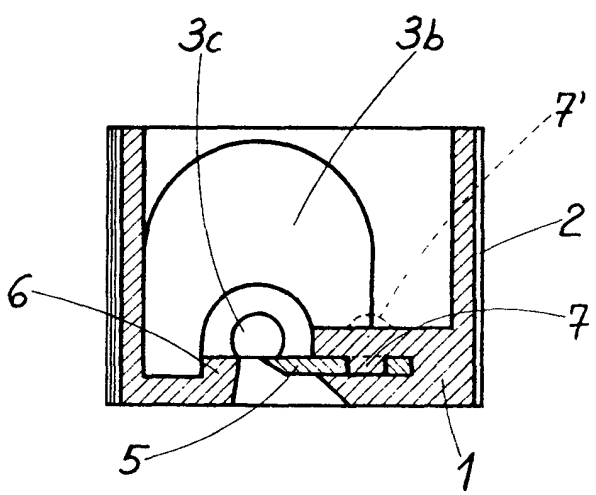

Fig. 2

Madrid a de Enero de 1974

MANUEL DE RAFAEL

P. P. *Manuel de Rafael*