



5

10

mente conocidas obteniendose una mayor y más clara audición en los aparatos de radio acoplados en los vehículos, facilidad de selección de las emisoras, de acuerdo con la longitud de antena extraida, seguridad contra la extracción y rotura de la misma por individuos destructivos y mejores contactos eléctricos en todas sus partes por unas laminillas curvas que actuan de muelles y topes para la total extracción de los distintos tubos telescopicos, razones por las que se estiman con fundamento suficiente para obtener el privilegio de exclusividad que se solicita, referente a su fabricación y venta en España por los titulares.

15

20

Una de las características esenciales de la invención, consiste en la disposición de unos tubos concentricos alojados uno dentro de otro, encontrándose ambos tubos, en la parte interior de la carroceria del vehículo, donde va montada la antena, estando el tubo exterior conectado a masa por medio de una brida y aislado del tubo interior el cual, conecta directamente a la propia antena, por medio de unas láminas de contacto curvas, situadas entre el último tramo del elemento telescopico y el tubo interior citado, de modo que sea cual fuere la extensión de la antena, se encuentra conectada y dispuesta a recibir las ondas de emisión.

25

30

Las láminas curvas de contacto, estan aplicadas sobre los tramos telescopicos, de modo que por su plano cóncavo se apoyan sobre el tubo telescopico extraible, mientras que por el plano convexo, realizan contacto en forma de resorte, sobre el interior del tubo interior descrito en el párrafo anterior, disponiendo las dos láminas de contacto, de una embutición practicada por el plano convexo y que se proyecta hacia el plano cóncavo, quedando alojada en unos ori-

.../...



ficios del tubo telescópico, sirviendo de reten de las propias láminas evitando que puedan desprenderse y al mismo tiempo actúan de tope sobre el canto del tubo telescópico interno.

5

Para una mejor comprensión de las características generales anteriormente expuestas, se acompaña una lámina de dibujos que muestra un caso de realización práctico de la antena para vehículos, con los perfeccionamientos objeto de la invención, haciendo constar que las figuras diseñadas en la mencionada hoja de dibujos, deberán ser examinadas con amplio criterio y sin carácter limitativo alguno, dada su condición estrictamente informativa.

10

Las figuras representadas en la hoja de dibujos que se acompaña exponen como sigue:

15

Figura 1.- Proyección longitudinal de la antena a que nos venimos refiriendo, con sección asimismo longitudinal de los tubos concéntricos situados en la parte inferior de la propia antena y debajo del punto de la carrocería del vehículo, en el que va montada.

20

Figura 2.- Sección transversal A-B de la fig. 1, por el punto de contacto del último tramo telescópico de la antena con el tubo interno inferior, constituido por unas láminas curvas, que presentan un embutido de retención de las mismas, y tope contra el canto del tubo telescópico interno.

25

Figura 3.- Perspectiva del remate inferior de los tramos telescópicos, en el que se han practicado unos orificios en forma de ranura, para alojar la embutición de las láminas de contacto.

30

Figura 4.- Perspectiva de una de las láminas de contacto.

.../...



Figura 5.- Sección C-D en alzado de la fig. 1, correspondiente al bloque acoplado al remate superior del tramo central telescópico en el que se ha practicado una ranura circular, por la que se procede a la extracción de la antena.

5

Figura 6.- Vista frontal con sección de la llave, de extracción de la antena, mediante el alojamiento y ligero palanqueo del extremo tubular, en la ranura circular del remate de la fig. 5.

10

Figura 7.- Perspectiva de una brida de aplicación sobre el tubo exterior de la fig. 1, con una regleta orificada, para la toma de masa desde la carrocería del vehículo.

Al objeto de facilitar la localización de las diferentes partes constitutivas de la antena para vehículos - con los perfeccionamientos objeto de la invención se ha incorporado acotaciones numéricas en las figuras de la hoja de dibujos que se acompaña, relacionadas con las descripciones que se realizan a continuación, siendo -1- el tubo metálico exterior, situado en el interior de la carrocería -2- del vehículo presentando una toma de conexión constituida por la brida -3- que actúa de abrazadera, y se fija por medio del tornillo -4-, a la regleta -5-, que presenta varios orificios -6-, permitiéndose fijarse por uno de ellos a la carrocería del vehículo del cual, toma la masa.

15

20

25

Este tubo metálico exterior -1-, se encuentra completamente aislado del tubo metálico interior -7- por medio del casquillo aislante superior -8-, e inferior -9- apoyándose por su canto inferior, sobre la cazoleta conductora -10-, que dispone del terminal -11- con abrazadera, para realizar la conexión con el cable -12- que se conecta al aparato de

30

.../...

4276

- 5 - 199335



radio.

5 El tubo metálico interior -7-, atraviesa por su extremo inferior, el caequillo aislante -9-, aplicandose la tuerca ciega -13- que aprisiona la arandela -14-, estableciendo el contacto de la propia antena con el otro hilo del cable -12-, para lo cual, la arandela -14-, actúa de terminal de conexión.

10 La antena propiamente dicha -15-, constituida por varios tubos telescopicos, presenta en el tramo final y junto al borde inferior, unos orificios -16- a modo de ranuras, donde se aloja la embutición -17- practicada en las láminas curvas -18- que se adaptan sobre la superficie tubular de este tramo final, sirviendo de contactos exteriormente sobre la superficie interna del tubo metálico -7-. Estas láminas curvas -18- ademas de constituir un buen contacto con el cable -12- que conecta al receptor de radio, sirve de freno en la extracción de la antena, permaneciendo siempre en contacto sea cual fuere el grado de su extracción, actuando por medio de su embutición -17-, para tope de plegado de los tubos telescópicos internos.

15
20 El tubo telescopico central de la antena -15-, está rematado por el taco -19-, que presenta en su plano superior, una ranura circular -20- por la que se procede a su extracción con la llave -21-, que comprende para tal efecto, una terminación tubular -22-, por la que se aloja en la ranura -20-, y mediante un ligero palanqueo, se tira hacia arriba.

25
30 Estimando ampliamente descritos los perfeccionamientos en las antenas para vehículos motivo de la invención, solamente resta consignar la posibilidad de construirse en variedad de materiales, tamaños y formas, pudiendo igualmente -

.../...



introducirse en su constitución, aquellas variaciones de tipo constructivo que la práctica aconseje, siempre y cuando - las mismas, no sean capaces de alterar los puntos esenciales, puestos de manifiesto en la siguiente

5

NOTA REIVINDICATORIA

Los puntos no conocidos ni practicados en España que se presentan para su reivindicación en este Modelo de Utilidad, son:

10

1.- Antenas perfeccionadas para vehículos, esencialmente caracterizadas por el hecho de comprender dos tubos metálicos conductores dispuestos concéntricamente, llevando el tubo interior unos casquillos aislantes que soportan al tubo exterior separándolo y aislandolo del otro, disponiendo el tubo exterior, una brida en forma de abrazadera, sujeta a una regleta metálica con varios orificios, por medio de uno de los cuales, se procede a la toma de masa de la carrocería del vehículo encontrándose ambos tubos, alojados en la parte interna de la carrocería, llevando alojado el tubo interior, la antena plegada que permanece siempre en contacto con el tubo interior, sea cual fuere el grado de extensión.

20

25

2.- Antenas perfeccionadas para vehículos, esencialmente caracterizadas porque el tubo metálico exterior, según la precedente reivindicación, se aloja y apoya por el canto circular inferior en una cazoleta metálica que comprende un terminal con abrazadera para fijar el cable de conexión al radio receptor y establecer contacto con uno de sus conductores, alojándose axialmente en esta cazoleta, un casquillo aislante con el tubo interior que, a su vez, lo atraviesa saliendo por el extremo, en donde se sujeta con una tuerca que sirve, en su apriete para establecer contacto con una arandela

30

4-2-76

- 7 -

199335



terminal, donde se fija el otro conductor del cable de conexión al radio receptor.

5 3.- Antenas perfeccionadas para vehículos, esencialmente caracterizadas porque la antena propiamente dicha, en su tramo telescópico exterior y cerca del extremo inferior, lleva practicados unos orificios a modo de ranuras, en dos puntos diametralmente opuestos, donde se aloja una embutición practicada en unas láminas curvas acopladas por su plano cóncavo sobre el propio tramo de la antena, mientras que por el plano convexo, quedan apoyadas actuando de muelle y contacto, sobre el tubo interior de la primera reivindicación, permaneciendo la antena siempre en contacto sea cual fuere su punto de extracción, actuando además estas láminas curvas, de retén o freno para la extracción y tope de plegado de los tramos telescópicos internos por medio de sus embuticiones.

10

15

4.- "ANTENAS PERFECCIONADAS PARA VEHICULOS", de conformidad en un todo en lo esencial y fines industriales a lo descrito en la precedente memoria descriptiva y gráficamente representada en los adjuntos planos para su mejor comprensión.

20 Esta memoria consta de SIETE hojas, escritas o mecanografiadas por una sola cara a doble espacio.

Madrid, 12 MAY 1973

Por autorización de la Interesada.

JOSE LOPEZ CURIÉS
P.R.

30 00

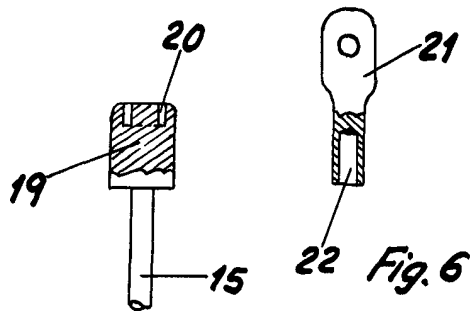
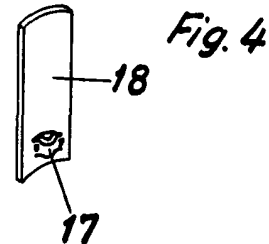
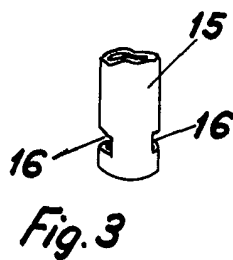
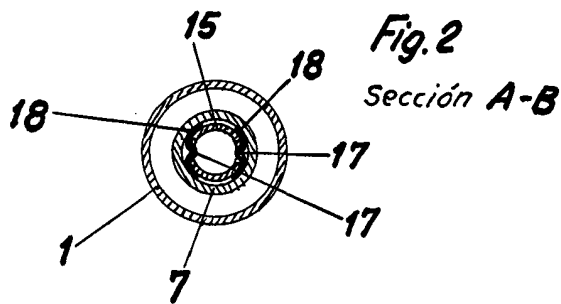
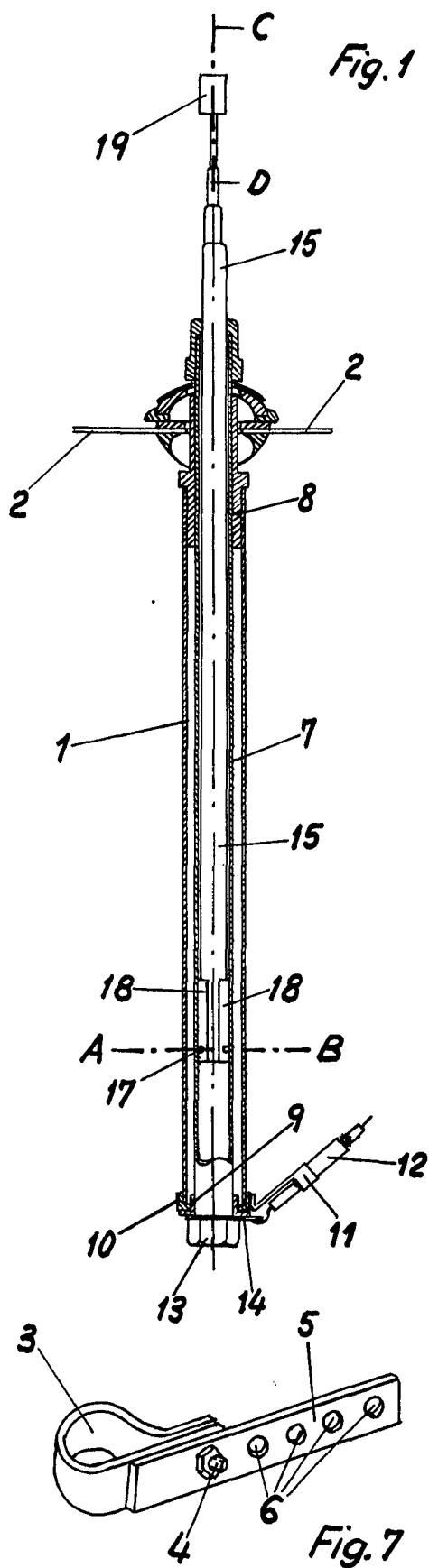
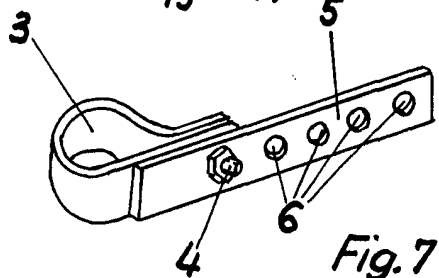

Fig. 5
Sección C-D

Escala variable



ALFONSO FAUBEL

