

20076

199270



- 5 EN

199270

Int. Cl.:	A47F

MEMORIA DESCRIPTIVA
DE UN

MODELO DE UTILIDAD

Por VEINTE AÑOS, a favor de Don Miguel BELTRAN
ESPELTA y Don Francisco BELTRAN ESPELTA, con
domicilio en BARCELONA, calle del Bruch, 44
por:

"EXPOSITOR DE SOBREMESA PARA CORBATAS "

5. La presente solicitud de Modelo de Utilidad tiene por objeto un expositor que ha sido ideado y realizado de manera tal que con el mismo es posible mostrar de forma muy visible y atractiva colecciones de corbatas sobre mostradores de establecimientos dedicados a la venta de tales prendas. El expositor en cuestión resulta muy publicitario y facilita al comprador la elección de la corbata entre varias, a
10. la vez que hace más fácil la tarea al vendedor. Por otra parte, dicho expositor es de construcción muy



sencilla, en favor de su coste.

15. Con relación a todo ello, el expositor de que se trata se caracteriza esencialmente por el hecho de constar de una base alargada provista de pies y sobre la que está montado giratorio mediante empuje manual un marco a cuyo tramo superior se halla unido un bastidor alargado que queda oculto entre la pared superior de tal tramo y dos placas longitudinales lateralmente opuestas fijadas al expresado tramo, cuyas placas son aptas para ostentar inscripciones y gráficos de carácter publicitario. El aludido bastidor comprende una pluralidad de travesaños paralelos destinados a la colocación de dos hileras de ganchos en los que quedan incorporadas sendas perchitas para otras tantas corbatas dobladas por la mitad que resultan suspendidas verticalmente y próximas entre sí.
- 20.
- 25.

30. Para facilitar la explicación más detallada se acompaña una hoja de dibujos en los que se ha representado un caso práctico de realización que se cite sólo a título de ejemplo no limitativo del alcance del presente Modelo de Utilidad.

En dichos dibujos:

35. La figura 1 es una viste en perspectiva frontal del expositor.

La figura 2 ilustra en perspectiva el bastidor de suspensión de las corbatas visto fuera del marco.

40. El expositor de sobremesa para corbatas que se describe consta de una base alargada -1- provista de cuatro pies -2- para apoyo sobre el mostrador de un establecimiento de venta de dichas prendas. Sobre la expresada base está montado giratorio de una manera conveniente y variable un marco -3- cons-



45. tituído por dos cercos -3'- y -3''- enfrentados y muy próximos entre sí, debidamente unidos. En la parte superior de este marco está dispuesto un bastidor alargado -4- que mediante cuatro tornillos o espigas rosadas se halla fijado al tramo superior del marco,
50. ello con ayuda de cuatro tuercas -5-. Tal bastidor queda oculto entre dicho tramo superior y dos placas lateralmente opuestas -6- sujetas al marco. El expresado bastidor comprende una pluralidad de travesaños -7- destinados a la colocación de unos ganchos -8- unidos a sendas perchitas -9- en las que se disponen dobladas por la mitad otras tantas corbatas -10- que de esta manera quedan suspendidas de dicho bastidor en el interior del marco -3- donde cabe una o dos hileras de tales prendas que quedan muy juntas entre sí y perfectamente visibles por los dos lados del marco, lo que es facilitado mediante el giro del mismo sobre la base -1-, de manera que el expositor resulta muy práctico. En las placas superiores -6- antedichas
65. existe espacio suficiente para inscripciones y gráficos de carácter publicitario con las que se completan los efectos del expositor.

70. El Modelo, dentro de su esencialidad, puede ser llevado a la práctica en otras formas de realización que difieran tan sólo en detalle de la indicada únicamente a título de ejemplo, a las que alcanzará asimismo la protección que se recabe. Por tanto, podrá fabricarse el expositor en cuestión en cualquier configuración y tamaño y con los materiales y medios más adecuados, por quedar todo ello comprendido en el espíritu de las siguientes reivindicaciones.

REIVINDICACIONES

PRIMERA. "EXPOSITOR DE SOBREMESA PARA CORBATAS", ca-

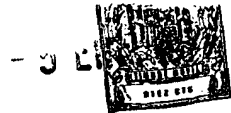

80. racterizado esencialmente por el hecho de constar de una base provista de pies y sobre la que está montado un marco giratorio verticalmente mediante accionamiento manual, el tramo superior, de cuyo marco se halla unido un bastidor alargado oculto entre dos placas longitudinales lateralmente opuestas en los lados abiertos del marco y aptas para ostentar
85. inscripciones y gráficos de carácter publicitario, cuyo bastidor comporta una pluralidad de travesaños paralelos destinados a la colocación de ganchos con los que se puede formar al menos una hilera de ellos y en los que están incorporadas sendas perchitas a modo de pequeños colgadores para otras tantas corbatas dobladas por la mitad y que así quedan suspendidas verticalmente y adyacentes de manera que son visibles por los dos lados abiertos del indicado marco.
- 90.

SEGUNDA. "EXPOSITO DE SOBRESISA PARA CORBATAS"

95. Todo ello tal y como se presenta en esta memoria que consta de cuatro páginas foliadas y mecanografiadas por una sola cara y comprende una hoja de dibujos para su mejor comprensión.

Madrid a, - 5 ENE. 1974

P.A.
ALEJANDRO RUIZ COLLAR

199270



Fig. 1

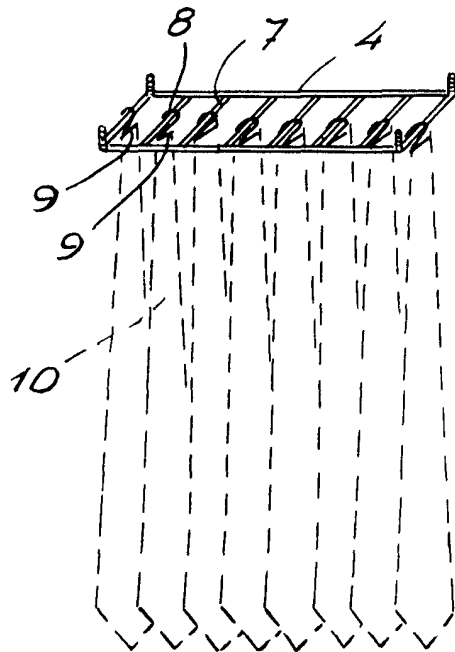
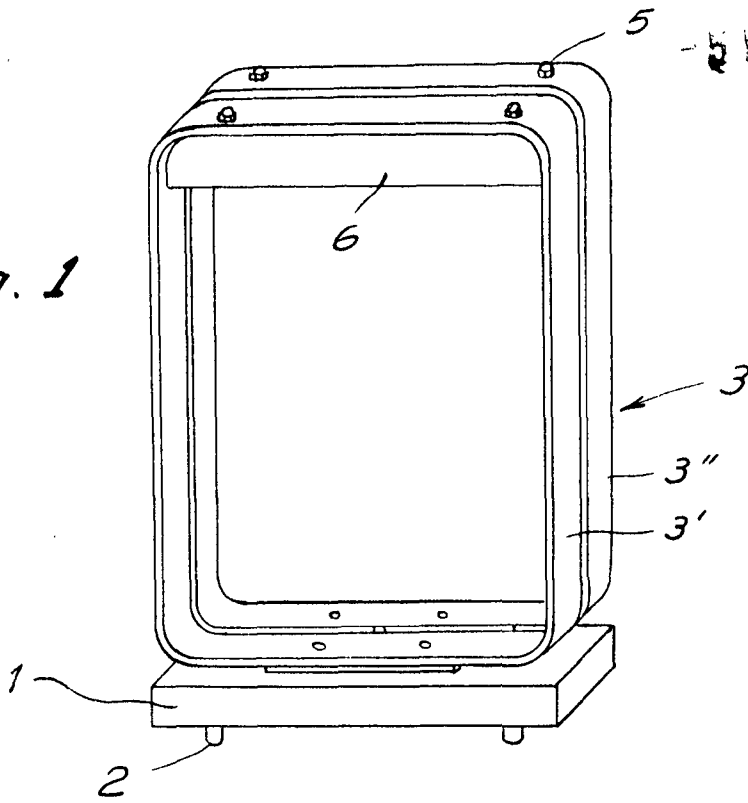

Fig. 2

Madrid,

- 5 ENE. 1974

Diciembre 1973

P. A. ALEJANDRO RUIZ COLLAR

[Handwritten signature]

Escala variable