



199269

MEMORIA DESCRIPTIVA  
DE UN  
MODELO DE UTILIDAD  
Por VEINTE ANOS, a favor de Don Miguel BELTRAN  
ESPELTA y Don Francisco BELTRAN ESPELTA, con  
domicilio en BARCELONA, calle del Bruch, 44  
por:

"EXPOSITOR DE PIE PARA CORBATAS Y ANEJOS"

La presente solicitud de Modelo de Utilidad se refiere a un expositor de pie especialmente apto para mostrar visible y atractivamente corbatas e incluso otros artículos anejos en los establecimientos de venta, con ventaja ostensible respecto a otros dispositivos expositores ya que hace más fácil la tarea de elegir la compra y simplifica la labor del vendedor. Además de esto, el expositor de referencia es constitucionalmente simple, lo que repercute favorablemente en su coste.

5.

10.



2376

- A tenor de todo ello, el expositor en cuestión se caracteriza esencialmente por el hecho de constar de una base provista de ruedas y sobre la que está fijado un marco soporte vertical encima del cual está montado giretorio mediante accionamiento manual un marco situado verticalmente a cuyo tramo superior se halla unido un bastidor alargado que queda oculto entre dos placas longitudinales lateralmente opuestas en los lados abiertos del marco y aptas para ostentar inscripciones y gráficos de carácter publicitario, cuyo bastidor comporta una pluralidad de travesaños paralelos destinados a la colocación de ganchos con los que se puede formar al menos una hilera de ellos y en los que están incorporadas sendas perchitas a modo de pequeños colgadores para respectivas corbatas dobladas por la mitad y que, así, quedan suspendidas verticalmente y adyacentes de manera que son visibles por los dos lados abiertos del marco. El antedicho marco soporte inferior es susceptible de estar provisto de estantes o bandejas para la colocación de artículos tales como gemelos, pañuelos y otros principalmente de camisería.
- Para facilitar la explicación más detallada, se acompaña una hoja de dibujos en los que se ha representado un caso práctico de realización que se cita sólo a título de ejemplo no limitativo del alcance del presente modelo de utilidad.
- En dichos dibujos:
- La figura 1 ilustra el expositor en perspectiva frontal.
- La figura 2 corresponde a una vista en perspectiva del bastidor de suspensión de las corbatas, separado del marco.



- 45. Dicho expositor consta de una base -1- provista de ruedas preferiblemente autoorientables -2- para apoyo y deslizamiento sobre el suelo de un establecimiento comercial, encima de cuya base está fijado un marco soporte vertical -3- sobre el cual se halla
- 50. montado giratorio de manera conveniente y variable un marco -4- constituido por dos cercos -4'- y -4''- enfrentados y muy próximos entre sí, debidamente unidos. En la parte superior de dicho marco -4- está dispuesto un bastidor alargado -5- que por medio de cuatro
- 55. tornillos o espigas roscadas -6-, unidas a las esquinas del mismo, está sujeto al tramo superior del marco en cuestión, ello con ayuda de cuatro tuercas -7- aplicadas exteriormente al propio marco. El referido bastidor -5- queda oculto entre el citado tramo superior del marco y dos placas lateralmente opuestas -8-
- 60. en los lados abiertos del marco y unidas al mismo, cuyas placas son aptas para ostentar inscripciones y motivos gráficos de carácter publicitario. El mencionado bastidor -5- comprende una pluralidad de travesseros -9- destinados a la colocación de unos ganchos -10-
- 65. en los que están incorporadas sendas perchitas a modo de pequeños colgadores -11- en los que se disponen dobladas por la mitad otras tantas corbatas -12- que de esta manera quedan suspendidas verticalmente del
- 70. indicado bastidor -5- en el interior del marco -4-, donde cabe una o dos hileras de corbatas que quedan adyacentes y son perfectamente visibles por los dos lados del marco, lo que es facilitado mediante el giro manual del mismo sobre el marco soporte inferior
- 75. -3-.

El aludido marco inferior puede estar provisto de estantes -13- aptos para la exposición de



- artículos diversos, tales como gemelos de camisa, pañuelos de bolsillo y para el cuello, etc. de venta en camiserías y establecimientos similares.
- 80.

El Modelo, dentro de su esencialidad, puede ser llevado a la práctica en otras formas de realización que difieran tan sólo en detalle de la indicada únicamente a título de ejemplo, a las cuales alcanzará asimismo la protección que se recaba. Por tanto,

85. podrá fabricarse el expositor en cuestión en cualquier configuración y tamaño y con los materiales y medios más adecuados, por quedar todo ello comprendido en el espíritu de las siguientes reivindicaciones.

90.

REIVINDICACIONES

- PRIMERA. "EXPOSITOR DE PIE PARA CORBATAS Y ANEJOS", caracterizado esencialmente por el hecho de constar de una base provista de ruedas preferiblemente autoorientables y sobre la que está fijado un marco soporte vertical abierto por los dos lados y dotado de anaqueles para la exposición de diversos artículos, encima de cuyo marco está montado giratorio mediante accionamiento manual un marco situado verticalmente y a cuyo tramo superior se halla unido un bastidor alargado que queda oculto entre dos placas longitudinales lateralmente opuestas en los lados abiertos del marco y aptas para ostentar inscripciones y gráficos de carácter publicitario, cuyo bastidor comprende una pluralidad de travesaños paralelos destinados a la colocación de ganchos con los que se puede formar por lo menos una hilera de ellos y en los que están incorporadas sendas perchitas a modo de pequeños colgadores sujetadores para respectivas corbatas dobladas substancialmente por la mitad y que, así, quedan suspendidas verticalmente y adya-
- 95
- 100.
- 105.
- 110.



243.76



Fig. 1

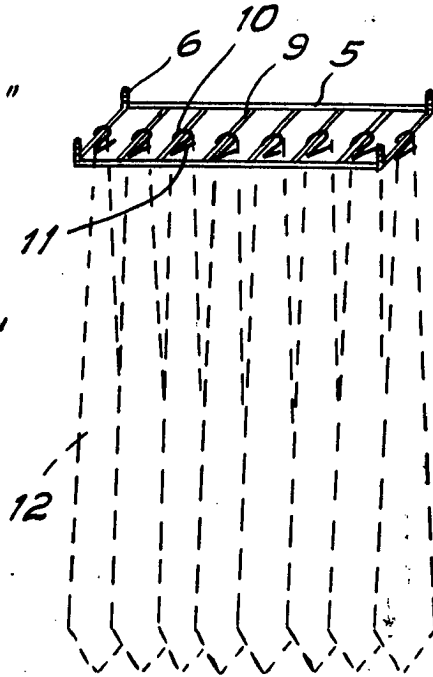
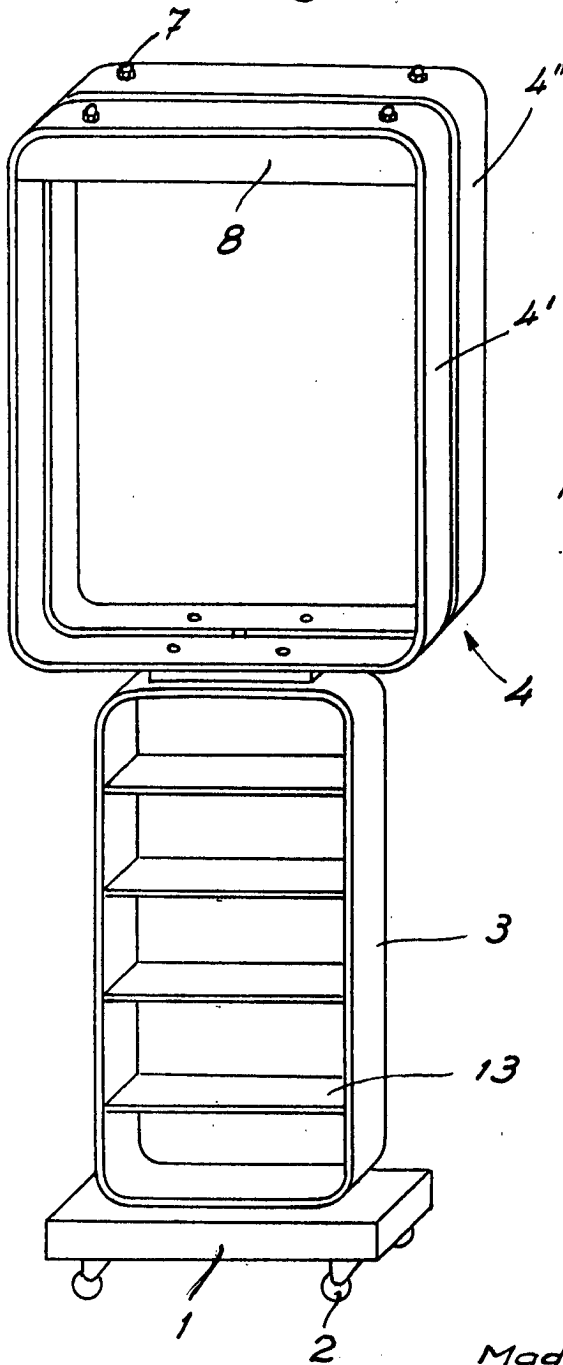

Fig. 2

- 5 ENE. 1974

Diciembre 1973

P.A.

ALEJANDRO RUIZ COLAS

P.R.

Escala variable