

199260

199260



Int. Cl.º: A44B

MODELO DE UTILIDAD
por 20 años

a favor de D.ROBERTO SONT HEILBRUNER, de nacionalidad Española, residente en Barcelona y domiciliado en la calle Conde de Borrell, 62, - - - - - por: "APLIQUES PARA LA FORMACION DE CIERRES EN PEQUEÑA MARROQUINERIA", - - - - -

MEMORIA DESCRIPTIVA

El presente Modelo de Utilidad, que en lo que tiene de esencial se describe en ésta memoria, consiste en unos apliques, para la formación de cierres aptos para ser fijados a tiras del material de marroquinería, por un procedimiento sumamente simple en virtud de la concepción y diseño de los mismos.

Fundamentalmente, los apliques objeto de la presente invención se caracterizan por consistir en piezas de chapa estampada, susceptibles de ser fijadas a tiras de marroquinería de la medida de la pieza misma, a cuyo fin las piezas están concebidas básicamente en ángulo, y la fijación se efectúa doblando los dos lados de la pieza o aplique sobre la tira de marroquinería, así como las aletas laterales que a tal efecto existen en uno de los lados, en tanto que en el otro lado y en su parte externa vá dispuesta la parte de un broche de presión, garantizándose la perfección de la fijación del aplique

3-12-75

- 2 -

199260



20. a la tira del material, por la presencia de una o más perforaciones, practicadas en la cara o parte de aplique portadora del cierre, la otra parte no portadora del cierre puede tener distintas perforaciones o aberturas destinadas a dar un motivo decorativo al citado cierre.

25. El elemento de cierre puede estar formado por una estampación múltiple en la propia plancha metálica del aplique o por superposición de pieza independiente remachada a la plaqueta correspondiente.

30. Para mejor comprensión de cuanto antecede, en las figuras adjuntas y en todo lo que sigue, nos vamos a referir a un ejemplo concreto de realización práctica del mismo, sin que ello signifique restricción alguna a la generalidad de aplicaciones posibles del modelo que nos ocupa.

35. Las figuras 1ª a 3ª, representan distintos ejemplos prácticos de aplicación de elementos o apliques de cierre según la invención.

40. Tal como se observa en dichas figuras el aplique está formado por un elemento diédrico de chapa formado por los lados -1- y -2- y a uno de cuyos lados el -1- vá fijado un elemento de un cierre a presión, en el caso particular representado la parte macho -3-, y perforaciones de fijación -5-, en el otro lado -2- existen una aletas -4- destinadas a garantizar la fijación del aplique, sobre la tira de marroquinería -6-, según ilustra la figura 2ª, estos apliques se fijan en la tira -6-, plegando las dos caras -1- y -2- de la pieza sobre el extremo de la tira, quedando la parte correspondiente del cierre a presión -3- del lado exterior, y evitándose el deslizamiento de la tira por el lado donde no existe aleta -4-, por la introducción parcial de parte del material de la tira -6-,



50. a través de los taladros -5-. La parte del cierre de presión -3-, puede evidentemente estar obtenida por esta actuación en la propia plancha o por remache de una pieza independiente sobre la misma.

No alterarán la esencialidad del presente Modelo de Utilidad, todas aquellas modificaciones de carácter secundario, como son formas y dimensiones generales, detalles accesorios de construcción o de acabado, materiales empleados en su fabricación, ni en general, cuantas no supongan variación profunda y sustancial del objeto principal descrito que se resume en las siguientes:

REIVINDICACIONES:

1ª - Apliques para la formación de cierres en pequeña marroquinería que se caracteriza esencialmente por consistir en piezas de chapa estampada, susceptibles de ser fijadas a tiras de marroquinería de la medida de la pieza misma, a cuyo fin las piezas están concebidas básicamente en ángulo, y la fijación se efectúa doblando los dos lados de la pieza o aplique sobre la tira de marroquinería, así como las aletas laterales que a tal efecto existen en uno de los lados, en tanto que en el otro lado y en su parte externa va dispuesta la parte de un broche a presión, garantizándose la perfección de la fijación del aplique a la tira del material, por la presencia de una o más perforaciones, practicadas en la cara o parte del aplique portadora del cierre, la otra parte no portadora del cierre puede tener distintas perforaciones o aberturas destinadas a dar un motivo decorativo al citado cierre.

2ª - Aplique para la formación de cierre en pequeña marroquinería, según la reivindicación anterior y que se caracteriza porque el elemento de cierre puede

13:12:199260

- 4 -



estar formado por una estampación múltiple en la propia plancha metálica del aplique o por superposición de pieza independiente remachada a la plaqueta correspondiente.

3ª - "APLIQUES PARA LA FORMACION DE CIERRES EN PEQUEÑA MARROQUINERIA",

Todo tal y como queda descrito, reivindicado y representado en los dibujos adjuntos.,

9o. Consta la presente memoria de cuatro hojas foliadas, escritas a máquina por una sola de sus caras.

Madrid, a 4 de Enero de 1.974.

P.A.

Javier Fina Col

D. P.

199260



14 ENE. 1974

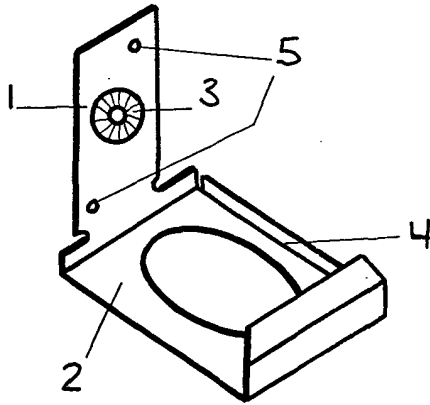

FIG. 1

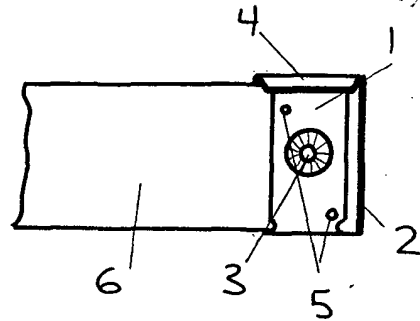

FIG. 2

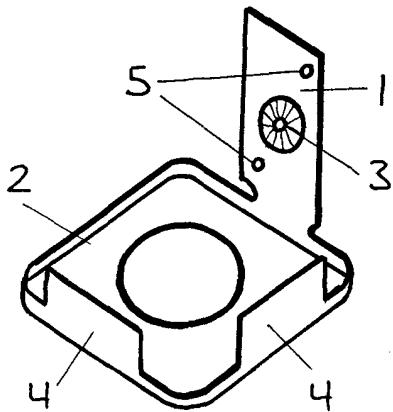

FIG. 3

14 ENE. 1974

David Fina Col

D. P.

ESCALA VARIABLE