

4276

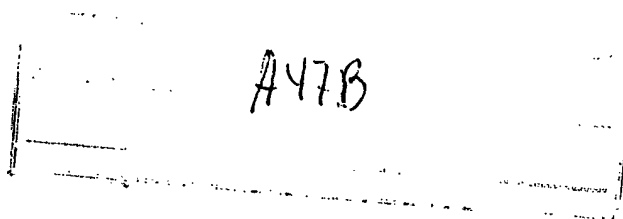

199176



MODELO DE UTILIDAD

por 20 años

A favor de F.LLI GUZZINI, S.r.l., Sociedad Mercantil Italiana, domiciliada en RECANATI (Italia), Zona Industriale S. Leopardo - - - - -
Por: "BANDEJA-MESA PERFECCIONADA" - - - - -

MEMORIA DESCRIPTIVA

El presente modelo de utilidad se refiere a una bandeja-mesa indicada para la comida en la cama que se distingue porque puede disponerse en la posición de uso con gran facilidad y porque puede plegarse rápidamente también sin ninguna dificultad ocupando un espacio muy reducido que facilita su guarda.

Con relación a todo ello, la bandeja-mesa en cuestión se caracteriza esencialmente por el hecho de

199 176



consistir en un cuerpo laminar de forma similar a la de una caja aplanada invertida que presenta en sus laterales sendas porciones ahuecadas en canal invertida en las que se alojan los tramos superiores de respectivos marcos poseedores en sus extremos de orejas circulares que en el interior de dichas porciones acanaladas se articulan mediante ejes-cojinete a las extremidades de las paredes longitudinales de la bandeja, cuyos marcos son susceptibles de adoptar una posición extendida en la que, actuando como pies, son apoyables por su tramo inferior sobre la cama, así como una posición en la que quedan abatidos contra la cara inferior de la bandeja y se alojan en ella.

Con el fin de facilitar la explicación se acompaña a la presente memoria descriptiva una hoja de dibujos en la que se ha representado un caso práctico de realización, el cual se cita sólo a título de ejemplo no limitativo del alcance del presente modelo de utilidad.

En dichos dibujos:

La figura 1 ilustra la bandeja-mesa desplegada en posición de empleo.

Y la figura 2 es una vista parcial en sección longitudinal que la representa semiplegada.

De acuerdo con los dibujos, la bandeja-mesa que se describe consiste en una bandeja -1- cuya forma recuerda la de una caja aplanada invertida que en sus laterales comprende sendas porciones en forma de canal invertida -2- en las que se alojan los tramos superiores de dos marcos -3- de sección en U y en los que están formadas lateralmente, en correspondencia con los extremos de dichos tramos superiores, unas orejas circulares -4-



que, en el interior de las aludidas porciones acanaladas, se articulan a las extremidades de las paredes longitudinales de la bandeja -1- en disposición giratoria sobre unos tetones eje -5- que forman parte de unos botones -6-,
5 cuyos tetones constituyen elementos hembra a los que se acoplan sendas espigas o elementos macho formadas en un cuello que, encajado en un orificio de los extremos de las paredes longitudinales de la bandeja, queda incorporado a un botón -7- aplicado al exterior de la misma, con
10 cuyos botones macho y hembra resultan retenidos articuladamente los marcos -3- a la bandeja de manera que estos marcos pueden adoptar una posición extendida, en la que se colocan con ayuda de unos entrantes -8- previstos en el tramo inferior de los mismos y que facilitan la aprehensión
15 de tales marcos. En el tramo superior estos marcos están provistos de unos pequeños nervios -9- que encajan a presión en respectivas ranuras -10- del fondo de las porciones acanaladas -2- de la bandeja, con lo que se mantienen los marcos en posición extendida en la que actúan como pies,
20 apoyándose por el tramo inferior en una cama o similar. Para coadyuvar a la comodidad de los usuarios, una de las paredes longitudinales de la bandeja, es decir, una pared -1'-, queda con su borde superior más bajo lo que facilita la colocación de las manos y de los brazos, en tanto que la
25 pared opuesta y las porciones acanaladas laterales aludidas sobresalen hacia arriba respecto de dicha cara superior de la bandeja, formando a modo de barandillas o topes para el plato, cubiertos, vasos, etc. que se colocan encima de la bandeja para comer.

30 En el borde inferior de las porciones acanaladas



se han previsto unas escotaduras intermedias alargadas -11- que facilitan la aprehensión de la bandeja para llevarla desplegada.

5 Los marcos -3-, articulados como se ha dicho, se pueden abatir contra la cara inferior de la bandeja, en la que, gracias a su configuración a modo de caja aplanada invertida, se alojan dichos marcos, (Figura 2) con lo que la bandeja-mesa queda plegada, ocupando entonces un pequeño espacio, quedando retenidos dichos marcos por unos salientes
10 -12- del borde inferior de la bandeja.

Dicha bandeja-mesa está constituida por piezas moldeadas de material plástico de sencilla fabricación, muy ligeras y fácilmente lavables en orden a una buena higiene. Los marcos en funciones de pies se pueden colocar en posición
15 desplegada y plegada con gran facilidad, a diferencia de lo que ocurre con otras bandejas-mesa que se tienen que armar las patas acoplando mediante accesorios y con operaciones engorrosas, por lo que la que es objeto de este modelo queda situada en un plano de superioridad respecto
20 a tales bandejas-mesa convencionales y con relación a otras de tipo plegable conocidas que, como es sabido, son de una constitución notablemente más complicada que la que es objeto de esta solicitud.

El modelo, dentro de su esencialidad, podrá ser
25 llevado a la práctica en otras formas de realización que difieran sólo en detalle de la indicada únicamente a título de ejemplo, a las cuales alcanzará igualmente la protección que se recaba. Podrá, pues, fabricarse esta bandeja-mesa en cualquier forma y tamaño, con los medios y materiales más
30 adecuados y los accesorios más convenientes, por quedar



todo ello comprendido en el espíritu de las siguientes reivindicaciones.

N O T A

Se reivindica como objeto del presente modelo
5 de utilidad:

1.- Bandeja-mesa perfeccionada, que se caracteriza esencialmente por el hecho de consistir en una pieza moldeada cuyos laterales presentan forma de canal invertida en la que se alojan los tramos superiores de respectivos marcos
10 moldeados, cuyos tramos se articulan sobre ejes a la bandeja de manera que tales marcos pueden adoptar una posición extendida en la que, actuando como pies, son abatibles contra la cara inferior de la bandeja en posición de plegado en la que se alojan en una cavidad definida por los laterales
15 acanalados y dos paredes longitudinales de poca altura dirigidas hacia abajo de la bandeja, con lo que la bandeja-mesa ocupa en la posición de plegado un espacio muy reducido.

2.- Bandeja-mesa perfeccionada, según la reivindicación anterior, caracterizada por el hecho de que los
20 marcos en su tramo inferior están provistos de sendas escotaduras alargadas intermedias que facilitan la aprehensión de tales tramos y la operación de desplegado y plegado, en tanto que los laterales acanalados de la bandeja están dotados de respectivos entrantes que facilitan la aprehen-
25 sión de la misma para llevarla.

3.- Bandeja-mesa perfeccionada, según la reivindicación 1, caracterizada por el hecho de que los marcos están dotados en su tramos superior de articulación a la
bandeja de unos nervios que encajan a presión en respectivas
30 ranuras del fondo de las porciones acanaladas laterales

4+2+76

- 6 -

199 176



para mantener la posición extendida de dichos marcos, presentando el borde inferior de la bandeja unos salientes para retener a los marcos en su posición de plegado.

4.- BANDEJA-MESA PERFECCIONADA.

Consta la presente memoria descriptiva de seis hojas mecanografiadas, foliadas, numeradas y escritas por una sola cara, acompañada de una lámina de dibujos.

Madrid, a 31 DIC. 1913

F.LLI GUZZINI, S.r.l.

P.A.

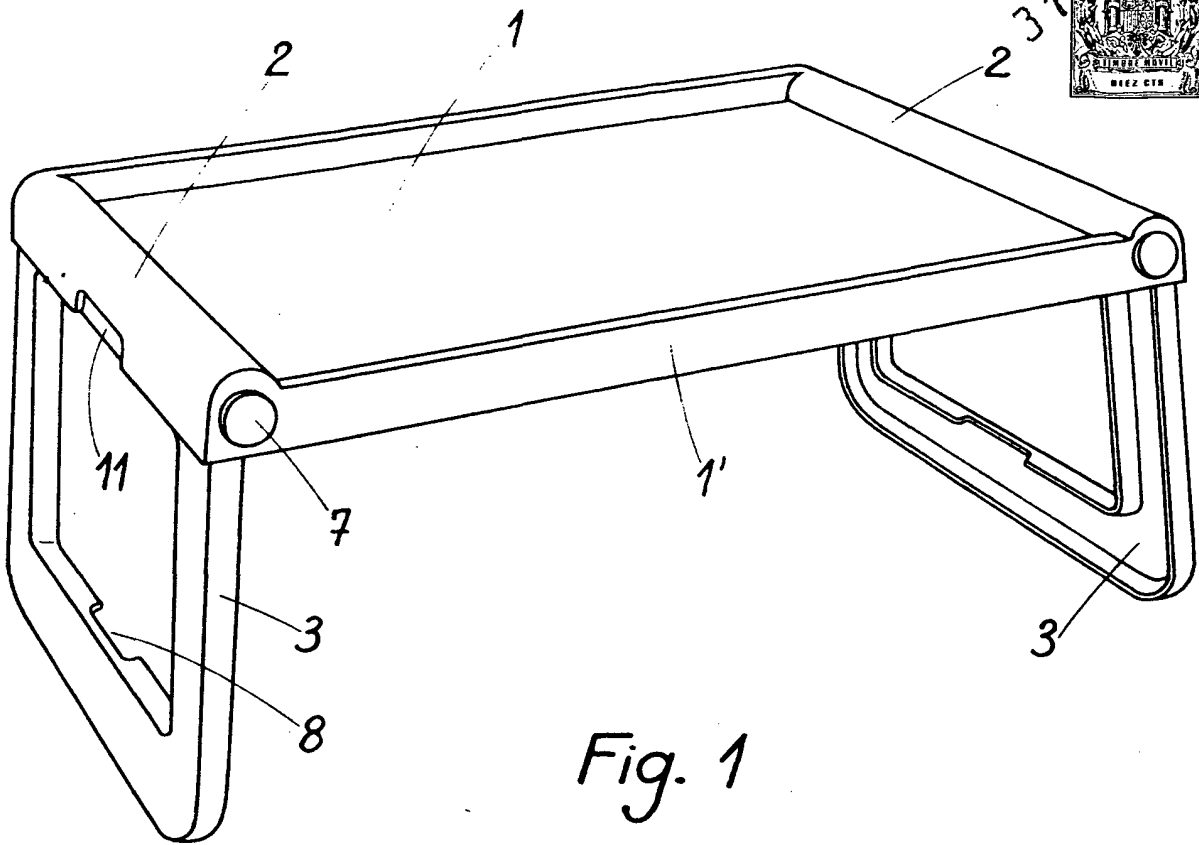

Fig. 1

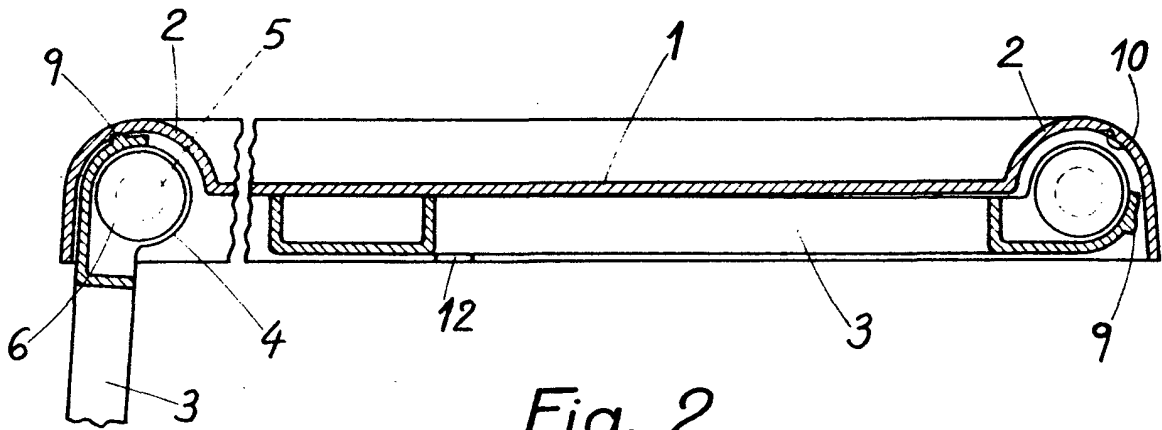

Fig. 2

Madrid 31 Dicbre. 1973

MANUEL DE RAFAEL
P. P.