

4276

199175



Int. Cl.:	B65D

MODELO DE UTILIDAD

por 20 años

A favor de F.LLI GUZZINI, S.r.l., sociedad mercantil Italiana, domiciliada en RECANATI (Italia), Zona Industriale S. Leopardo - - - - -
por: "RECEPTACULO GUARDAALIMENTOS PERFECCIONADO" - - - - -

MEMORIA DESCRIPTIVA

El presente modelo de utilidad se refiere a un receptáculo muy adecuado para guardar alimentos diversos, que puede ser colocado, por ejemplo, sobre mostradores de cocina, cuyo receptáculo es apto, además, para la
5 exposición de viandas en vitrinas o sobre mostradores de restaurantes, bares y establecimientos similares.

El receptáculo en cuestión es del tipo de los que consisten sustancialmente en un recipiente a modo



de bandeja y comprenden una tapa transparente y mejora notablemente a tales receptáculos, incluso a los que llevan montada dicha tapa en disposición articulada. En este aspecto, el receptáculo de que se trata se distingue ventajosamente de dichos receptáculos porque su tapa puede oscilar en dos sentidos opuestos sobre sendos bordes de laterales contrarios de la bandeja, lo cual facilita la apertura del receptáculo. Por otra parte, los medios de articulación de la tapa a la bandeja son más sencillos que los de los receptáculos conocidos, por lo que el receptáculo resulta simplificado con respecto a aquéllos.

Con el fin de facilitar la explicación se acompaña a la presente memoria descriptiva una hoja de dibujos en la que se ha representado un caso práctico de realización, el cual se cita solo a título de ejemplo no limitativo del alcance del presente modelo de utilidad.

En dichos dibujos:

La figura 1 ilustra el receptáculo guardaalimentos en perspectiva, en la que se ha efectuado un corte y extracción de un fragmento de la tapa para permitir la visión de los elementos de articulación de la tapa a la bandeja.

La figura 2 corresponde a un alzado lateral en el que se representa la forma de oscilación de la tapa en dos lados opuestos.

Y la figura 3 es una vista de detalle en sección alzada parcial que muestra la fijación de unos tetones a la tapa para la articulación a la bandeja.

De acuerdo con los dibujos, el receptáculo guardaalimentos perfeccionado que se describe consiste en un



cuerpo rectangular -1- de forma semejante a la de una cubeta de poca altura o bandeja que está dotado de cuatro pies sustancialmente cilíndricos huecos -2-, cuyo cuerpo está provisto en dos paredes lateralmente opuestas de otros tantos entrantes en U -3- en los que encajan gíra-
5 toriamente respectivos tetones cilíndricos -4- de que está provista una tapa transparente -5- y que están formados en piezas fijadas a la tapa, constituidas por unas plaquitas en U -6- dotadas en el contorno de esta U de una ranura
10 -7-, cuyas plaquitas encajan en respectivas escotaduras de igual forma en U previstas en dos paredes lateralmente opuestas de la tapa y poseedora de un reborde -8- que sigue el contorno de la U y ajusta en la ranura -7- de las plaquitas -6- que se inmovilizan en dichas escotaduras
15 de la tapa con ayuda de un adhesivo. Los entrantes en U -3- y los tetones -4- de articulación se encuentran situados, dos cerca de dos esquinas del recipiente -1-, y otros dos en puntos próximos a las otras dos esquinas, de manera que la tapa -5- puede oscilar ampliamente en dos sentidos
20 opuestos, como se indica en la figura 2, es decir, el recipiente se puede abrir y cerrar por dos lados contrarios, con lo cual se facilita el acceso al mismo. La tapa -5- está provista en sus bordes longitudinales opuestos de sendas aletas -9- formativas de asideros para levantar
25 y bajar tal tapa por dichos dos lados opuestos. La tapa, después de ser levantada, se apoya, por el borde adyacente a los tetones -4- mediante los que se articula, contra los antedichos pies -2- (Figura 2) que actúan de topes limitadores de la oscilación de la tapa, de manera que ésta
30 se mantiene en la posición de apertura.



El receptáculo formado por la bandeja o cubeta -1-
cerrada con la tapa transparente -5- es apto para guardar
diversos alimentos o viandas que quedan protegidos del
polvo y que, si se trata de viandas o alimentos condi-
5 mentados, o bien pastas o pasteles pueden incluso conser-
varse en buen estado o calientes durante un cierto tiempo.
Por ello, el receptáculo resulta indicado en cocinas
particulares o de restaurantes y como expositor en estos
establecimientos y otros similares, como bares, granjas, etc.

10 Es interesante insistir en el hecho de que la
articulación formada por los entrantes en U -3- de la
cubeta y los tetones -4- de la tapa es de una constitución
muy simple y en que la posibilidad de abrir y cerrar la
cubeta por dos lados contrarios resulta sumamente práctica
15 ya que facilita al usuario el acceso a la cubeta, cuyo
tipo de articulación permite además retirar totalmente la
tapa en cualquier momento.

El modelo, dentro de su esencialidad, podrá ser
llevado a la práctica en otras formas de realización que
20 difieran sólo en detalle de la indicada únicamente a
título de ejemplo, a las cuales alcanzará igualmente la
protección que se recaba. Podrá, pues, fabricarse este
receptáculo en cualquier forma y tamaño, con los medios
y materiales más adecuados y con los accesorios más
25 convenientes, por quedar todo ello comprendido en el
espíritu de las siguientes reivindicaciones:

4276



199 175

N O T A

Se reivindica como objeto del presente modelo de utilidad:

5 1.- Receptáculo guardaalimentos perfeccionado, caracterizado esencialmente por el hecho de constar de una cubeta que, en dos paredes lateralmente opuestas, está provista cerca de las esquinas de unos entrantes en U en los que se apoyan giratoriamente respectivos tetones cilíndricos de que está dotada una tapa transparente independiente en puntos correspondientes de la cara interna de dos paredes
10 opuestas, de modo que la tapa queda articulada a la cubeta con posibilidad de extracción y de oscilación sobre dos lados contrarios de la cubeta, cuya tapa comprende en los bordes de las paredes adyacentes a los tetones de articulación respectivas aletas que constituyen asideros para provocar
15 la oscilación.

2.- Receptáculo guardaalimentos perfeccionado, según la reivindicación anterior, caracterizado por el hecho de que los tetones de articulación están formados en sendas piezas postizas fijadas a la tapa constituidas por otras
20 tantas plaquitas que se fijan en respectivas escotaduras previstas en la citada tapa.

3.- RECEPTACULO GUARDAALIMENTOS PERFECCIONADO.



Consta la presente memoria descriptiva de seis
hojas mecanografiadas, foliadas, numeradas y escritas por
una sola cara, acompañada de una lámina de dibujos.

Madrid, a 31

F.LLI GUZZINI, S.r.l.

P.A.



Fig. 1

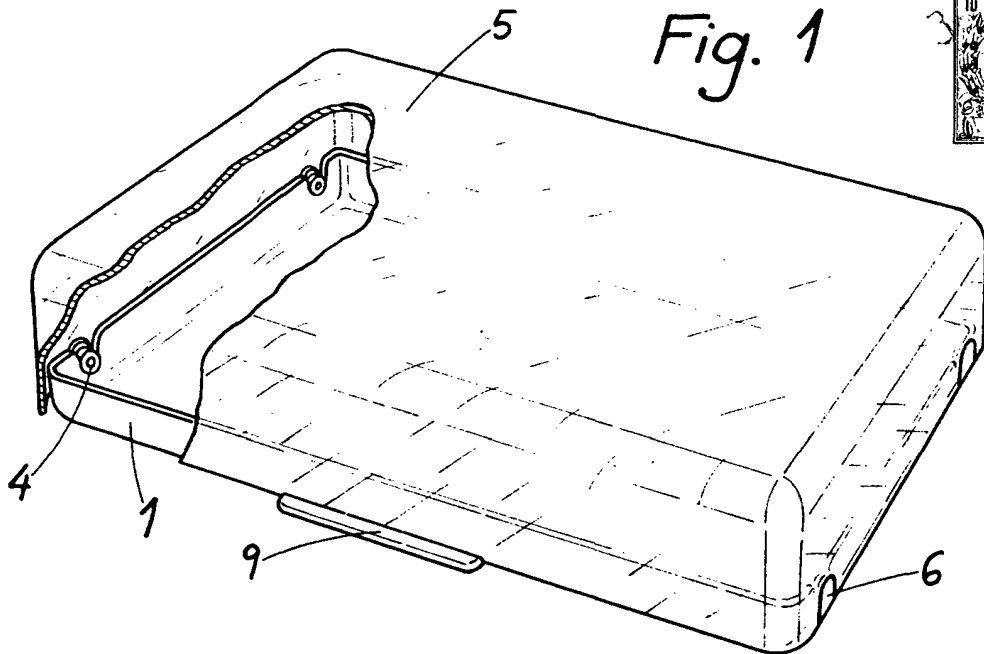

Fig. 2

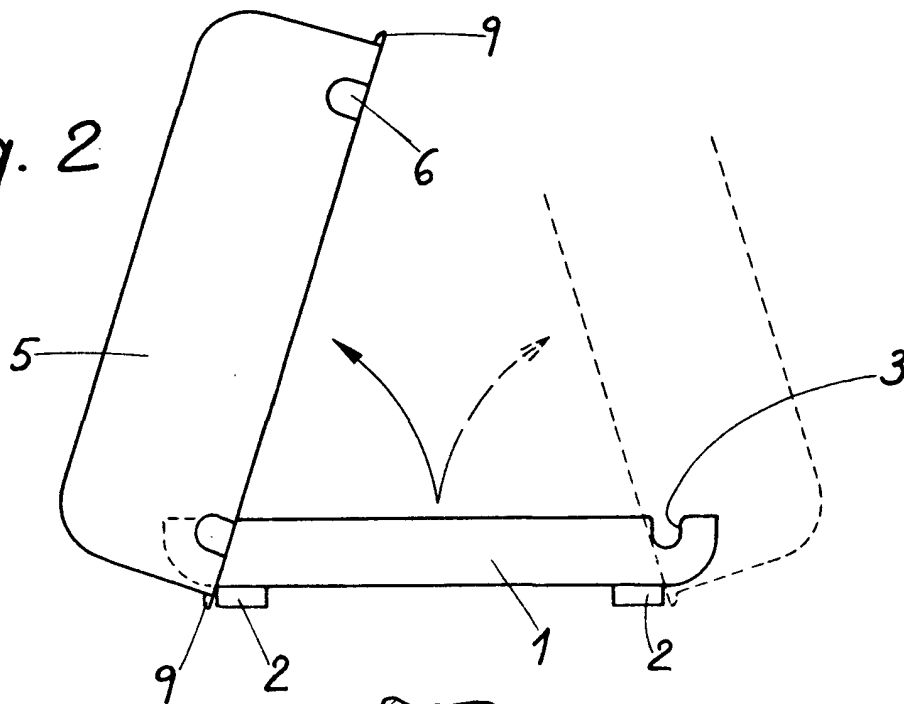
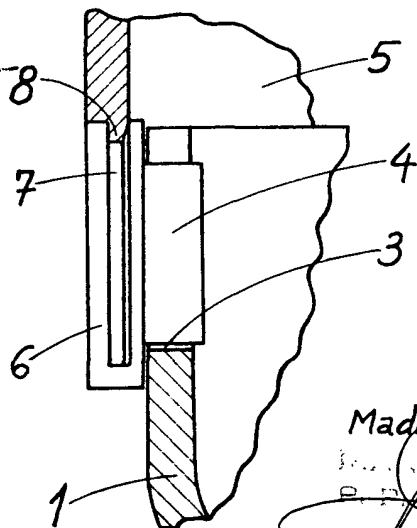

Fig. 3



Madrid 31 Dicbre. 1973

PAEL
Rafael