

199026

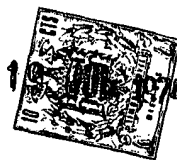

TA.

MODELO DE UTILIDAD

=====

## *Memoria Descriptiva*

*sobre:*

BOLSA CON ASAS.

-----

*Solicitante:* ONENA, Bolsas de Papel, S.A., entidad española,  
residente en General Lacy nos 1 y 3, MADRID-7

-----

El presente Modelo de Utilidad se refiere a una bolsa con asas, del tipo que comprende dos asas, formadas a partir de una tira o banda resistente doblada en forma de U, unidas exteriormente por sus ramas paralelas a las paredes de la bolsa.

5.



5.

La disposición de las asas de la bolsa de la invención implica una gran ventaja ya que una vez llena la bolsa puede cerrarse ésta por el sistema de cosido dando previamente un doblez a la boca y de forma que el cosido sujete este doblez y al mismo tiempo cosa las asas, por lo que éstas quedarán sujetas además de por el pegado con que salen de fábrica por dicho cosido.

10.

Las bolsas con las asas normales obstaculizan y a veces impiden el cosido de la boca de la bolsa, lo cual ya es un inconveniente importante, mientras que con la bolsa de la invención, las asas se pliegan hacia arriba mediante un giro de 180° quedando el hueco suficiente para introducir en ellas la mano del portador.

15.

Las asas pueden colocarse a la distancia de la boca que se desee, lo cual permitirá dar el número de dobleces en la boca que en cada caso se desee.

20.

Asimismo, las asas pueden ir reforzadas a voluntad, con un hilo de algodón o plástico que aumenta considerablemente su resistencia a la rotura tanto longitudinal como transversalmente.

25.

De acuerdo con la invención, las asas de la bolsa, van dispuestas en posición invertida, respecto a la bolsa, ostentando unidas las ramas paralelas de cada asa a la pared correspondiente en una magnitud a partir de sus extremos libres, inferior a la longitud de dichas ramas, quedando sin unir en la porción adyacente, el tramo o rama central, siendo esta porción de longitud suficiente para sobresalir de la bolsa después de pegadas sobre sí mismas por el límite de la unión.

30.

Las ramas paralelas de las asas van unidas a la pared correspondiente desde sus extremos libres, hasta un pun-



to sobre el que coincide el borde libre de la bolsa al plegar la embocadura para su cierre, siendo la porción que de tales ramas queda sin unir, de longitud suficiente para que una vez dobladas sobre si mismas, por el límite de la unión sobresalgan de la referida bolsa para actuar de asas con el tramo o rama central.

5.

Este tipo de bolsas se utilizan especialmente en el envasado de productos granulados o troceados, en dosis del orden de hasta de cinco vilogramos e incluso más.

10.

Para un mayor entendimiento de la invención, y con el objeto de comprender mejor su conformación y uso, se describe un ejemplo de realización de la misma con referencia a los dibujos adjuntos, en los que:

La figura 1, muestra una vista lateral de la bolsa con las asas invertidas.

15.

La figura 2, muestra la vista que se muestra en la figura 1 pero con la boca de la bolsa cerrada y cosida, y

La figura 3, muestra la bolsa una vez cerrada y con las asas en posición de uso.

20.

La bolsa 1, presenta un cuerpo de bolsa 2, a partir del extremo superior o boca 3, presenta una tira o banda resistente 4, doblada en forma de U, que forma cada una de las asas 5, unidas exteriormente por sus ramas paralelas 6 a las paredes 7 de la bolsa 1, en una porción 8 extrema y correspondiente a los extremos de cada una de las ramas paralelas 6.

25.

La porción extrema 8, en que se encuentran las asas pegadas al cuerpo de la bolsa, es de una longitud tal, que al plegar la boca 3, de la bolsa, su extremo libre 9 coincide con la línea de dobléz 10 de las asas, siendo dicha línea la que delimita la zona de plegado de las asas y todo ello de

30.



manera que al doblar las asas sobresalgan del extremo libre de la bolsa lo suficiente para actuar sobre ellas con facilidad.

La zona extrema plegada de la bolsa se cose longitudinalmente mediante hilo ll. Asimismo las asas 5 pueden ir reforzadas con hilo de algodón o plástico.

- N O T A -

Descrita suficientemente la naturaleza del invento, así como la manera de realizarse en la práctica, debe hacerse constar que las disposiciones anteriormente indicadas son susceptibles de modificaciones de detalle en cuanto no alteren su principio fundamental. Siendo lo que constituye la esencia del referido invento y por lo que se solicita un Modelo de Utilidad por 20 años, sobre: BOLSA CON ASAS; caracterizándose por lo siguiente:

1.- Bolsa con asas, del tipo que comprenden dos asas, formadas a partir de una tira o banda resistente doblada en forma de U, unidas exteriormente por sus ramas paralelas a las paredes de la bolsa, caracterizada porque dichas asas van dispuestas en posición invertida respecto a la bolsa, estando unidas las ramas paralelas de cada asa a la pared correspondiente en una magnitud, a partir de sus extremos libres, inferior a la longitud de dichas ramas, quedando sin unir en la porción adyacente al tramo o rama central, siendo esta porción de longitud suficiente para sobresalir de la bolsa después de plegadas sobre sí mismas por el límite de la unión.

2.- Bolsa, según la reivindicación primera, caracterizada porque las ramas paralelas de las asas van unidas a la pared correspondiente desde sus extremos libres, hasta un punto sobre el que coincide el borde libre de la bolsa al ple

199026

JUL 1974

gar la embocadura para su cierre, siendo la porción que de tales ramas queda sin unir de longitud suficiente para que, una vez dobladas sobre si mismas por el límite de la unión, sobresalgan de la referida bolsa para actuar de asas con el tramo o rama central.

5.

3.- Bolsa con asas, tal y como queda sustancialmente descrito en la presente Memoria e ilustrado en el dibujo adjunto.

Esta Memoria consta de cinco hojas escritas a máquina por una sola cara.

10.

19 JUL 1974

Madrid,

ONENA, Bolsas de Papel, S.A.

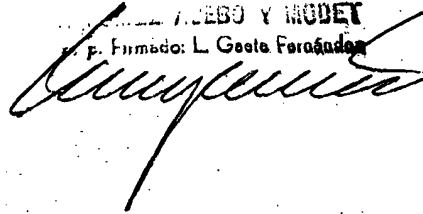
ALBINO Y MOUET  
p. Firmado: L. Gasta Feroñadas  

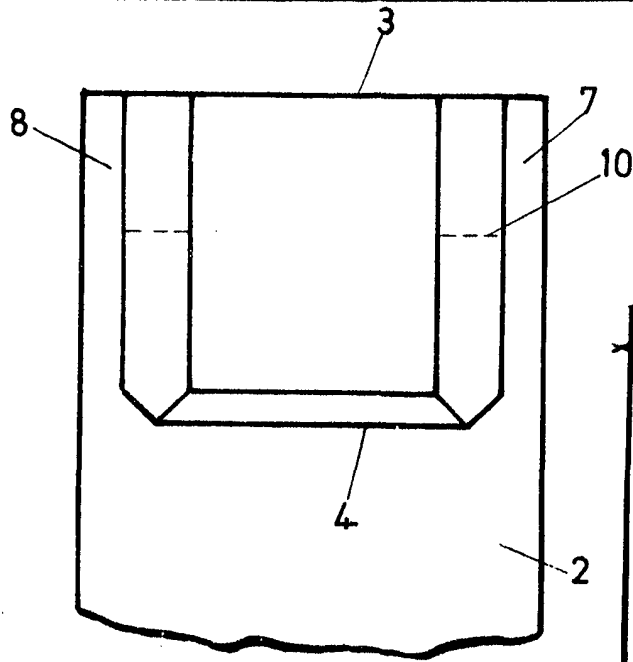

FIG. 1

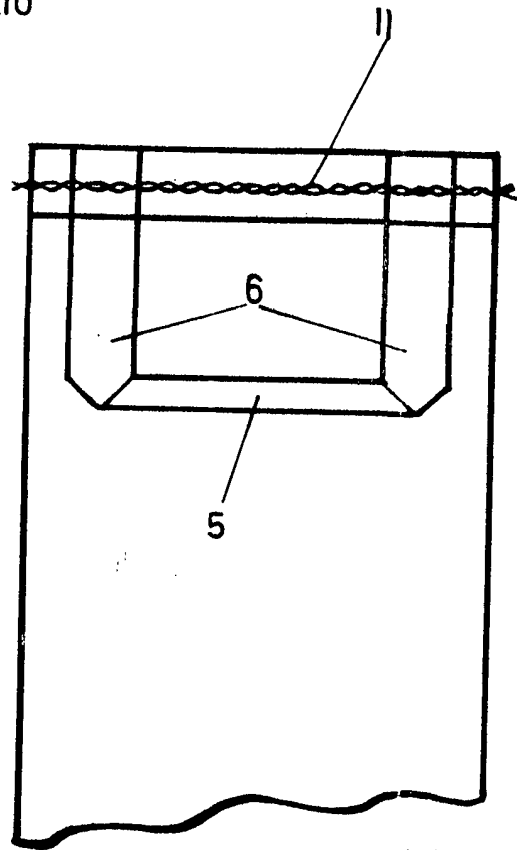

FIG. 2

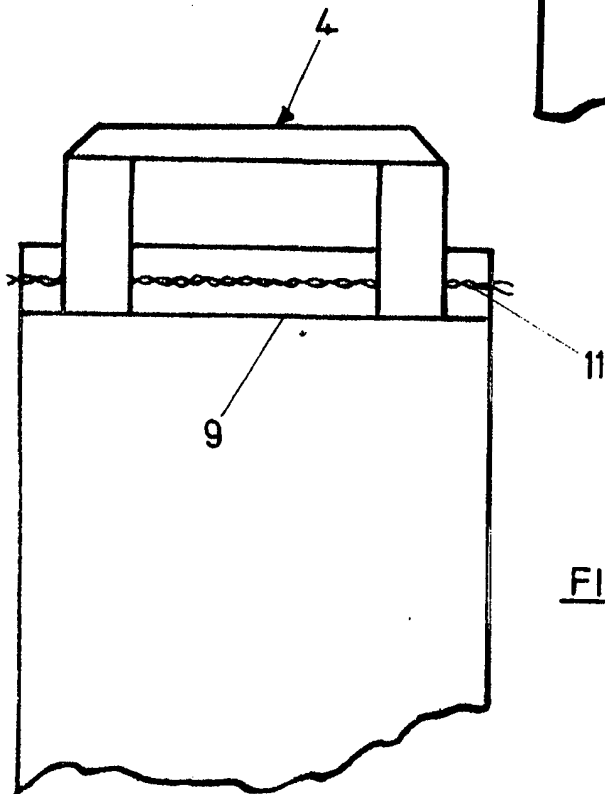

FIG. 3

ESCALA VARIABLE.

13 JUL 1977

INVENTOR: [illegible]  
DISEÑADOR: [illegible]

[Handwritten signature]