

BAD ORIGINAL

MODELO DE UTILIDAD

R.1245.



198983

Memoria Descriptiva

sobre:

DISPOSITIVO DE APRIETE PATA TOBERAS INYECTORAS.-

Solicitante: ROBERT BOSCH GMBH., entidad alemana, residente en 7
Stuttgart 1, República Federal Alemana.

El presente Modelo de Utilidad se refiere a un dispositivo de apriete para toberas inyectoras, que está desarrollado a modo de brida, tiene en la zona central un escote receptor de la tobera inyectora, actúa sobre frentes de la tobera inyectora formados preferentemente

BAD ORIGINAL

198983



por aplanamiento y está fijada, especialmente mediante tornillos, al motor de combustión interna.

5. Los conocidos dispositivos de apriete para esta finalidad constan de una única parte forjada o prensada en caliente, con la desventaja de una fabricación relativamente costosa. Un semejante dispositivo de apriete tiene que poder absorber realmente altas solicitudes de flexión. La invención se fundamenta en el cometido de desarrollar un dispositivo de apriete que con la misma sustentabilidad y elasticidad de los conocidos dispositivos de apriete, es esencialmente más barato en la fabricación, posiblemente de material usual en el mercado y con menos fases de trabajo.

10. Este cometido se soluciona según la invención porque el dispositivo de apriete tiene en sección transversal un perfil en forma de U esencialmente, cuyas alas libres actúan sobre los frentes de la tobera inyectora.

15. A diferencia de los dispositivos de apriete conocidos, en la ejecución según la invención el estampado de los escotes y taladros es muy sencillo, y con ello ahorrativo en costes. Mediante éste es posible emplear un tipo básico de perfil U para los diferentes tipos de toberas, eligiendo únicamente diferentes correspondientemente los escotes y taladros.

20. Según una ventajosa estructuración de la invención, las caras formadas por las alas libres presentan un acodamiento y tienen la más pequeña separación en la zona del apoyo en la tobera inyectora. Pero esencialmente las caras de las alas transcurren paralelas entre sí. Mediante el acodamiento la chapa obtiene, con el mismo espesor, una mayor resistencia contra el pandeo a fuertes cargas de flexión, especialmente en la zona del escote.
- 25.
- 30.



En el dibujo está representado un ejemplo de ejecución del objeto de la invención que se describe a continuación con más detalle.

5. La figura 1 muestra una sección de la culata, así como la brida de fijación y una tobera inyectora de combustible, en sección longitudinal;

La figura 2 muestra una sección por la brida y una vista longitudinal de la tobera, giradas en cada caso 90° respecto a la figura 1;

10. La figura 3 muestra una vista de la brida desde el lado del motor.

En el taladro 1 de una culata de motor representada solo parcialmente y seccionada, está dispuesta una tobera inyectora de combustible 3 que se presiona sobre un asiento de junta 7 mediante una brida 4 (dispositivo de apriete) y tornillos 5 con tuercas 6. Entre el asiento junta 7 y el correspondiente frente de la tobera inyectora 3 está dispuesto un anillo junta 8. En el extremo de la tobera inyectora opuesto al del cilindro del motor, ésta tiene aplanamientos 9 que forman frentes 10 en los que puede apoyarse la brida 4.

15. La brida 4 tiene una sección transversal en forma de U y se apoya con sus alas libres 11 en los frentes 10 de la tobera inyectora. Las alas libres 11 transcurren esencialmente paralelas, pero están acodadas en el lugar 12, con lo cual se impide que las alas 11 se pandeen lateralmente a fuertes solicitudes de flexión de la brida. Mediante el acodamiento 12 se consigue además que la brida sea más elástica que un perfil en U puro.

NOTA

20. Descrita suficientemente la naturaleza del invento,

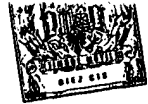

así como la manera de realizarlo en la práctica, debe hacerse constar que las disposiciones anteriormente indicadas son susceptibles de modificaciones de detalle en cuanto no alteren su principio fundamental. También se hace constar que el invento corresponde a una solicitud de Patente presentada en Alemania con fecha y número siguientes: 21 de diciembre de 1972, nº P 22 62 570.3; acogiéndose por lo tanto a los beneficios que conceden los Convenios Internacionales en vigor. Siendo lo que constituye la esencia del referido invento y por lo que se solicita Modelo de Utilidad por 20 años en España sobre: Dispositivo de apriete para toberas inyectoras; caracterizándose por lo siguiente:

5.

10.

15.

20.

25.

1.- Dispositivo de apriete para toberas inyectoras, del tipo que está desarrollado a modo de brida, tiene en la zona central un escote receptor de la tobera inyectora, actúa sobre frentes de la tobera inyectora, formados preferentemente por aplanamiento y está fijada, especialmente mediante tornillos, al motor de combustión interna, caracterizado porque el dispositivo de apriete tiene en sección transversal un perfil en forma de U esencialmente, cuyas alas libres actúan sobre los frentes de la tobera inyectora.

2.- Dispositivo según reivindicación 1, caracterizado porque las caras formadas por las alas libres presentan un acodamiento y tienen la menor separación en la zona de apoyo en la tobera inyectora, pero esencialmente transcurren paralelas entre sí.

3.- Dispositivo de apriete para toberas inyectoras; tal y como queda descrito sustancialmente en la presente Memoria e ilustrado en los dibujos adjuntos.

198983²⁰ 20 DIC 1973



Esta Memoria consta de cinco hojas escritas a máquina por una sola cara.

Madrid, 20 DIC. 1973

ROBERT BOSCH GMBH.

J. GOMEZ ACELOJ Y MUÑOZ

por el Firmado: L. Geste Fernández

8



Fig.1

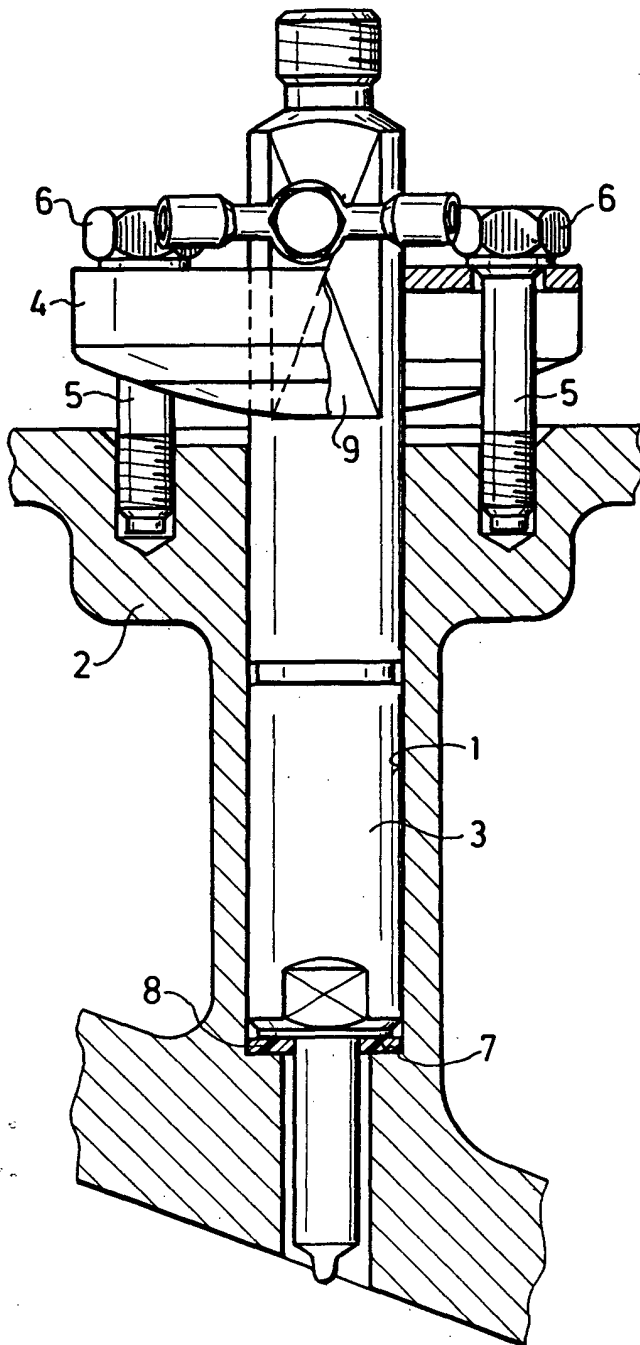

ESCALA VARIABLE
Fig. 2

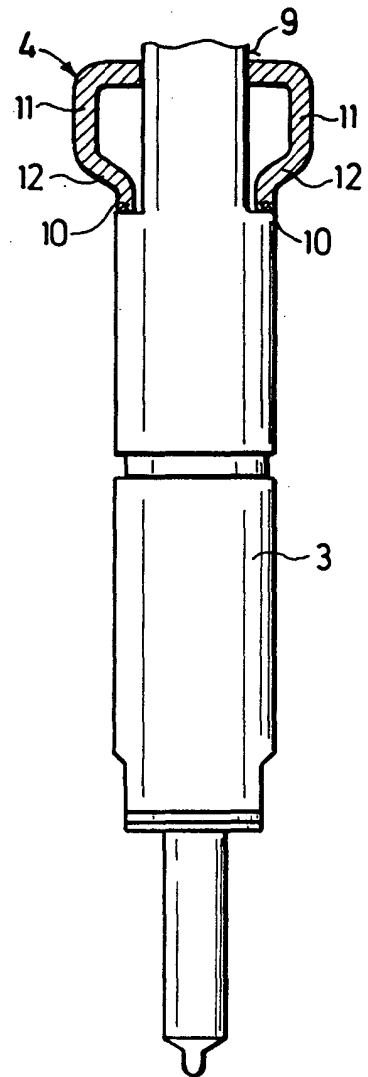
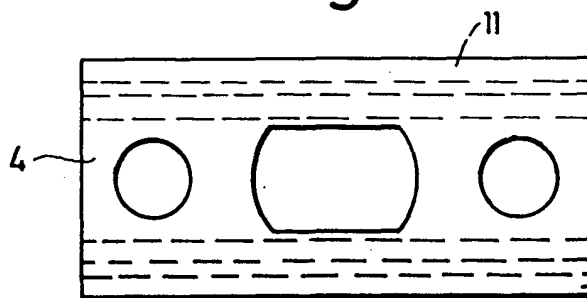

Fig.3



Madrid 15 FNE 1974

GÓMEZ KUBO
P. p. Firmado: L. Gaeta Fernández