

27 JUL



198975

198975

MEMORIA DESCRIPTIVA

para una PATENTE DE INVENCION, por veinte años en España, por " MECANISMO PARA FRENO ELECTROMAGNETICO ", a favor de Don José Luis URRUTIA DOMINGO, de nacionalidad española, residente en Portugalete (Vizcaya) calle Particular Florencio Bilbao num. 2.

Constituye el objeto de la presente Patente de Invención, como su enunciado indica, un mecanismo para freno electromagnético, de aplicación en los motores eléctricos especiales provistos de inducido e inductor cónicos.

5

La dificultad principal en estos mecanismos y que con el que se describe se trata de resolver, es conseguir un mecanismo de freno eficiente y que por ser de un montaje compacto y de dimensiones reducidas, haga que el motor sobre el que va acoplado no resulte voluminoso en exceso con relación a los motores normales.

10



El mecanismo objeto de la presente Patente de Invencción resuelve completamente y en forma satisfactoria tan importante problema.- Consiste en un mecanismo de dimensiones no mayores que el diámetro del motor al que ha de ir acoplado, siendo por tanto esta operación de fácil realización.-

Para su descripción nos referiremos al dibujo adjunto, dado solamente a titulo de ejemplo ilustrativo, en el que en figura única se muestra el mecanismos en corte longitudinal.

Consta de una tapa principal de hierro fundido -1- sobre la que va montado un rodamiento de rodillos cónicos -7-, que rueda sobre un casquillo de bronce fosforoso -10-, provisto de una chaveta de acero -9-. El rodamiento queda fijado sobre el casquillo mediante el piton de acero -17-, quedando la chaveta fijada tambien sobre el casquillo por medio del citado pitón -17- y otro pitón -18-; el casquillo y la chaveta pueden deslizarse en sentido longitudinal sobre el eje -6- del motor.

El rodamiento queda retenido sobre la tapa -1- por medio de las pequeñas tapas -3- y -4- que van provistas de ranuras para empaquetadura.- Sobre la tapa -1- se monta otra tapa provista de un cono interior mecanizado -2- y que queda soportada sobre la primera y sobre la parte posterior del motor, mediante los espárragos -20- dotados de tuerca y contratuerca.-

Sobre la prolongación del eje -6- del motor se enchaveta una polea cónica -5- que al ser empujada mediante el muelle -19- que se apoya sobre los casquillos -10- y -11-, este último de acero, contra la tapa -2- produce el frenado del motor.



La polea -5- va enclavada en el eje -6- por medio de una chaveta -12- de acero y se mantiene en la correcta posición gracias a las arandelas -13- recambiables, a la arandela -14- y a la tuerca de forma especial -16- asegurada mediante un pasador -15-.

El funcionamiento es como sigue: Cuando pasa la corriente por el motor, el eje -6- se desplaza, siendo vencido el esfuerzo del muelle -19- y separandose la polea -5- de la tapa -2- queda el motor desfrenado.

Las modificaciones que puedan ser introducidas en el objeto descrito y que no afecten a su esencialidad característica, se considerarán a todos los efectos como comprendidas en la presente Patente de Invención, sean cualquiera las circunstancias que concurren.

N O T A

Descrito suficientemente el objeto del invento, se declaran de novedad y de propia invención las siguientes

R e i v i n d i c a c i o n e s
=====

1a.- Mecanismo para freno electromagnético que se caracteriza por comprender una tapa principal de material apropiado, sobre la que va montado un rodamiento de rodillos cónicos, que ruedan sobre un casquillo de bronce fosforoso, provisto de chaveta, fijandose el rodamiento y la chaveta sobre el casquillo por medio de unos pequeños pitones, los cuales permiten que el casquillo y la chaveta puedan deslizarse en sentido longitudinal sobre el eje del motor.-

2a.- Mecanismo para freno electromagnético, se-

27 JUL



198975

75 gun la reivindicación anterior, caracterizado porque el rodamiento queda retenido sobre la tapa principal por medio de dos pequeñas tapas centrales, dispuestas una a cada lado y provistas de ranuras para empaquetadura.-

80 3ª.- Mecanismo para freno electromagnético, según las reivindicaciones anteriores, caracterizado porque sobre la tapa principal se monta una segunda provista de un cono interior mecanizado, la cual es soportada por la primera y la parte posterior del motor mediante espárragos dotados de tuerca y contratuerca.-

85 4ª.- Mecanismo para freno electromagnético, según las reivindicaciones anteriores, caracterizado porque sobre la prolongación posterior del eje del motor se enchaveta una polea cónica que al ser empujada mediante un muelle montado sobre el casquillo antes indicado y otro de acero, sobre la parte interior cónica de la segunda tapa produce el frenado.

90 5ª.- Mecanismo para freno electromagnético, según las reivindicaciones anteriores, caracterizado porque la polea cónica se mantiene en posición por medio de arandelas recambiables y tuerca final mantenida por un pasador sobre el extremo posterior del eje del motor.-

95 6ª.- Mecanismo para freno electromagnético. Todo según se describe y reivindica en la presente memoria descriptiva, que consta de cuatro hojas escritas por una sola cara y se ilustra en el dibujo que a la misma se acompaña.

100 Madrid a veintisiete de Julio de mil novecientos cincuenta y uno.

José Luis Urrutia Domingo,
pp:

Jose Luis Urrutia Domingo. 198975

Hoja unica.

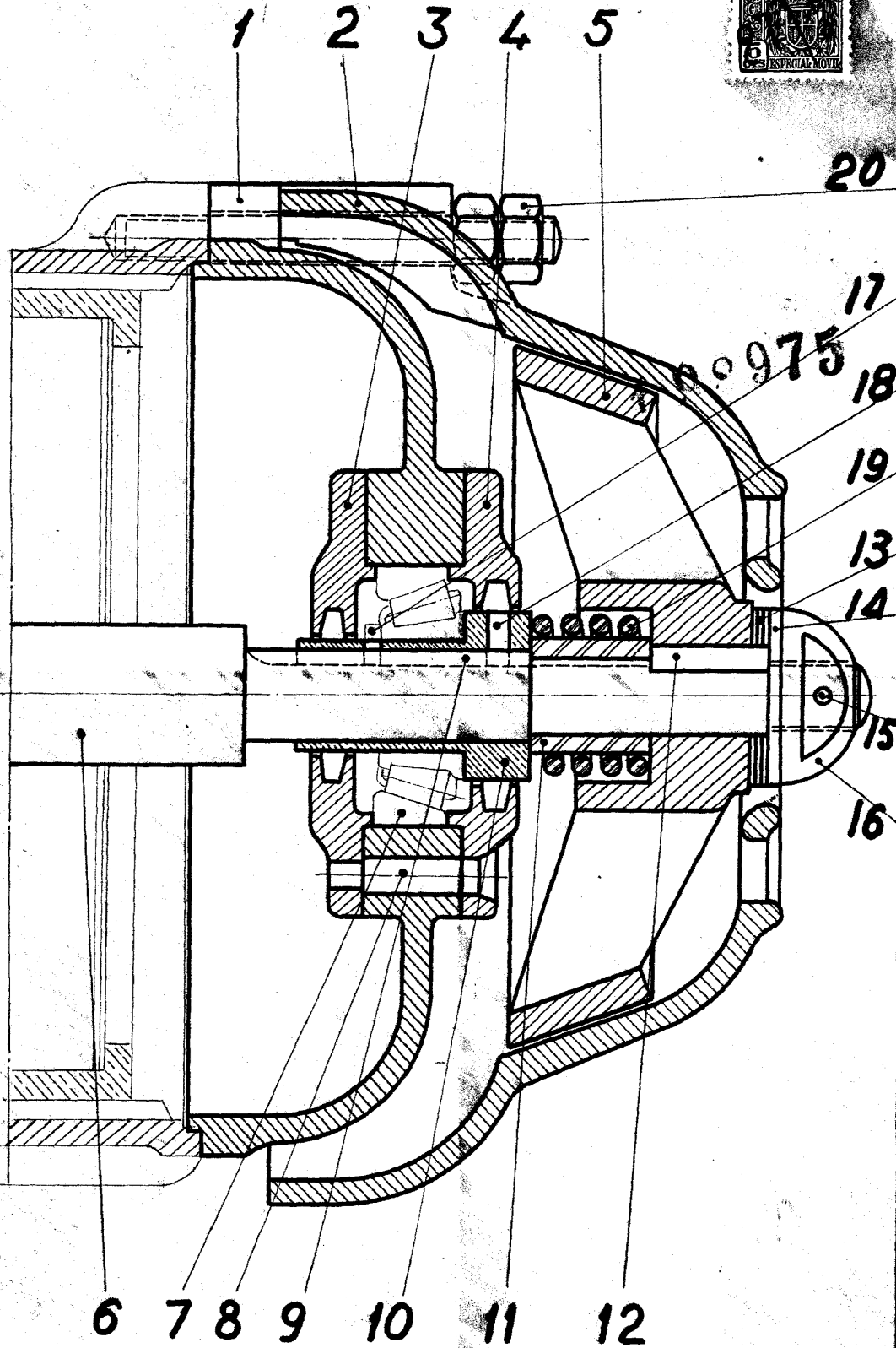

Escala variable.

Madrid 27 Julio de 1951