

198937

L7



Int. Cl.: AC3H

M O D E L O  
D E  
U T I L I D A D

a favor de Doña Ascensión ZALDIVAR PUIG, de nacionalidad española, residente en Barcelona, Plaza Letamendi, 25, por "JUGUETE DE ARRASTRE".

- . -

MEMORIA DESCRIPTIVA

La presente invención se refiere a un juguete de arrastre, del tipo que comprende un cuerpo figurativo provisto de ruedas, con piezas móviles al desplazarlo, cuyos efectos, y en esto reside su ventajosa peculiaridad, se consiguen mediante un dispositivo extremadamente sencillo y económico, según puede deducirse de cuanto a continuación se describe.

Este juguete se caracteriza por el hecho de que uno de los árboles de las ruedas está dotado de una leva susceptible de actuar de forma intermitente sobre una pa-

198937



lanca oscilante de equilibrio estable articulada en el propio cuerpo del juguete.

5. Uno de los brazos de esta palanca queda situado en el interior, mientras que el opuesto constituye una parte móvil externa. Asimismo, constituye característica de esta palanca el hecho de estar dotada de una zona en la que están representados los ojos de la figura, situados detrás de unas aberturas formadas en el propio cuerpo, los cuales oscilan cuando se mueve la palanca, dando sensación de movimiento natural.

10.

Los dibujos adjuntos muestran tan sólo a título de ejemplo, no limitativo del alcance de la presente invención, un caso práctico de realización de un juguete de arrastre según las características descritas.

15.

En dichos dibujos, la figura 1 muestra una vista en alzado del juguete, en uno de sus movimientos, que, en esquema, tiene representado el mecanismo que lo moviliza; la figura 2 es una vista igual a la de la figura anterior, pero mostrando al juguete en otra de sus movimientos.

20.

Así, pues, según la representación de los dibujos, que responden a una realización preferida, el juguete comprende el cuerpo -1-, a modo de caja, que configura un ave grotesca, dotado de las ruedas -2- y del mango de arrastre -3- que se prolonga de su parte posterior.

25.

El árbol -4- de las ruedas -2- está dotado de una leva -5- radial, la cual, de acuerdo con su giro, es susceptible de actuar intermitentemente sobre una palanca

198937



-6- oscilante de equilibrio estable, articulada al propio cuerpo -1-, uno de cuyos brazos queda situado en su interior, mientras que el brazo -7- constituye una parte externa móvil, que simula la parte inferior del pico del ave,

5. complementándose con la prolongación -8- fija que sobresale del extremo superior del cuerpo -1-, y que constituye la otra parte del pico.

En el extremo posterior del brazo -8- están representados los ojos -9-, situados detrás de las aberturas -10- formadas en los laterales del cuerpo -1-, los cuales se mueven al oscilar la palanca -6-.

10.

En efecto, cuando la leva -5- se halla en la posición representada en la figura 1 ejerce una presión sobre la palanca -6-, de modo que levanta su brazo -7- simulando la posición cerrada del pico del ave, mientras que el ojo -9- adopta una posición normal. En el caso contrario, es decir tal como se representa en la figura 2 de los dibujos, la leva -5- deja libre la palanca -6-, por lo que el brazo -7- se abate abriendo el pico, mientras que el ojo -9- se desplaza a uno de los lados de la abertura -10-.

15.

20.

25.

El ejemplo descrito se ha referido, como un caso concreto de realización, a un pájaro grotesco, pero ello no supone una limitación del ámbito de aplicación de las ventajas que presenta el tipo de mecanismo que determina el movimiento del juguete, ya que, en lugar del ave indicada, el juguete puede adoptar la forma de otros animales u objetos.

Serán independientes del objeto de la presente

198937 - 7



invención, los materiales empleados en los distintos elementos constitutivos del juguete de arrastre, así como las formas y dimensiones, tanto absolutas como relativas, de los mismos, y, en consecuencia, todo cuanto no afecte a su esencialidad.

5.

- . -

N O T A

Se reivindica como objeto del presente modelo de utilidad:

10. 1. Juguete de arrastre, del tipo que comprende un cuerpo figurativo provisto de ruedas, con piezas móviles al desplazarlo, caracterizado por el hecho de que uno de los árboles de las ruedas está dotado de una leva que actúa de forma intermitente sobre una palanca oscilante de equilibrio estable, articulada en el propio cuerpo, uno de cuyos brazos queda situado en el interior, y el otro constituye una parte móvil externa, cuya palanca está dotada de una zona en la que están representados los ojos de la figura, situados detrás de una abertura del propio cuerpo, los cuales se mueven al oscilar la palanca.

2. Juguete de arrastre.

Todo ello según queda descrito en la presente memoria y resumido en las reivindicaciones contenidas al final de la misma, establecidas de acuerdo con el artículo 100 del vigente Estatuto sobre Propiedad Industrial y que



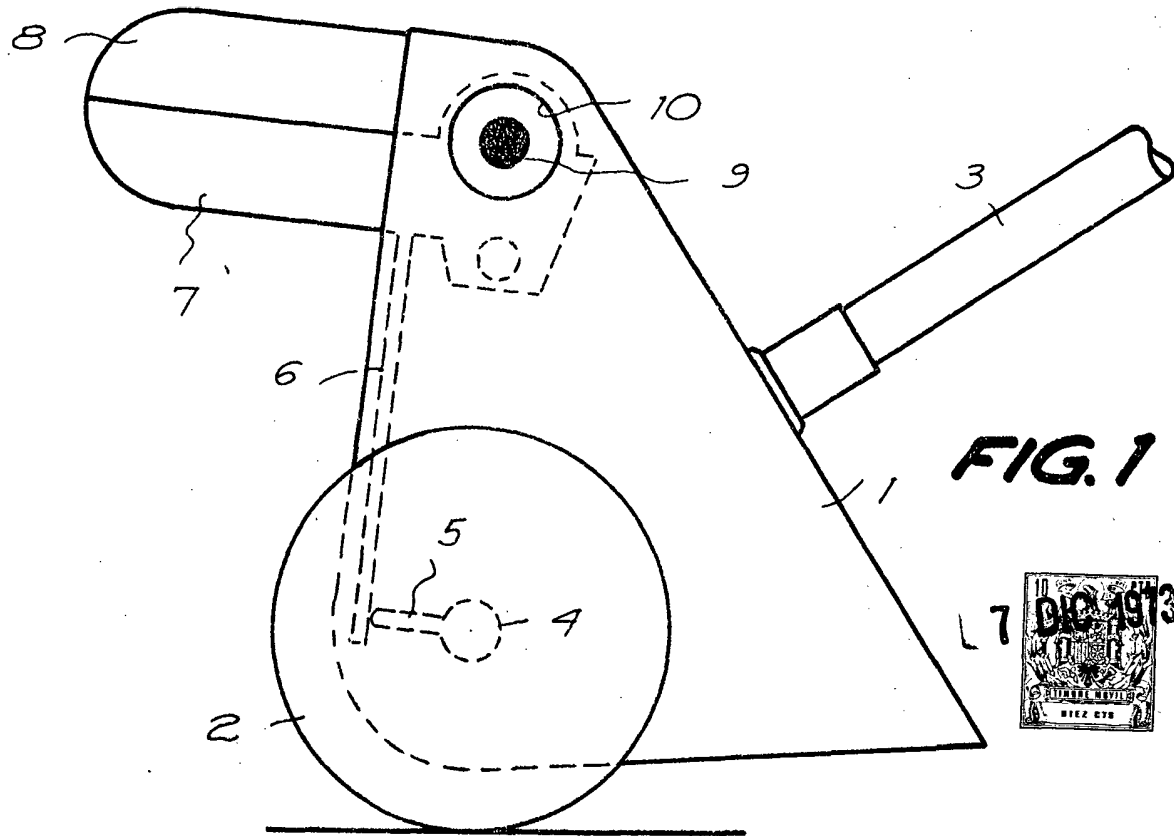

FIG. 1

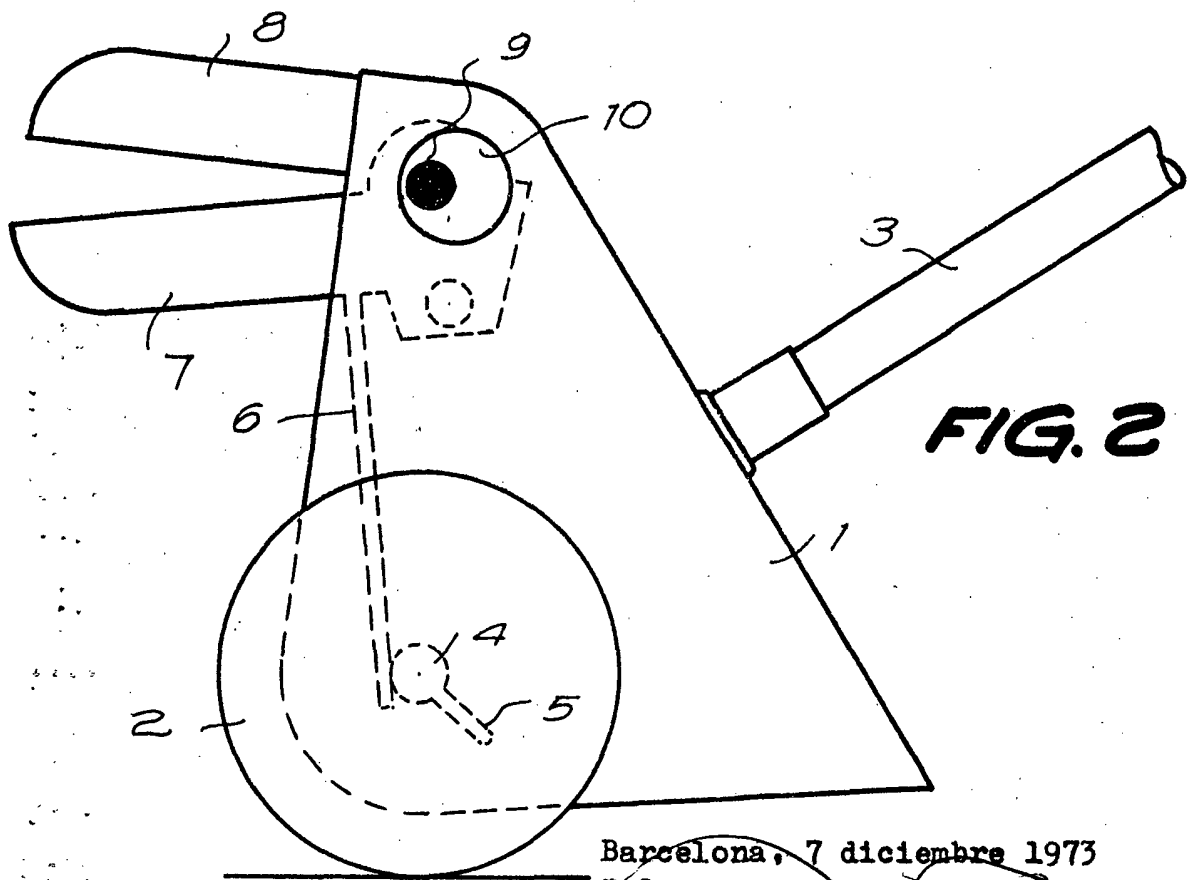

FIG. 2

Barcelona, 7 diciembre 1973  
p.a.