

198934

-7



7634

M O D E L O
D E
U T I L I D A D

a favor de Doña Ascensión ZALDÍVAR PUIG, de nacionalidad española, residente en Barcelona, Plaza Letamendi, 25, por "PLANCHA DESMONTABLE DE JUGUETE".

- . -

MEMORIA DESCRIPTIVA

La presente invención se refiere a una plancha desmontable de juguete, muy apropiada para niñas de corta edad.

El juguete formado por piezas acoplables que el niño puede montar siempre llama poderosamente la atención, sea cual fuere la edad del niño. Por supuesto que la complejidad del juguete y su montaje estará de acuerdo con la edad del niño o niña a que va destinado.

Normalmente los juguetes desmontables suelen ser complicados e impropios para niños de corta edad.

5.
10.

198934

- 7



La plancha de juguete objeto de la invención salva estos inconvenientes y consigue una realización muy vistosa y atractiva.

5. La plancha en cuestión se caracteriza porque el cuerpo de la misma está formado por varias piezas superpuestas y desmontables, con medios complementarios de acoplamiento entre sí, dotadas de unos orificios alineados, atravesados por una espiga roscada solidaria de una de las piezas extremas, a la que se acopla un manguito roscado que atraviesa dichos orificios y que es solidario de una
10. cabeza de manipulación situada en la cara externa de la pieza opuesta y que simula un botón de mando.

El asa de la plancha está formada por dos piezas complementarias, dotadas de medios correspondientes de acoplamiento amovible y de semiaberturas complementarias que dan paso a la espiga roscada y sobre las que se
15. apoya la cabeza de la misma.

Para la mejor comprensión de cuanto queda descrito en la presente memoria, se acompañan unos dibujos en los que, tan sólo a título de ejemplo, se representa un caso práctico de realización del objeto de la invención.
20.

En dichos dibujos, la figura 1 es una vista en perspectiva del despiece de la plancha de juguete; y la figura 2 es una sección longitudinal una vez montada.
25.

La plancha desmontable de juguete descrita consta en los dibujos de tres piezas -1-2-3 complementarias y superponibles, que forman el cuerpo de la plancha. Estas

198934



piezas están dotadas en sus caras adyacentes de juegos de tetones -4- y manguitos -5- enchufables a cierta presión, que aseguran el mantenimiento de la posición de montaje, pero permiten su desmontaje.

5. Las piezas -2-3- están dotadas de sendas aberturas enfrentadas -6-6a- y la pieza -1- presenta una espiga -7- roscada, que sobresale de su cara interna y atraviesa a la abertura -6-.

10. La pieza superior -3- presenta unos orificios -8- receptores de unas espigas -9- solidarias de dos piezas complementarias -10-10a-, que constituyen el asa de la plancha, las cuales se acoplan entre sí mediante el ajuste de tetones -11- y manguitos -12- complementarios.

15. Las piezas -10-10a- están dotadas de escotaduras complementarias -13-13a-, que al acoplar las dos piezas determinan una abertura alineada a las aberturas -6-6a- de las piezas -2-3-.

20. Esta abertura -13-13a- da paso a un manguito -14- roscado interiormente, susceptible de atornillarse en la espiga -7-. La espiga es solidaria de un botón -15-, el cual se apoya sobre el borde externo de la abertura -13-13a- (figura 2).

25. Como complemento de la plancha, la misma está dotada de un cordón -16-, que sobresale de la parte posterior de uno de los costados del asa, y finaliza en una ventosa -17- que simula un enchufe.

De todo lo descrito se deduce claramente que la pieza que mantiene unido el conjunto es el manguito rosca-

198934 - 7



do -14- que, al acoplarse en la espiga -7- evita que puedan separarse las distintas piezas que componen la plancha. Su cabeza -14-, a la vez que facilita la manipulación, simula un botón de mando de la plancha. Basta con dar vueltas a dicho botón en el sentido adecuado, para que pueda separarse el manguito de la espiga y, seguidamente, las dos semiasas -10-10a- y las piezas -1-2-3-.

5.

Preferiblemente las piezas que constituyen la plancha serán de colores distintos y llamativos, fácilmente identificables por la niña.

10.

Serán independientes del objeto de la invención los materiales empleados en la construcción de las distintas piezas que componen la plancha, formas y dimensiones de las mismas y cuantos detalles accesorios puedan presentarse, siempre y cuando no afecten a su esencialidad.

15.

- . -

N O T A

Se reivindica como objeto del presente modelo de utilidad:-

1. Plancha desmontable de juguete, caracterizada esencialmente por el hecho de que el cuerpo de la misma está formado por varias piezas superponibles y dotadas de medios complementarios de acoplamiento entre sí que permiten la separación de las piezas a voluntad, las cuales están dotadas de orificios alineados atravesados

.....
 20.

198934 - 7



5. por una espiga roscada solidaria de una de las piezas extremas, a la que se acopla un manguito roscado que atraviesa aquellos orificios, y dotado de una cabeza de mayor diámetro que queda situada sobre la cara externa de la pieza opuesta y que simula un botón de mando.

10. 2. Plancha desmontable de juguete, según la reivindicación anterior, caracterizada por el hecho de que el asa de la misma está formada por dos piezas complementarias dotadas de medios de encaje que permiten su separación a voluntad, así como de semiaberturas complementarias atravesadas por el manguito roscado, cuyo botón se apoya sobre el borde de las semiaberturas.

15. 3. Plancha desmontable de juguete, según las reivindicaciones 1 y 2, caracterizada por el hecho de que las dos piezas que constituyen el asa están dotadas de tetones que ajustan a presión en orificios de la pieza superior del cuerpo de la plancha.

4. Plancha desmontable.

La presente memoria descriptiva consta de cinco hojas foliadas escritas a máquina por una sola cara.

Barcelona, 7 de diciembre de 1973

Ascensión ZALDIVAR PUIG

p.a.



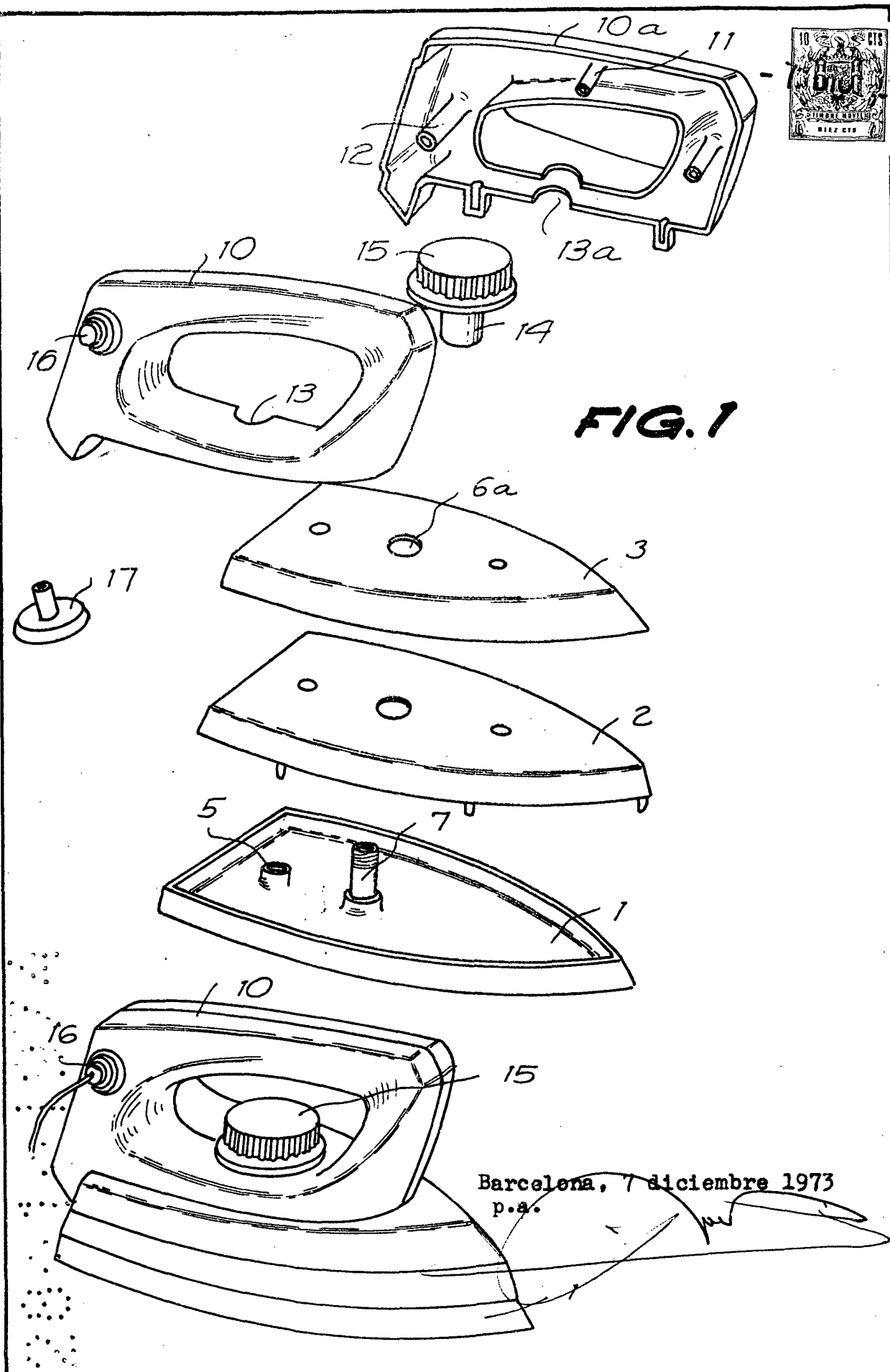

FIG. 1

Barcelona, 7 diciembre 1973
p.a.

GTG 0316



FIG. 2

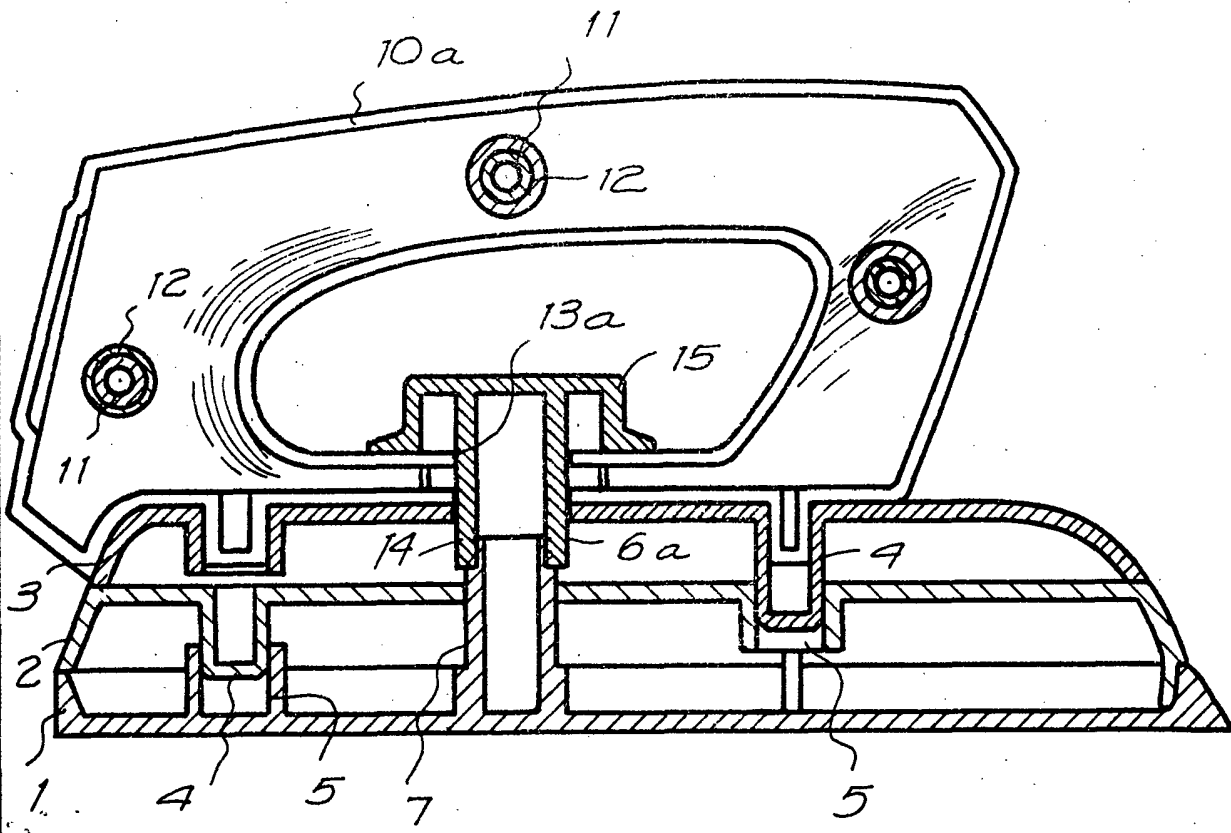

Barcelona, 7 diciembre 1973

p.a.